

SHARP®

SHARP ELECTRONICS (Europe) GmbH

Sonnstraße 3, D-20097 Hamburg, Deutschland

SHARP CORPORATION

Printed in China
Gedruckt in China
Imprimé en Chine
Stampato in Cina
Afgedrukt in China
Impreso en China
Impresso na China

P41TN021843 1A



LC-26SB25E/LC-32SB25E/LC-42SB55E
LC-26SB25S/LC-32SB25S/LC-42SB55S
OPERATION MANUAL / BEDIENUNGSANLEITUNG / MODE D'EMPLOI / MANUALE DI ISTRUZIONI /
GEBRUIKSAANWIJZING / MANUAL DE MANEJO / MANUAL DO UTILIZADOR

SHARP®

LC-26SB25E
LC-26SB25S
LC-32SB25E
LC-32SB25S
LC-42SB55E
LC-42SB55S

LCD COLOUR TELEVISION
LCD-FARBFERNSEHGERÄT
TÉLÉVISEUR COULEUR À ÉCRAN
CRISTAUX LIQUIDES (LCD)
TELEVISORE A COLORI LCD
LCD-KLEURENTELEVISIE
TELEVISIÓN EN COLOR LCD
TELEVISOR LCD A CORES



SHARP®
1

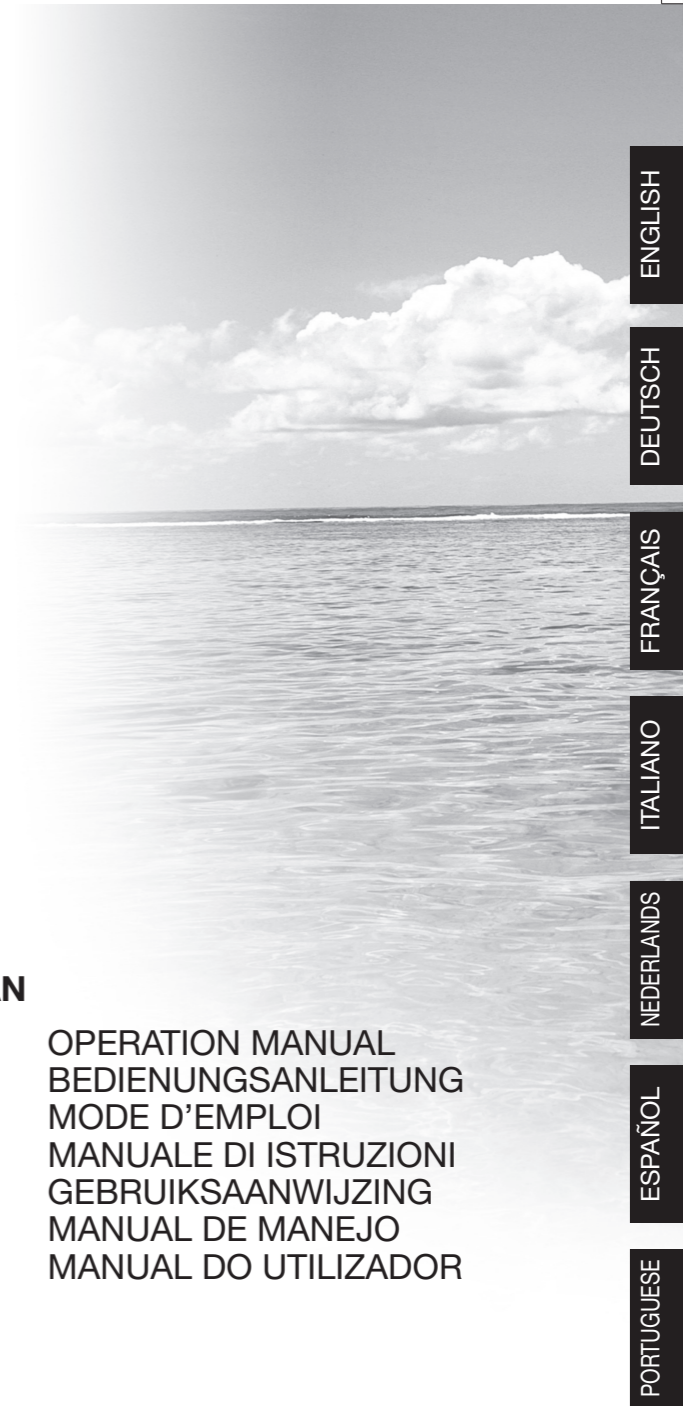

ENGLISH

DEUTSCH

FRANÇAIS

ITALIANO

NEDERLANDS

ESPAÑOL



PORTUGUESE

OPERATION MANUAL
BEDIENUNGSANLEITUNG
MODE D'EMPLOI
MANUALE DI ISTRUZIONI
GEBRUIKSAANWIJZING
MANUAL DE MANEJO
MANUAL DO UTILIZADOR





SPECIAL NOTE FOR USERS IN THE U.K.

The mains lead of this product is fitted with a non-rewireable (moulded) plug incorporating a 5A fuse. Should the fuse need to be replaced, a BSI or ASTA approved BS 1362 fuse marked  or  and of the same rating as above, which is also indicated on the pin face of the plug, must be used. Always refit the fuse cover after replacing the fuse. Never use the plug without the fuse cover fitted. In the unlikely event of the socket outlet in your home not being compatible with the plug supplied, cut off the mains plug and fit an appropriate type.

DANGER:

The fuse from the cut-off plug should be removed and the cut-off plug destroyed immediately and disposed of in a safe manner. Under no circumstances should the cut-off plug be inserted elsewhere into a 5A socket outlet, as a serious electric shock may occur. To fit an appropriate plug to the mains lead, follow the instructions below:

IMPORTANT:

The wires in the mains lead are coloured in accordance with the following code:

- Blue: Neutral**
- Brown: Live**

As the colours of the wires in the mains lead of this product may not correspond with the coloured markings identifying the terminals in your plug, proceed as follows:

- The wire which is coloured blue must be connected to the plug terminal which is marked N or coloured black.
- The wire which is coloured brown must be connected to the plug terminal which is marked L or coloured red.

Ensure that neither the brown nor the blue wire is connected to the earth terminal in your three-pin plug.

Before replacing the plug cover make sure that:

- If the new fitted plug contains a fuse, its value is the same as that removed from the cut-off plug.
- The cord grip is clamped over the sheath of the mains lead, and not simply over the lead wires.

IF YOU HAVE ANY DOUBT, CONSULT A QUALIFIED ELECTRICIAN.

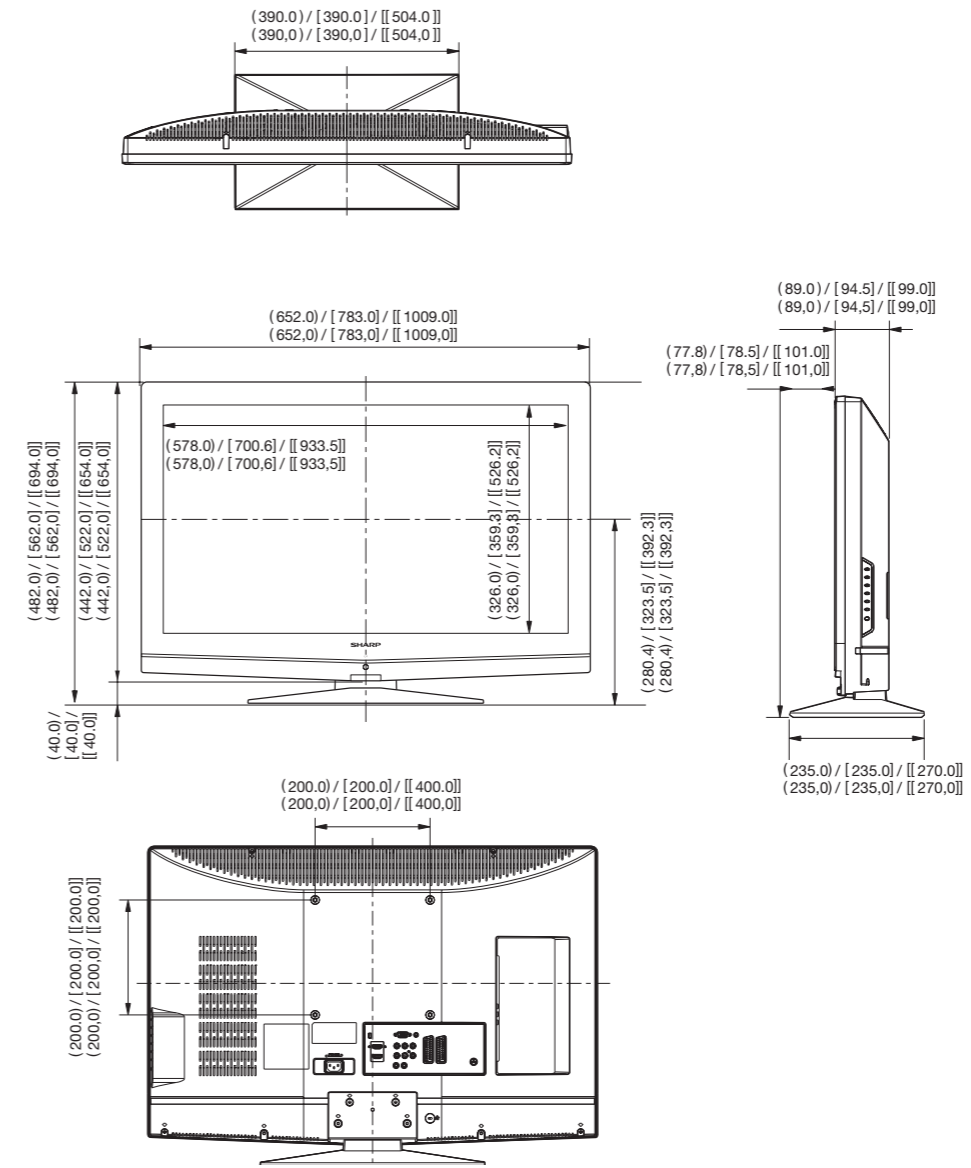

- Les illustrations et les images représentant des affichages à l'écran dans ce manuel d'utilisation sont représentées à titre d'explication et peuvent varier légèrement sur votre appareil.

Table des matières

Table des matières	1	Bascule automatiquement la TV en veille (Mise en veille)	20
Introduction	2	Allume automatiquement la TV (Heure de début)	20
Cher client SHARP	2	Eteindre automatiquement la TV (Heure de fin).....	20
Mesures de sécurité importantes	2	Verrouiller les chaînes TV ou les appareils connectés (Verrou automatique).....	20
Télécommande.....	3	Pour régler ou changer le code du Verrou automatique.....	20
Préparation	5	Pour ouvrir le menu de Verrou automatique.....	20
Accessoires fournis.....	5	Pour déverrouiller toutes les chaînes et les appareils connectés	20
Monter le socle de la TV.....	5	Pour régler le contrôle parental	20
Monter la TV au mur	5	Utiliser les sous-titres.....	21
Installation des piles	6	Sélectionnez une langue de sous-titre sur une chaîne TV numérique.....	21
Utiliser la télécommande	6	Ecouter des canaux de radios numériques	21
Regroupement des câbles	6	Installation.....	22
Guide rapide	7	Installer les chaînes	22
Aperçu de l'installation initiale.....	7	Réorganiser les chaînes	24
Première installation	8	Renommer les chaînes	24
Regarder la TV	9	Désinstaller ou réinstaller les chaînes	24
Utilisation courante	9	Tester la réception numérique	24
Allumer/Éteindre	9	Effacer la liste des programmes	24
Allumer/Éteindre l'alimentation	9	Étiquette des sources	25
Mode veille	9	Attribuer un décodeur de chaîne (pour la TV analogique).....	25
État de la TV	9	Vérifier la version actuelle de votre logiciel	25
Changer de canal	9	Mise à jour du logiciel (émissions numériques)	25
Choisir une source vidéo externe	9	Réinit. AV	25
Choisir le mode de son	9	Paramètres d'usine.....	25
EPG (Guide des programmes électronique).....	10	Connecter un PC	26
Allumer le EPG.....	10	Connexion HDMI.....	26
Télétexte	11	Connexion HDMI	26
Boutons pour les opérations télétextes	11	Connexion analogique	26
Utiliser l'application MHEG5 (seulement au Royaume-Uni)	11	Résolutions d'affichage supportées	26
Connecter un appareil externe	12	Formats d'ordinateurs (PC)	26
Introduction aux connexions	12	Formats vidéo.....	26
Connexion HDMI	13	Appendice	27
Connexion à composantes séparées (YPbPr)	13	Que faire en cas d'anomalie ?	27
Connexion S-Vidéo.....	13	Dépannage.....	27
Connexion péritel.....	14	Caractéristiques	28
Connexion vers des haut-parleurs / un amplificateur.....	14	Autres informations	29
Insérer une carte CA	15	Marques déposées	29
Accéder aux services du module CI	15	Mise au rebut en fin de vie	30
Utilisation du menu	16		
Opérations courantes.....	16		
Fonctionnement sans télécommande	16		
Menu TV	17		
Image	17		
Ajuster les réglages de l'image.....	17		
Utiliser les images intelligentes	17		
Changer le format de l'image	18		
SON	19		
Ajuster les réglages de son	19		
Options.....	19		
Ajuster les réglages des options.....	19		
Minuteries utilisateur	19		

Introduction

Cher client SHARP

Merci d'avoir acheté ce téléviseur LCD couleur SHARP. Afin d'assurer votre sécurité et une utilisation pérenne et sans problème de votre produit, veuillez lire attentivement les Mesures importantes de sécurité avant d'utiliser le produit.

Mesures de sécurité importantes

- Nettoyage — Débranchez le cordon d'alimentation de la prise de courant avant de nettoyer le produit. Utilisez un tissu humide pour nettoyer le produit. N'utilisez aucun nettoyant liquide ou aérosol.
- Eau et moisissures — N'utilisez pas le produit proche de l'eau, tel que dans la baignoire, le lavabo, l'évier, la laverie, la piscine et dans un sous-sol mouillé.
- Ne placez pas de vase ou tout autre récipient rempli d'eau sur ce produit. L'eau pourrait déborder sur le produit et causer un choc électrique.
- Support — ne placez pas le produit sur un chariot instable, support, tripode ou table. Cela pourrait faire tomber l'appareil, vous causant de graves blessures ainsi que des dommages au produit. N'utilisez qu'un chariot, socle, tripode, équerre ou table recommandé par le fabricant ou vendu avec le produit. Si vous montez le produit au mur, assurez vous de suivre les instructions du fabricant. N'utilisez que du matériel de montage recommandé par le fabricant.
- Lorsque vous déplacez le produit sur un chariot, il doit être manipulé avec le plus grand soin. Des arrêts brusques, une poussée excessive et des surfaces inégales peuvent provoquer la chute de l'appareil du chariot.



- Ventilation — Les bouches d'aération et autres ouvertures à la surface de l'appareil sont conçus pour la ventilation. Ne les bloquez pas car une ventilation insuffisante peut causer des surchauffes et/ou une réduction de la durée de vie du produit.
- Ne placez pas le produit sur un lit, un canapé, un tapis ou toute autre surface similaire, car cela pourrait bloquer les ouvertures de ventilation.



- Ce produit n'est pas conçu pour les installations intégrées ; ne placez pas le produit dans un espace fermé tel qu'une bibliothèque ou un casier, à moins de fournir une ventilation adéquate ou de suivre les instructions du fabricant.
- Le panneau LCD utilisé dans ce produit est fait de verre. En conséquence, il peut se briser si le produit chute ou subit un impact. Si le panneau LCD est cassé, faites attention à ne pas vous blesser avec le verre brisé.
 - Sources de chaleur — Gardez le produit éloigné des sources de chaleur telles que les radiateurs, les fours, et autres appareils générant de la chaleur (dont les systèmes d'amplification).
 - Afin de prévenir tout incendie, ne placez jamais un quelconque type de bougie ou une flamme vive sur la TV ou même proche de celle-ci.
 - Afin d'empêcher tout feu ou choc dangereux, ne placez pas le cordon d'alimentation sous la TV ou sous tout autre objet de poids.
 - Ne faites pas afficher d'image fixe pendant une longue période, car cela pourrait causer l'apparition d'une image rémanente.
 - L'appareil consomme en permanence de l'électricité si le cordon d'alimentation est branché.
 - Entretien — N'essayez pas d'effectuer l'entretien de l'appareil vous-même. Retirer la coque peut vous exposer à de fortes tensions ainsi qu'à d'autres conditions dangereuses. Faites appel à une personne qualifiée pour effectuer l'entretien.
 - Laissez au moins un espace de 4" à 6" tout autour de la TV. Ne placez pas la TV sur un tapis.
 - L'équipement ne doit pas être exposé à des ruissèlements ou à des éclaboussures.
 - L'équipement ne doit pas être exposé à la pluie ou à la moisissure et les objets remplis de liquides, tels que les vases, ne doivent pas être placés à proximité de l'appareil.
 - L'appareil doit être branché à une prise murale disposant d'une fiche de terre.
 - La prise femelle de l'appareil est utilisée comme dispositif d'isolement électrique de cet appareil et il doit ainsi rester facile d'accès.



Le panneau LCD est un produit de très haute technologie, vous offrant des images très détaillées.

À cause du très grand nombre de pixels, quelques pixels inactifs peuvent apparaître occasionnellement et rester fixés au rouge, vert ou bleu.

Cela fait partie des caractéristiques du produit et ne constitue pas un défaut.

Précautions concernant le transport de la TV

Lorsque vous déplacez la TV, elle doit être toujours portée par deux personnes, avec les deux mains et en faisant attention à ne pas appliquer de pression sur l'affichage.

Introduction

Télécommande

POWER (ALIMENTATION)

Appuyez sur ce bouton pour allumer la TV LCD ou pour la mettre en veille.

VIDEO (VIDÉO)

Appuyez sur ce bouton pour sélectionner YPbPr, AV auxiliaire, HDMI 1, HDMI 2, HDMI 3.

SCART (PRISE PÉRITEL)

Appuyez sur ce bouton pour sélectionner Péritel 1, Péritel 2.

PC

Appuyez sur ce bouton pour passer en mode PC.

TV

Appuyez sur ce bouton pour passer en mode TV.

Pavé numérique 0-9

Pour sélectionner directement un canal TV.

EPG (Guide des programmes électronique)

Appuyez sur ce bouton pour afficher le guide de programme électronique en mode TV.

PRE PR (PROGRAMME PRÉCÉDENT)

Pour afficher le canal TV précédent.

ENTRÉE SOURCE

Choisissez une entrée source.

ASPECT

Changez le format de l'image ; veuillez vous référer à la section Format de l'image. (voir page 18)

DUAL (DOUBLE)

Choisissez **Mono**, **Stéréo**, **Dual I** et **Dual II** pour le canal TV analogique. Choisissez la langue audio pour le canal TV numérique

SLEEP (VEILLE)

Appuyez sur ce bouton pour éteindre la TV LCD pour un certain temps. (De 5 à 180 minutes)

PICTURE (IMAGE)

Appuyez sur ce bouton pour sélectionner un réglage prédéfini de l'image.

Utilisateur / Cinéma / Sport / Intense / Haute lum.

PR LIST (LISTE DES PROGRAMMES)

Appuyez sur ce bouton pour afficher la liste des canaux. Puis appuyez sur le bouton rouge pour sélectionner la liste des canaux analogiques ou numériques.

SOUND (SON)

Appuyez sur ce bouton pour sélectionner un réglage prédéfini du son.
Désactivé / Rock / Pop / Live / Dance / Techno / Classique / Doux

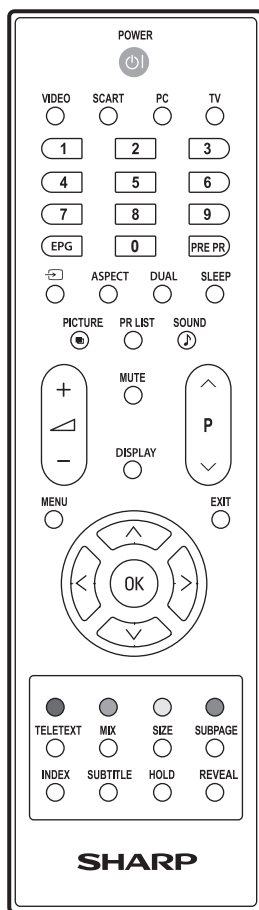

▲ (+/-)

Appuyez sur ce bouton pour ajuster le volume.

P (▲/▼)

Appuyez sur ce bouton pour sélectionner le canal.

MUTE (SOURDINE)

Appuyez sur ce bouton pour activer ou désactiver le son.

Vous pouvez aussi appuyer sur ▲ (+/-) pour revenir au précédent réglage du volume.

DISPLAY (AFFICHAGE)

Appuyez sur ce bouton pour afficher l'état du signal et la source d'entrée / mode audio du canal.

MENU

Appuyez sur ce bouton pour activer le mode Affichage à l'écran de la TV LCD.

Appuyez sur ce bouton pour sortir du mode Affichage d'écran de la TV LCD.

EXIT (SORTIR)

Appuyez sur ce bouton pour sortir du mode Affichage à l'écran de la TV LCD.

OK

Appuyez sur ce bouton pour activer un réglage.

▲ ▼ < >

Appuyez sur ▲ ▼ < > pour naviguer et confirmer votre sélection.

R/V/J/B (BOUTON DE COULEUR)

Appuyez sur ces boutons pour choisir les images de différentes couleurs de texte. Les différents canaux affichent différentes fonctions.

TELETEXT (TÉLÉTEXTE)

Appuyez sur ce bouton pour activer le télétexte. Appuyez sur ce bouton à nouveau pour désactiver le télétexte.

MIX

Appuyez sur ce bouton pour activer le télétexte avec la TV.

SIZE (TAILLE)

Appuyez sur ce bouton pour changer la taille de la police de texte. Plein écran, moitié haute et moitié basse.

SUBPAGE (SOUS-PAGE)

Pour sélectionner la sous-page si la page courante contient une/des sous-page(s). (voir page 11)

INDEX

Appuyez sur ce bouton pour revenir à la page 100 ou à la page d'index ; puis appuyez sur bouton de 0 à 9. La page télétexte sera numérotée et ajoutée à la page que vous sélectionnez ou au second élément.

SUBTITLE (SOUS-TITRE)

Pour la TV numérique, appuyez sur ce bouton pour choisir les réglages des sous-titres.

Désactivé / Actif / Actif en mode silence

Pour la TV analogique, veuillez activer le télétexte pour sélectionner la page des sous-titres.

HOLD (REtenir)

Appuyez sur ce bouton pour retenir le défilement des pages.

Le décodeur de texte arrêtera de recevoir des données.

REVEAL (RÉVÉLER)

Révéler les informations cachées telles que les réponses à un jeu de questions-réponses.

Introduction

TV (Façade)

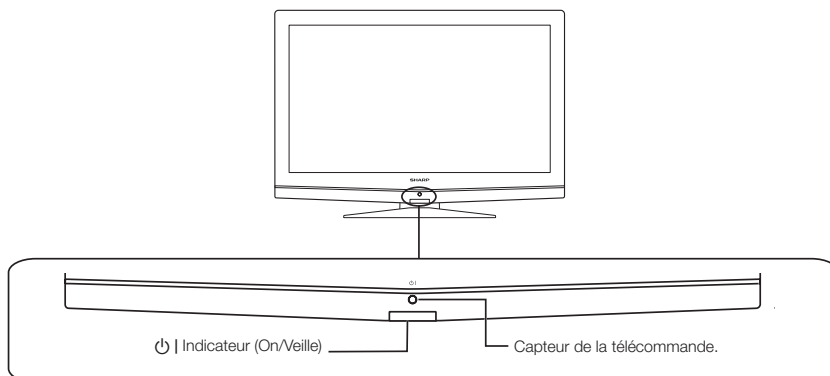

TV (arrière)

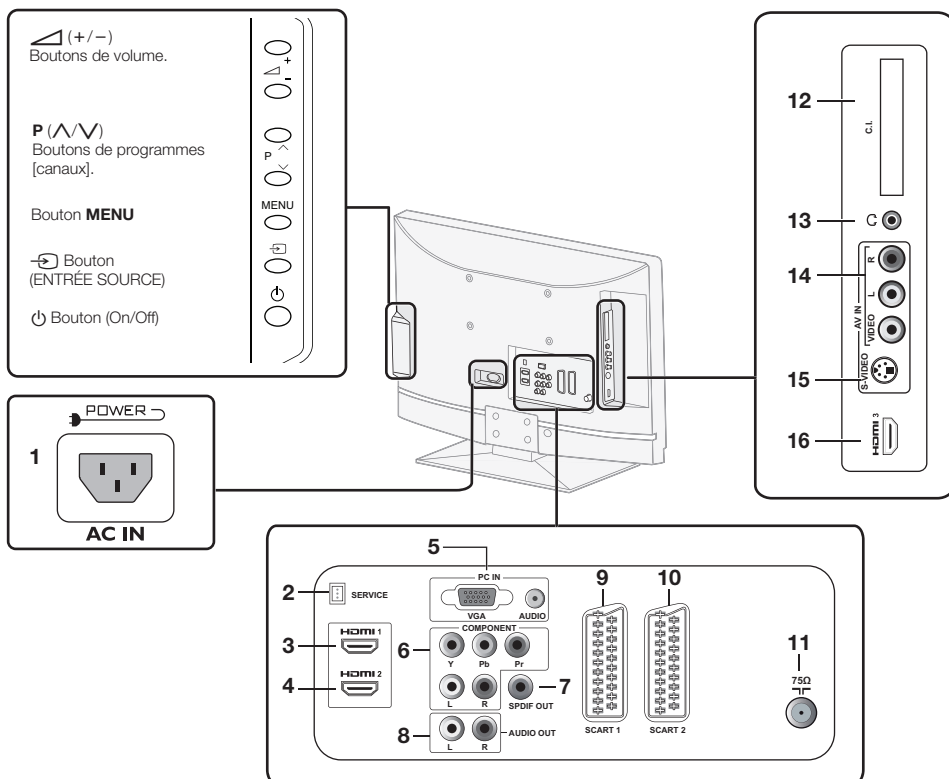

- 1 Connecteur d'alimentation
- 2 Prise SERVICE
- 3 HDMI 1
- 4 HDMI 2
- 5 PC IN (VGA/AUDIO)
- 6 Entrée vidéo à composantes séparées et audio D/G.

- 7 Sortie SPDIF (sortie audio numérique)
- 8 Sortie audio AV D/G
- 9 Prise péritel 1 (Sortie tuner CVBS)
- 10 Prise péritel 2 (Sortie moniteur CVBS)
- 11 Entrée tuner
- 12 Prise d'interface commune
- 13 Sortie casque

- 14 Composite (AV IN, AV/GD)
- 15 S-Vidéo
- 16 HDMI 3 (sur modèles 32" et 42" seulement)

Préparation

Accessoires fournis

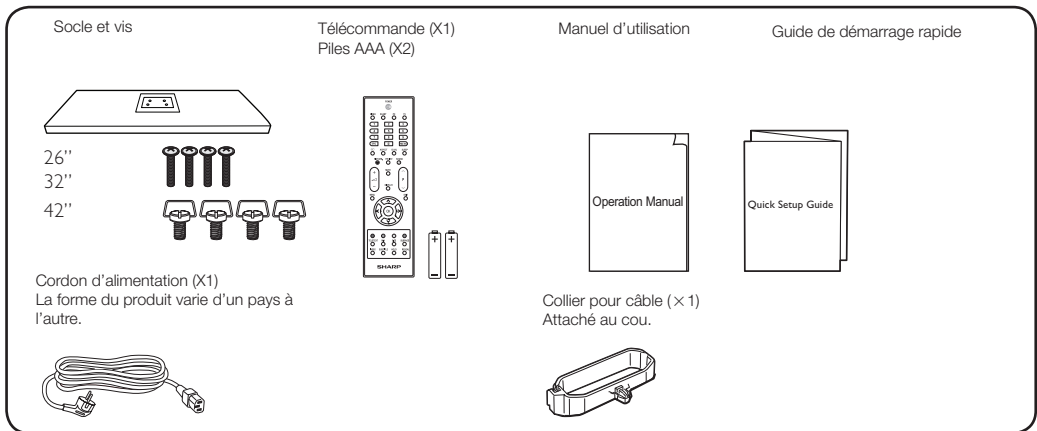

Monter le socle de la TV

1. Placez la TV, face vers le bas, sur une surface sûre recouverte par un tissu doux et lisse.
2. Ajuster le socle de la TV à la base de la colonne.
3. Mettez 4 vis.

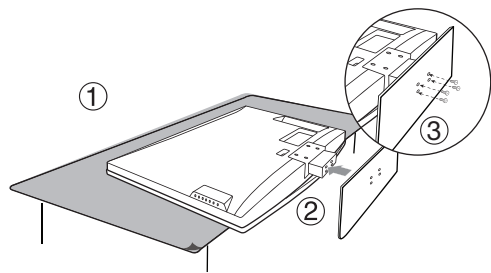

Monter la TV au mur

	Taille de l'écran TV (pouces)	Support mural compatible VESA (millimètres) (L x H)	Type de vis
	26"	200 x 100 mm	Métrique 6 x 10 mm
	32"	200 x 200 mm	Métrique 6 x 10 mm
	42"	400 x 200 mm	Métrique 6 x 10 mm

1. Placez la TV face vers le bas sur une surface sûre recouverte par un tissu doux et lisse.
2. Dévissez les 4 vis qui tiennent la base de la colonne à la TV en utilisant un tournevis cruciforme. (non fourni)
3. Détachez le socle du bas de la TV.

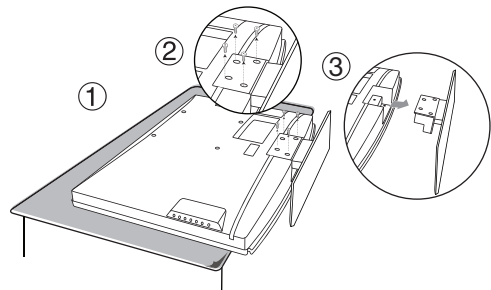

Préparation

Installation des piles

1. Insérez les 2 piles AAA dans la télécommande.
Assurez-vous que le (+) et le (-) sont placés dans la bonne direction.
2. Remettez le capuchon.

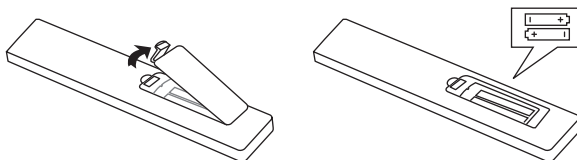

REMARQUE

- Si la télécommande n'est pas utilisée pendant longtemps, retirez les piles pour éviter d'endommager la télécommande.

AVERTISSEMENT

Un mésusage des piles peut provoquer des fuites chimiques ou une explosion. Assurez-vous que vous respectez les instructions ci-dessous.

- Ne mélangez pas des piles de différents types. Des piles de différents types ont différentes caractéristiques.
- Ne mélangez pas de piles neuves et anciennes. Mélanger des piles neuves et anciennes peut réduire la durée de vie des nouvelles piles ou provoquer des fuites chimiques dans les anciennes batteries.
- Retirez les piles dès qu'elles ont été épuisées. Les fuites chimiques des piles peuvent provoquer des douleurs. Si vous constatez des fuites chimiques, nettoyez à fond avec un tissu.
- Les piles fournies avec ce produit peuvent avoir une espérance de vie plus courte due aux conditions de stockage.
- Si vous n'utilisez pas la télécommande pendant longtemps, retirez les piles.

Remarque sur la mise au rebut des piles :

Les piles fournies ne contiennent aucune matière dangereuse telle que le cadmium, le plomb ou le mercure. Les réglementations concernant les piles usagées stipulent que les piles ne peuvent pas être jetées aux ordures ménagères. Déposez gratuitement toutes vos piles dans les conteneurs prévus à cet effet présents dans les magasins.

Utiliser la télécommande

Utilisez la télécommande en la pointant vers le capteur de la télécommande placé sur la TV. Des objets placés entre la télécommande et le capteur peuvent empêcher le fonctionnement normal.

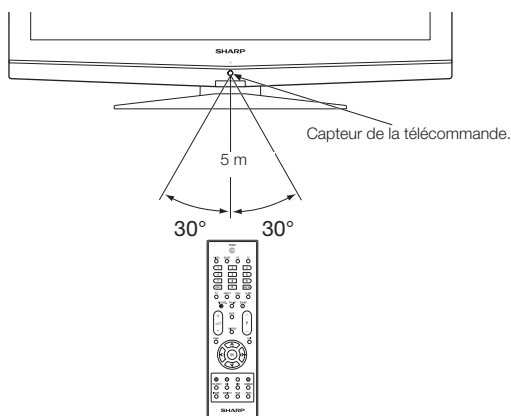

Regroupement des câbles

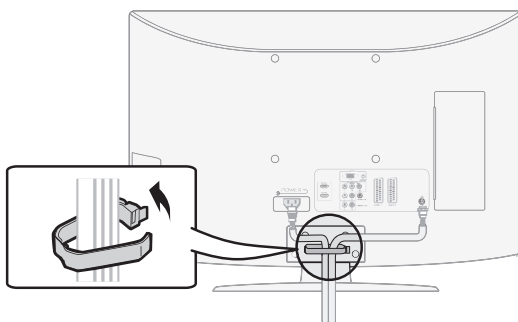

Guide rapide

Aperçu de l'installation initiale

Suivez les étapes ci-dessous une par une lors de la première utilisation de votre télévision. Certaines étapes peuvent ne pas être nécessaires suivant votre installation TV et les connexions dont vous disposez.

1

Préparation

- 1 Connectez le câble d'antenne au terminal d'antenne.

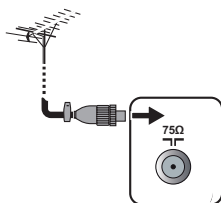

- 2 Si nécessaire, insérez la carte CA dans l'emplacement du CI pour regarder les émissions brouillées.

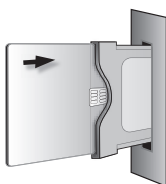

- 3 Connectez le câble d'alimentation à la TV.

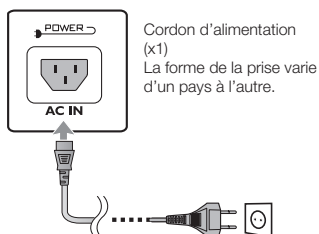

2

Allumez et lancez l'installation automatique

- 1 Allumez la TV en appuyant sur

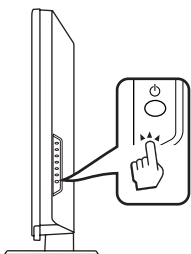

- 2 Lancez l'installation automatique initiale.

✓ Réglage de la langue



✓ Réglage du pays



✓ Lancer la recherche des canaux

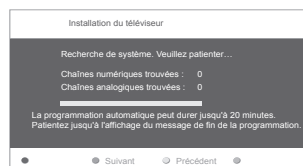

3

Regarder la TV

- 1 **Félicitations!**
Vous pouvez désormais regarder la TV.



- 2 Si nécessaire, ajustez l'antenne pour obtenir la meilleure réception du signal possible.

Première installation

Après avoir déballé et branché votre nouvelle TV LCD, veuillez procéder à la configuration étape par étapes suivante. Si vous n'effectuez pas cette étape de configuration, votre TV LCD peut ne pas fonctionner normalement.

Avant de brancher la TV, assurez vous que

- Le câble d'antenne est-il connecté ?
- Le cordon d'alimentation est-il branché ?

1. Appuyez sur les boutons \wedge ou \vee pour choisir votre langue. Appuyez sur le bouton vert pour continuer.

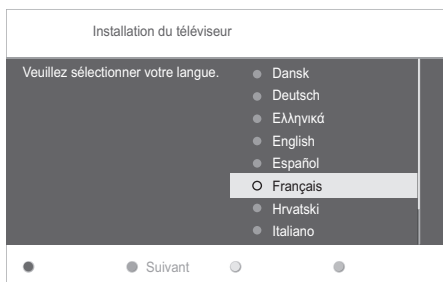

2. Appuyez sur les boutons \wedge ou \vee pour choisir votre pays. Appuyez sur le bouton vert pour continuer ou appuyez sur le bouton jaune pour revenir au menu précédent



3. La recherche de système peut prendre jusqu'à 20 minutes pour s'effectuer. Veuillez attendre que la recherche de système soit terminée puis appuyez sur le bouton vert pour passer à l'étape suivante.

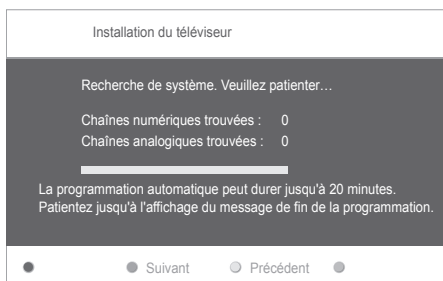

4. Un message de fin de recherche de canaux vous préviendra lorsque la recherche est terminée. Appuyez sur le bouton rouge pour terminer la recherche de systèmes puis la TV LCD affichera automatiquement le premier canal trouvé.





Regarder la TV

Utilisation courante

Allumer/Éteindre

Allumer/Éteindre l'alimentation

Appuyez sur  sur la TV.
Éteignez là en appuyant sur  sur la TV.

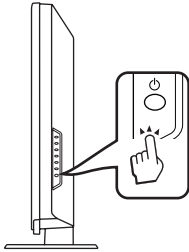

Mode veille

● Mise en veille

Si la TV est allumée, vous pouvez la mettre en veille en appuyant sur  sur la télécommande.

● Sortir de la veille

Si l'appareil est en veille, appuyez sur  sur la télécommande.

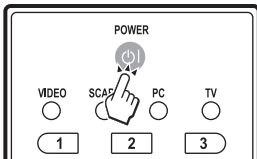

État de la TV

indicateur 	État
Off	Éteint
Vert	Allumer
Rouge	Veille

REMARQUE



- Si vous n'allez pas utiliser cette TV pendant longtemps, assurez-vous d'enlever le cordon d'alimentation de la prise murale.
- Une petite quantité d'électricité est consommée même lorsque  est éteint.

Changer de canal

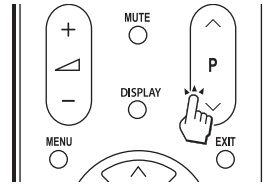
Avec P  P 



Choisir une source vidéo externe

Une fois la connexion faite, appuyez sur  pour afficher l'écran ENTRÉE SOURCE, puis appuyez sur / pour choisir la source externe désirée. Appuyez sur **OK** pour la sélectionner.



Choisir le mode de son

Appuyez sur le bouton Double de la télécommande. Choisissez Mono, Stéréo, Dual I et Dual II pour le canal TV analogique. Choisissez la langue audio pour le canal TV numérique.

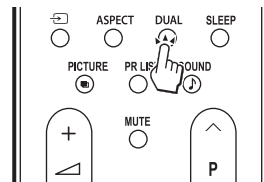

Regarder la TV

EPG (Guide des programmes électronique)

EPG est un guide à l'écran qui affiche les programmes prévus sur la TV numérique. Ce guide n'est pas disponible pour les canaux analogiques. Vous pouvez naviguer, choisir et visionner des programmes. Il existe deux types de EPG, '**Maintenant et ensuite**' et '**7 ou 8 jours**' EPG. '**Maintenant et ensuite**' est toujours disponible mais le EPG '**7 ou 8 jours**' est seulement disponible dans certains pays.

Avec le menu EPG vous pouvez :

- Voir une liste des programmes numériques actuels.
- Voir les programmes futurs.

Allumer le EPG

REMARQUE

- La première fois que vous utilisez EPG, il vous sera peut-être demandé d'effectuer une mise à jour. Si c'est le cas, suivez les instructions à l'écran.

1. Appuyez sur **EPG** sur la télécommande, le EPG '**Maintenant et ensuite**' apparaîtra et les informations détaillées concernant le programme en cours seront affichées

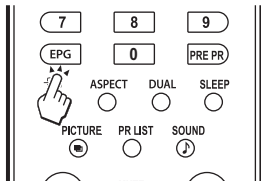

2. Utilisez les boutons de couleur sur la télécommande pour activer les actions disponibles.

Télévision I GPE		
Aff. date : Jeu. 03 Janv. Heure actu. : Jeu. 03 Janv. 16:52		
1	BBC ONE	16:30 The Wild Thornberys CBBC
2	BBC TWO	17:00 The Blue Peter Quest CBBC
7	BBC CHO...	
10	BBC I	
11	BBC NE	
12	BBC PAR	
13	BBC Kno	
801	MTK_OAD	
17:00~17:25 Enfants		
● Jour préc. ● Jour suivant ● Détail		

3. Utilisez les boutons de couleur pour voir le EPG à 7 ou 8 jours.

- **Jour précédent** (rouge) : Liste le EPG du jour précédent.
- **Jour suivant** (vert) : Liste le EPG du jour suivant.

Télévision I GPE Détail	
17:00 ~ 17:25	The Blue Peter Quest CBBC
Your chance to travel back onces more to the times of pirates and buried treasure. Follow Matt and Meg as the set out to find the Golden Galleon that will release his granny from Jail. W/S.	
Enfants	
● Jour préc ● Jour suivant ● Détail	

4. Appuyez sur EPG pour sortir.

Regarder la TV

Télétexte

Qu'est ce que le télétexte ?

Le télétexte émet des pages d'information et de divertissement aux télévisions spécialement équipées pour les recevoir. Votre TV reçoit les signaux de télétexte via un réseau TV, et les décode en objets graphiques pour les visionner.

Informations, météo et informations sportives, cours des marchés boursiers et prévisualisation des programmes font partie des nombreux services disponibles.

Activer et désactiver le télétexte

1. Sélectionnez un canal TV ou une source externe fournissant un programme télétexte.
2. Appuyez sur **télétexte** pour afficher le télétexte.
 - Plusieurs stations utilisent le système d'exploitation TOP alors que d'autres utilisent FLOF (par ex. CNN). Votre TV supporte ces deux systèmes. Les pages sont divisées en groupes de sujets et sujets. Après avoir allumé le télétexte, jusqu'à 1000 pages sont enregistrées pour un accès rapide.
 - Si vous sélectionnez un programme sans signal télétexte, "Pas de télétexte" s'affichera.
 - Le même message s'affiche dans d'autres modes si aucun signal télétexte n'est disponible.

REMARQUE

- Le télétexte ne fonctionnera pas si le signal sélectionné est en RVB.

Boutons pour les opérations télétextes

Boutons	Description
P (∧/∨)	Augmente ou diminue le numéro de la page.
Couleur (R/V/J/B))	Sélectionnez un groupe ou un bloc de pages affichées dans les crochets colorés en bas de l'écran, en appuyant sur la couleur (R/V/J/B) correspondante sur la télécommande.
0 - 9	Sélectionnez directement n'importe quelle page de 100 à 899 avec 0 - 9 .
MIX	Appuyez sur ce bouton pour activer le télétexte avec la TV.
TAILLE	Passez l'image télétexte en plein écran, dans la partie supérieure ou inférieure.
INDEX	Appuyez sur ce bouton pour revenir à la page 100 ou à la page d'index.

Boutons	Description
RETENIR	Arrête de rafraîchir automatiquement les pages de télétexte jusqu'à ce que vous relâchiez le bouton retenir.
RÉVÉLER	Révéler ou cachez les informations cachées telles que les réponses à un jeu de questions-réponses.
SOUS-PAGE	Sélectionnez la sous-page si la page courante contient une/des sous-page(s). Composez le numéro de la page directement sur la télécommande pour accéder à la sous-page vouluedirectement. (quatre chiffres)

Utiliser l'application MHEG5 (seulement au Royaume-Uni)

Certains services vous offrent des programmes encodés en MHEG (Multimedia and Hypermedia Expert Group), vous permettant d'utiliser la TV numérique interactivement.

Lorsque c'est le cas de votre fournisseur, l'application MHEG5 se lancera lorsque vous appuierez sur le bouton **R**.

Exemple d'écran MHEG5



Connecter un appareil externe

● Avant de connecter un appareil externe...

- Assurez-vous d'éteindre la TV ou tout appareil avant de rajouter toute autre connexion.
- Branchez fermement un câble au terminal ou aux terminaux.
- Lisez attentivement le manuel d'utilisation de chaque appareil externe pour connaître les différents types de connexions. Cela vous aide par ailleurs à obtenir la meilleure qualité audiovisuelle possible pour profiter pleinement de votre TV et de l'appareil branché.

Introduction aux connexions

La TV est équipée de terminaux comme montré ci-dessous. Trouvez le câble correspondant au terminal de la TV et connectez-y l'appareil.

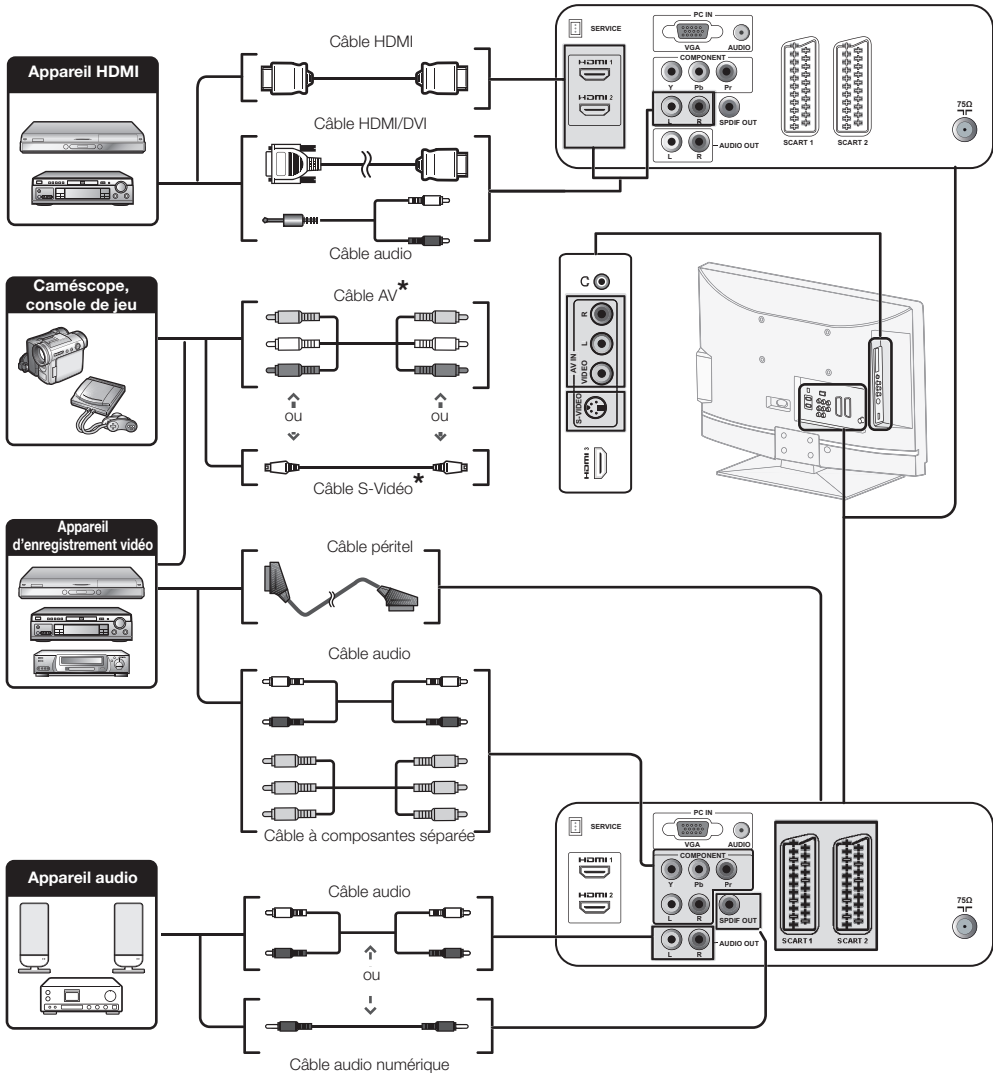

* Si vous utilisez un câble S-Vidéo, vous aurez aussi besoin de connecter un câble audio (D/G).

Connecter des appareils externes

Connexion HDMI

Exemple d'appareils pouvant être connectés

Lecteur/Graveur ● DVD ● Blu-ray

Les connexions HDMI (High Definition MultiMedia Interface) permettent une transmission audio et vidéo numériques via un câble de connexion vers un lecteur/graveur. Le son et l'image numérique sont transmis sans compression de données et ainsi ne perdent aucune qualité.

La conversion analogique/numérique n'est plus nécessaire dans les appareils connectés, laquelle induit une perte de la qualité.

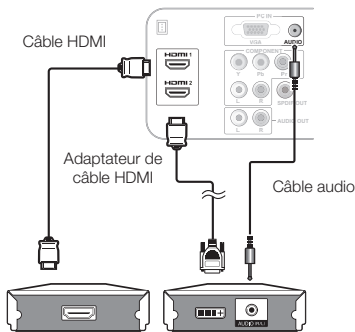

Conversion DVI/HDMI

En utilisant un adaptateur de câble DVI/HDMI, les signaux vidéos d'un DVD peuvent être également lus via la connexion HDMI compatible. Le son doit être branché à part.

HDMI et DVI utilisent la même méthode de protection des copies HDCP.

Signaux vidéo supportés :

576i, 576p, 480i, 480p, 1080i, 720p, 1080p Voir page 26 pour la compatibilité avec les signaux PC.

Connexion à composants séparées (YPbPr)

Exemple d'appareils pouvant être connectés

Lecteur/Graveur ● VCR ● DVD ● Blu-ray

Vous profitez de la reproduction fidèle des couleurs et une image d'excellente qualité grâce au (YPbPr).

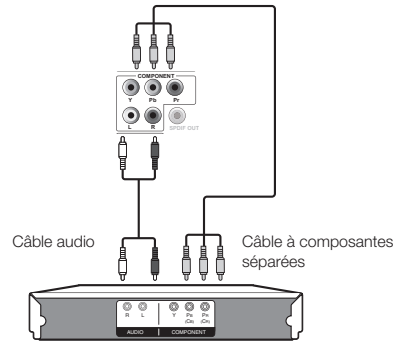

Connexion S-Vidéo

Exemple d'appareils pouvant être connectés

Lecteur/Graveur ● VCR ● DVD ● Blu-ray
● Caméscope ● Console de jeu

Vous pouvez utiliser la S-Vidéo lorsque vous connectez une console de jeu, un caméscope, un graveur DVD et certains autres équipements.

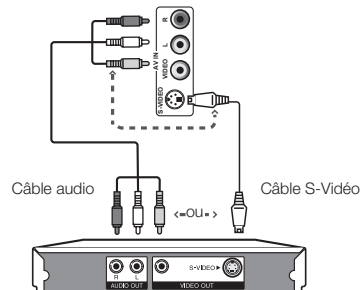

REMARQUE

- Si vous utilisez un câble S-Vidéo, vous aurez aussi besoin de connecter un câble audio (D/G).

Connecter des appareils externes

Connexion péritel

Exemple d'appareils pouvant être connectés

- Décodeur

● Quand utiliser la péritel 1

Péritel complète, qui transmet en RGB, S-Vidéo et CVBS en entrée de TV et CVBS en sortie de TV.

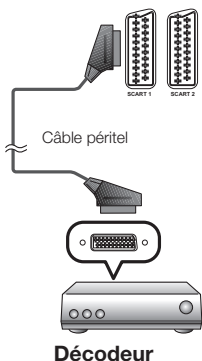

Exemple d'appareils pouvant être connectés

- Graveur ● VCR ● DVD

● Quand utiliser la péritel 2

Péritel partiellement brochée, qui transmet en S-Vidéo ou CVBS vers la TV et CVBS en sortie moniteur.

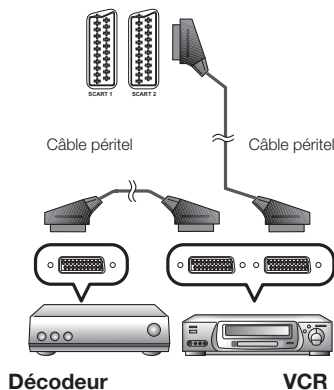

REMARQUE

- Dans le cas où le décodeur a besoin de recevoir un signal provenant de la TV, assurez vous de sélectionner l'entrée source appropriée.
- Ne connectez pas le décodeur à la prise péritel 2.
- Vous ne pouvez pas connecter la sortie VCR au décodeur en utilisant un câble péritel intégralement broché et branché sur la sortie péritel 2.

Connexion vers des haut-parleurs / un amplificateur.

● Brancher un amplificateur avec une entrée audio numérique

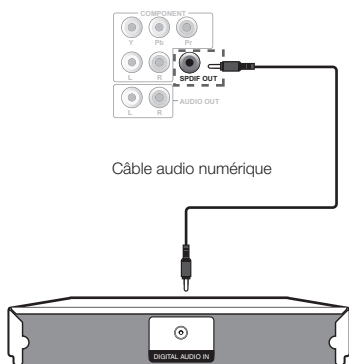

Amplificateur avec une entrée audio numérique.

● Brancher un amplificateur avec une entrée audio analogique.

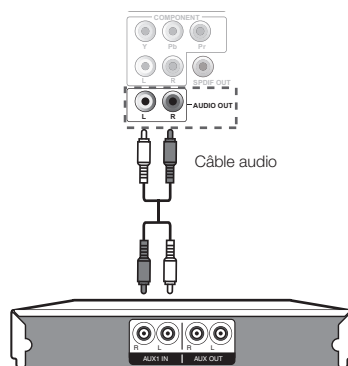

Amplificateur avec une entrée audio analogique.

Connecter des appareils externes

Insérer une carte CA

Afin de recevoir des stations numériques chiffrées, une Interface commune de module (Module CI) et une carte CA doivent être insérés dans la fiche CI de votre TV. Le module CI et la carte CA ne sont pas des accessoires fournis. Ils sont d'habitude disponibles chez votre revendeur.

Insérer la carte CA dans le module d'interface commune

1. Enfoncez au maximum la carte CA dans le module CI en prenant garde de mettre le côté ayant un contact doré de la puce du côté où se trouve le logo du fournisseur. Notez la direction de la flèche imprimée sur la carte CA.

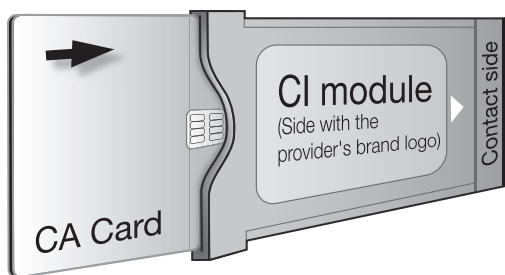

2. Insérez la carte CA dans l'emplacement du module d'interface commune (CI).

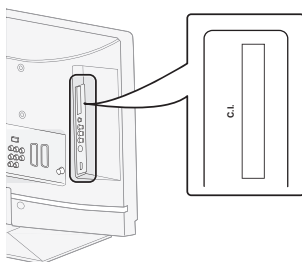

3. Insérez précautionneusement le module CI dans l'emplacement CI avec le contact regardant dans le même sens que vous. Le logo du module CI doit vous faire face si vous le regardez depuis l'arrière de la TV. Ne forcez pas. Assurez-vous que le module ne soit pas tordu lors de l'opération.

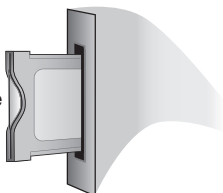

Accéder aux services du module CI

Après avoir inséré et activé le module CI, assurez-vous que l'entrée source est sur **TV**.

1. Appuyez sur **MENU** sur la télécommande.
2. Allez dans **Options > Interface commune**.

Cette option du menu n'est disponible que si le module CI est correctement inséré et activé. Les applications et le contenu à l'écran sont fournis par votre opérateur TV.

Utilisation du menu

Opérations courantes

1 Afficher l'écran du menu

Appuyez sur MENU et l'écran du **MENU** apparaît.

Menu TV	Son
Image	Paramètres
Son	Mode Son
Options	Virtual Surround
Installation	Volume - malvoyants
	Langue audio
	Dual I-II
	Mono/Stéréo
	Ajustement auto. volume

2 Sélectionnez un élément

Appuyez sur \wedge \vee \lt \gt pour sélectionner/ajuster le menu désiré, et ajuster l'élément au niveau désiré, puis appuyez sur **OK**.

● Sélectionner dans le menu

Menu TV	Image
Image	Image intell.
Son	Contraste
Options	Luminosité
Installation	Couleur
	Netteté
	Nuance
	Température de couleur
	Format de l'image
	Réduction du bruit

3 Quitter l'écran du menu

L'opération sortira de l'écran de menu si vous appuyez sur **EXIT** avant qu'elle soit terminée.

REMARQUE

- Les options du menu changent selon les modes d'entrée choisis, mes les procédures d'utilisation sont les mêmes.
- Les écrans du manuel d'utilisation sont présents à titre explicatif (certains sont agrandis, d'autres sont rognés) et peuvent légèrement différer sur votre écrans.

Fonctionnement sans télécommande

Cette fonction est utile quand il n'y a pas de télécommande à votre portée.

1. Appuyez sur **MENU** pour afficher l'écran de contrôle.
2. Appuyez sur **P** \wedge \vee iau lieu de \wedge \vee ou \triangleleft \triangleright au lieu de \lt \gt pour choisir l'élément.
3. Appuyez sur **MENU** pour confirmer la sélection.

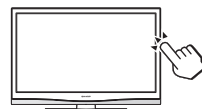

REMARQUE

- L'écran de contrôle disparaîtra après quelques secondes d'inaction.

Menu TV

Image

Ajuster les réglages de l'image

1. Appuyez sur **MENU** sur la télécommande et choisissez **Image**.

Menu TV	Image
Image	Image intell.
Son	Contraste
Options	Luminosité
Installation	Couleur
	Netteté
	Nuance
	Température de couleur
	Format de l'image
	Réduction du bruit

2. Appuyez sur > pour ouvrir la liste.
3. Appuyez sur ^ ou v pour sélectionner un réglage :
 - **Contraste** : Change le niveau des parties lumineuses de l'image sans changer les parties sombres.
 - **Luminosité** : Change le niveau de lumière de l'image.
 - **Couleur** : Change le niveau de saturation.
 - **Netteté** : Change le niveau de netteté des petits détails.
 - **Nuance** : Change les couleurs en rougeâtre ou en bleuâtre.
 - **Température de couleur** : Il y a 3 éléments sélectionnables. Appuyez sur > pour ouvrir le menu sélectionné. Appuyez sur ^ ou v pour vous déplacer sur l'élément. Appuyez sur **OK** pour changer la température de la couleur sélectionnée : **Normal (équilibré)**, **Chaud (plus rouge)**, **Froid (plus bleu)**.
 - **Format de l'image** : Voir la section Changer le format de l'image.
 - **Réduction du bruit** : Filtre et réduit le bruit de l'image. Sélectionnez **Activé** pour activer ou **Désactivé** pour désactiver cette fonction.

Utiliser les images intelligentes

En dehors du réglage manuel de l'image, vous pouvez utiliser l'**Image intelligente** pour régler votre TV sur un réglage d'image et de son prédéfini.

Menu TV	Image	Image intell.
	Image intell.	Utilisateur
	Contraste	Cinéma
	Luminosité	Sport
	Couleur	Intense
	Netteté	Haute lum.
	Nuance	
	Température de couleur	
	Format de l'image	

1. Appuyez sur **MENU** sur la télécommande et choisissez **Image intelligente**.
2. Appuyez sur > pour ouvrir la liste.
3. Appuyez sur ^ ou v pour sélectionner l'un des réglages suivants :
 - Utilisateur
 - Cinéma
 - Sport
 - Intense
 - Haute luminosité
4. Appuyez sur **OK** pour enregistrer votre sélection.

Menu TV

Changer le format de l'image

Change le format de l'image pour convenir au contenu affiché.

1. Appuyez sur **ASPECT** sur votre télécommande. Sinon, appuyez sur **MENU** sur la télécommande et choisissez **Image > Format de l'image**.

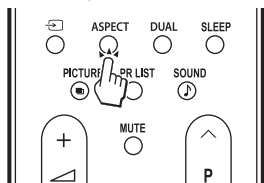

2. Appuyez sur **^** ou **v** pour sélectionner l'un des formats d'image suivants :

- **Automatique**

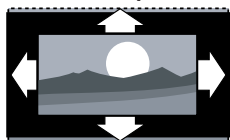

Le format Automatique pour la TV numérique et le HDMI transporte les flux de données avec des informations AFD alors que la TV analogique et le PériTel le sont avec des informations WSS.

- **Super zoom (Pas pour la HD)**

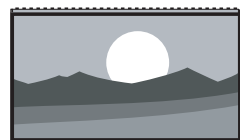

Enlève les barres noires sur les côtés des émissions en 4:3 avec le moins de distorsions possible.

- **4:3 (Pas pour la HD)**

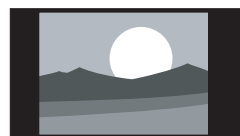

Affiche le format 4:3 classique.

REMARQUE

- Un usage permanent du format **4:3** peut causer une déformation de l'écran.

- **Agrandissement 14:9 Cinéma (Pas pour la HD)**

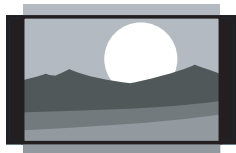

Fait passer le format 4:3 classique au format 14:9.

- **Agrandissement 16:9 Cinéma (Pas pour la HD)**

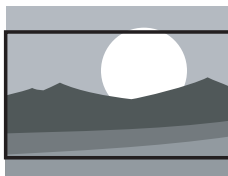

Réduit le format 4:3 classique au format 16:9.

REMARQUE

- Un usage permanent du format 16:9 peut causer une déformation de l'écran.

- **Écran large**

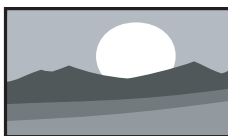

Étire le format 4:3 classique au format 16:9.

- **Zoom sous-titre**

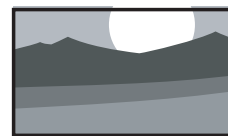

Fait passer le format 4:3 classique au format 16:9.

Quand la source est en mode PC, seuls le 4:3 et le Wide screen sont disponibles.

- Pour un signal d'entrée PC 4:3, les formats d'image 4:3 et Wide screen sont disponibles.
- Pour les autres signaux d'entrée, seul le Wide screen est disponible.

Menu TV

SON

Ajuster les réglages de son

Cette section décrit comment ajuster les réglages de son.

1. Appuyez sur **MENU** sur la télécommande et choisissez **Son**.
2. Appuyez sur > pour ouvrir la liste.

Menu TV	Son
Image	Paramètres
Son	Mode Son
Options	Virtual Surround
Installation	Volume - malvoyants
	Langue audio
	Dual I-II
	Mono/Stéréo
	Ajustement auto. volume

3. Appuyez sur \wedge ou \vee pour sélectionner l'un des réglages suivants :
 - **Réglages :**
 - **Basses :** Règle la valeur des basses à votre convenance.
 - **Aigus :** Règle la valeur des aigus à votre convenance.
 - **Balance :** Règle la balance entre les haut-parleurs droite et gauche pour l'adapter au mieux à votre position d'écoute.
 - **Mode son :** Sélectionne le réglage désiré. **Désactivé / Rock / Pop / Live / Danse / Techno / Classique / Doux**
 - **Virtual Surround :** Change automatiquement la TV pour le meilleur mode surround disponible sur une émission. Sélectionnez **Activé** ou **Désactivé**.
 - **Volume - malvoyants :** Règle les aides sur les réglages de volume.

REMARQUE

- La description audio doit être activée, et ensuite le « Volume - malvoyant » fonctionnera si la TV numérique a sous-titrage du son.
- Vous pouvez utiliser le menu "Langue audio" pour vérifier si la TV numérique possède un sous-titrage du son.
 - **Langue audio :** Disponible sur les chaînes numériques uniquement, quand plusieurs langues sont diffusées. Liste les langues audio disponibles.
 - **Dual I-II :** Si disponible, choisissez entre différentes langues audio..
 - **Mono/Stéréo :** Si la diffusion stéréo est disponible, choisissez entre mono et stéréo.
 - **Ajustement automatique du volume :** Réduit les changements brusques de volume, par exemple durant les publicités ou en passant d'une chaîne à l'autre. Sélectionnez **Activé** ou **Désactivé**.

Options

Ajuster les réglages des options

1. Appuyez sur **MENU** sur la télécommande et choisissez **Options**.
2. Appuyez sur > pour ouvrir.

Menu TV	Options
Image	Minuterie
Son	Verrou automatique
Options	Sous-titres
Installation	Langue sous-titres
	Surbalayage HDMI
	Interface commune

3. Appuyez sur \wedge ou \vee pour sélectionner l'un des réglages suivants :
 - **Minuterie**
 - **Verrou automatique**
 - **Sous-titres**
 - **Langue des sous-titres**
 - **Surbalayage HDMI**
 - **Interface commune**

Minuterie utilisateur

Appuyez sur **MENU** sur la télécommande et choisissez

Options > Minuterie > Horloge.

- **Fuseau horaire :** Ajuste l'heure à partir de **GMT** ou de **Identique émetteur**.
- **Heure :** Règle l'**Heure** et la **Date** ou fait une **Synchronisation auto**.

Menu TV

Bascule automatiquement la TV en veille (Mise en veille)

La mise en veille bascule automatiquement la TV en veille après une période de temps définie.

1. Appuyez sur **MENU** sur la télécommande et choisissez **Options > Minuterie > Mise en veille**.
2. Appuyez sur **>** pour ouvrir le menu de **Mise en veille**.
3. Appuyez sur **^** ou **v** pour régler le délai de mise en veille par paliers de 5 minutes, jusqu'à 180 minutes. Si réglé sur zéro minute, la Mise en veille est désactivée.
4. Appuyez sur **OK** pour activer la mise en veille.

REMARQUE

- Vous pouvez toujours éteindre votre TV plus tôt ou réinitialiser la mise en veille pendant le compte à rebours.

Allume automatiquement la TV (Heure de début)

L'Heure de début allume la TV sur une chaîne donnée à un moment précis, depuis la veille.

1. Appuyez sur **MENU** sur la télécommande et choisissez **Options > Minuterie > Heure de début**.
2. Appuyez sur **>** pour ouvrir le menu d'**heure de début**.
3. Use **^** or **v**, **>** ou **<** pour sélectionner et ouvrir les éléments du menu à régler.
4. Appuyez sur **OK** pour confirmer votre choix.
5. Appuyez sur **MENU** pour sortir.

REMARQUE

- Pour éteindre l'**Heure de début**, sélectionnez **Désactivé** dans le menu **Heure de début**.

Eteindre automatiquement la TV (Heure de fin)

L'heure de fin bascule la TV en veille à un moment précis.

1. Appuyez sur **MENU** sur la télécommande et choisissez **Options > Minuterie > Heure de fin**.
2. Appuyez sur **>** pour ouvrir le menu d'**Heure de fin**.
3. Utilisez **^** ou **v**, **>** ou **<** pour sélectionner et ouvrir les éléments du menu à régler.
4. Appuyez sur **OK** pour confirmer.
5. Appuyez sur **MENU** pour sortir.

Verrouiller les chaînes TV ou les appareils connectés (Verrou automatique)

Verrouille les chaînes TV ou les appareils connectés avec un code à quatre chiffres pour empêcher les enfants de regarder du contenu non autorisé.

Pour régler ou changer le code du Verrou automatique

1. Appuyez sur **MENU** sur la télécommande et choisissez **Options > Verrou automatique > Changer le code**.
2. Appuyez sur **>** pour ouvrir le réglage du code.
3. Entrez votre code avec les boutons numériques. Le menu **Options** réapparaît avec un message confirmant que votre code est créé ou changé.

REMARQUE

- Si vous oubliez votre code, entrez '0711' pour écraser tout code existant.

Pour ouvrir le menu de Verrou automatique.

1. Appuyez sur **MENU** sur la télécommande et choisissez **Options > Verrou automatique** et appuyez sur **>** pour entrer votre code.
2. Entrez votre code avec les boutons numériques.

Pour déverrouiller toutes les chaînes et les appareils connectés

1. Dans le menu **Verrou automatique**, choisissez **Effacer tout**.
2. Appuyez sur **OK**.

Pour régler le contrôle parental

Certains émetteurs numériques classent leurs programmes selon l'âge. Vous pouvez régler votre TV pour n'afficher que les programmes dont la classe d'âge est supérieure à celle de votre enfant.

1. Dans le menu **Verrou automatique**, choisissez **Contrôle parental**.
2. Appuyez sur **>** pour ouvrir.
3. Appuyez sur **^** ou **v** pour sélectionner une **classe d'âge**.
4. Sélectionnez l'âge et appuyez sur **OK**.
5. Appuyez sur **Menu** pour sortir du menu.

Menu TV

Utiliser les sous-titres

Vous pouvez activer les sous-titres pour chaque chaîne TV. Les sous-titres sont diffusés via télétexte ou les émissions numériques DVB-T

Avec les émissions numériques, vous avez l'option supplémentaire de sélectionner votre langue de sous-titre préférée.

1. Appuyez sur **MENU** sur la télécommande et choisissez **Options > Sous-titres**.
2. Appuyez sur **>** pour ouvrir la liste.

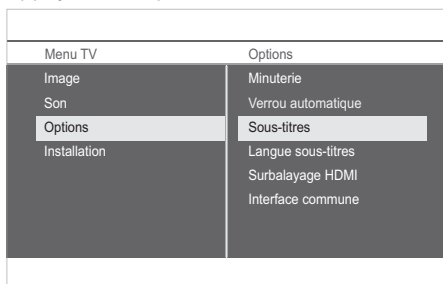

3. Appuyez sur **^** ou **v** pour sélectionner **Activé** pour afficher les sous-titres en permanence ou **Activé en mode silence** pour afficher les sous-titres uniquement quand le son est coupé avec le bouton **SOURDINE** de la télécommande.
4. Appuyez sur **OK** pour retourner au menu **Options**.

Sélectionnez une langue de sous-titre sur une chaîne TV numérique

Quand vous sélectionnez une langue de sous-titre sur une chaîne TV numérique comme décrit plus bas, le langage de sous-titre préféré défini dans le menu Installation est temporairement outrepassé.

1. Appuyez sur **MENU** sur la télécommande et choisissez **Options > Langue des sous-titres**.
2. Appuyez sur **>** pour ouvrir la liste des langues disponibles.
3. Appuyez sur **^** ou **v** pour sélectionner une langue de sous-titres.
4. Appuyez sur **OK**.

Ecouter des canaux de radios numériques

Si des émissions numériques sont disponibles, les canaux radios numériques sont installés automatiquement pendant l'installation. Pour trier les canaux radios numériques, voir la section Réarranger les chaînes.

1. Appuyez sur **PR LIST** sur la télécommande. Le menu Liste des canaux est affiché.

2. Utilisez les boutons numériques pour choisir un canal radio.
3. Appuyez sur **OK**.

Surbalayage HDMI

Quand vous regardez la TV par une source d'entrée HDMI, vous pouvez utiliser cette fonction pour agrandir l'image. Vous pouvez avoir de faibles pertes de contenu vidéo.

1. Appuyez sur **MENU** sur la télécommande et choisissez **Options > Surbalayage HDMI**.
 - Choisissez **Activé** pour activer.
 - Choisissez **Désactivé** pour désactiver.

Installation

Installer les chaînes

La première fois que vous réglez votre TV, on vous demande de choisir une langue de menu adéquate et de lancer l'installation automatique de la TV et des canaux de radio numérique (si disponible).

Ce chapitre fournit des instructions sur comment réinstaller les chaînes ainsi que d'autres options d'installation de chaînes utiles.

REMARQUE

- Réinstaller les chaînes modifie la Liste des chaînes.

Installer automatiquement les chaînes

Cette section décrit comment chercher et enregistrer les chaînes automatiquement. Les instructions sont pour les chaînes numériques et analogiques..

Menu TV	
Installation	Langue
Langue	Langue du menu
Pays	Première langue audio
Installation des chaînes	Deuxième langue audio
Labels source	Première langue des sous-titres
Décodeur	Deuxième langue des sous-titres
Info logiciel actuel	Malentendants
Réinit. AV	Description audio
Paramètres d'usine	Langue télétexte numérique

Etape 1 Choisissez votre langue de menu

1. Appuyez sur **MENU** sur la télécommande et choisissez **Installation > Langue**.
2. Appuyez sur **>** pour ouvrir le **Menu de langue**.
3. Appuyez sur **^** ou **v** pour choisir votre langue.
4. Appuyez sur **OK** pour confirmer.
5. Appuyez sur **<** pour retourner au menu **Installation**.

De plus, vous pouvez configurer les réglages de langue suivants via le menu **Langues** (chaînes numériques seulement) :

- **Langue audio principale** : Sélectionnez une des langues audio disponibles en langue audio principale.
- **Langue audio secondaire** : Sélectionnez une des langues audio disponibles en langue audio secondaire.

Pour plus d'informations, voir la section *Ajuster les réglages de son*.

- **Langue de sous-titres principale** : Sélectionnez une des langues de sous-titres disponibles en langue de sous-titres principale.

- **Langue de sous-titres secondaire** : Sélectionnez une des langues de sous-titres disponibles en langue de sous-titres secondaire.
- Pour plus d'informations, voir la section *Sélectionnez une langue de sous-titre sur une chaîne TV numérique*.
- **Malentendants** : Si disponible, choisissez **Activé** pour afficher le sous-titre malentendants avec votre langue préférée.
- **Description audio** : Si disponible, choisissez **Activé** pour entendre la description audio avec votre langue préférée.
- **Langue de télétexte numérique** : Sélectionnez une des langues de télétexte numérique disponibles.

Etape 2 Choisissez votre pays

Sélectionnez le pays dans lequel vous vivez. La TV installe et ordonne les chaînes selon votre pays.

1. Dans le menu **Installation**, appuyez sur **v** pour choisir votre **Pays**.
2. Appuyez sur **>** pour ouvrir la liste.
3. Appuyez sur **^** ou **v** pour choisir votre pays.
4. Appuyez sur **<** pour retourner au menu **Installation**.

Etape 3 Installation automatique ou Mise à jour de l'installation

Votre TV cherche et enregistre toutes les chaînes numériques et analogiques, ainsi que tous les canaux radios numériques disponibles.

1. Dans le menu **Installation**, appuyez sur **^** ou **v** pour sélectionner **Installation des chaînes > Installation automatique**.
2. Appuyez sur **>** pour sélectionner **Démarrer maintenant**.
3. Appuyez sur **OK**.
4. Appuyez sur le bouton vert pour commencer. L'installation peut prendre quelques minutes.
5. Quand la recherche de chaînes est finie, appuyez sur le bouton Rouge pour retourner au menu **Installation**.
6. Appuyez sur **MENU** pour sortir.

REMARQUE

- Quand les chaînes TV numériques sont trouvées, la liste des chaînes installées peut afficher des numéros de chaîne vides. Si vous voulez renommer, réarranger ou désinstaller des chaînes enregistrées, voir la section *Réorganiser les chaînes*.

Menu TV

Mise à jour de l'installation

La **Mise à jour de l'installation** possède une fonction similaire à l'**Installation automatique**. La différence consiste en ce que vous pouvez modifier la liste des chaînes sans effacer les informations d'origine.

1. Appuyez sur **MENU** sur la télécommande et choisissez **Installation > Installation des chaînes > Mise à jour de l'installation**.
2. Appuyez sur **>** pour ouvrir le menu de **Mise à jour de l'installation**. **Démarrer maintenant** est surligné.
3. Appuyez sur **OK**.
4. Appuyez sur le bouton vert pour commencer la mise à jour. Cela peut prendre quelques minutes.
5. Quand la mise à jour est finie, appuyez sur le bouton rouge pour retourner au menu **Installation des chaînes**.
6. Appuyez sur **MENU** pour sortir.

Installer manuellement les chaînes

Cette section décrit comment chercher et enregistrer les chaînes analogiques manuellement. Si vous voulez chercher et enregistrer des chaînes numériques, veuillez vous référer à la section *Tester la réception numérique*.

Etape 1 Choisissez votre système

REMARQUE

- Passez à l'Etape 2 Chercher et enregistrer de nouvelles chaînes TV si vos réglages systèmes sont corrects.

1. Appuyez sur **MENU** sur la télécommande et choisissez **Installation > Installation des chaînes > Analogique : Installation manuelle**.
2. Appuyez sur **>** pour ouvrir la liste **Système**.

Menu TV Installation	
Installation des chaînes	Analogique : installation manuelle
Installation automatique	Système
Mise à jour de l'installation	Recherche
Numérique : réception test	Réglage fin
Analogique : installation manuelle	Mémoriser chaîne actuelle
Réorganiser	
Effacer liste des chaînes	

3. Appuyez sur **^** ou **v** pour choisir votre pays.
4. Appuyez sur **<** pour retourner au menu **Installation des chaînes**.

Etape 2 Chercher et enregistrer de nouvelles chaînes TV

1. Appuyez sur **MENU** sur la télécommande et choisissez **Installation > Installation des chaînes > Analogique : Installation manuelle > Chercher**.
2. Appuyez sur **>** pour ouvrir le menu **Recherche**.
3. Appuyez que le bouton rouge et sur les boutons numériques de la télécommande pour entrer la fréquence à trois chiffres. Sinon, appuyez sur le bouton vert pour rechercher automatiquement la chaîne suivante.
4. Appuyez sur **<** quand la nouvelle chaîne est trouvée.
5. Sélectionnez **Enregistrer une nouvelle chaîne** et appuyez sur **>** pour entrer.
6. Appuyez sur **OK** pour enregistrer cette chaîne
7. Le numéro de la chaîne sera affiché sur l'écran.
8. Appuyez sur **MENU** pour sortir.

Menu TV

Réglage fin des chaînes analogiques

Vous pouvez manuellement affiner les chaînes analogiques quand la réception est faible.

1. Appuyez sur **MENU** sur la télécommande et choisissez **Installation > Installation des chaînes > Analogique : Installation manuelle > Réglage fin**.
2. Appuyez sur > pour ouvrir le menu **Réglage fin**.
3. Appuyez sur ^ ou v pour ajuster la fréquence.
4. Appuyez sur < quand c'est fait.
5. Sélectionnez **Enregistrer la chaîne actuelle** pour enregistrer la chaîne finement réglée sous le numéro de chaîne actuel.
6. Appuyez sur > pour ouvrir.
7. Appuyez sur **OK. Terminé** apparaît.
8. Appuyez sur **MENU** pour sortir.

Réorganiser les chaînes

1. Appuyez sur **MENU** sur la télécommande et choisissez **Installation > Installation des chaînes > Réorganiser**.
2. Appuyez sur > pour ouvrir la liste **Réorganiser**.
3. Appuyez sur ^ ou v dans la liste **Réorganiser** pour sélectionner la liste que vous voulez réorganiser.
4. Appuyez sur le bouton jaune pour faire monter la liste, ou appuyez sur le bouton bleu pour faire descendre la liste.
5. Appuyez sur **MENU** pour sortir.

Renommer les chaînes

1. Appuyez sur **MENU** sur la télécommande et choisissez **Installation > Installation des chaînes > Réorganiser**.
2. Appuyez sur > pour ouvrir la liste **Réorganiser**.
3. Appuyez sur ^ ou v dans la liste **Réorganiser** pour sélectionner le canal que vous voulez renommer.
4. Appuyez sur le bouton rouge. (**Modif. nom**)
5. Appuyez sur < et > pour sélectionner les caractères ou ^ et v pour changer les caractères. Les espaces, les chiffres (0-9) et les autres caractères spéciaux sont placés entre **z** et **A**.
6. Appuyez sur le bouton vert ou **OK** pour terminer.

REMARQUE

- D'effacez tous les caractères en appuyant sur le bouton jaune. Effacez seulement les caractères surlignés en appuyant sur le bouton bleu.

Désinstaller ou réinstaller les chaînes

Vous pouvez désinstaller une chaîne enregistrée ou réinstaller une chaîne désinstallée.

1. Appuyez sur **MENU** sur la télécommande et choisissez **Installation > Installation des chaînes > Réorganiser**.
2. Appuyez sur > pour ouvrir la liste **Réorganiser**.
3. Appuyez sur ^ ou v pour sélectionner la chaîne que vous voulez désinstaller ou réinstaller.
4. Appuyez sur le bouton vert pour désinstaller ou réinstaller la chaîne.
5. Appuyez sur **MENU** pour sortir.

Tester la réception numérique

Si vous recevez des émissions numériques, vous pouvez vérifier la qualité et la force du signal d'une chaîne numérique. Cela vous permet de repositionner et de tester votre antenne ou votre parabole.

1. Appuyez sur **MENU** sur la télécommande et choisissez **Installation > Installation des chaînes > Numérique : Tester la réception**.
2. Appuyez sur **OK**.
3. Appuyez sur le bouton vert pour démarrer automatiquement le test ou entrer manuellement la fréquence de la chaîne que vous voulez tester. Si la qualité et la force du signal sont pauvres, repositionnez votre antenne ou votre parabole et retentez.
4. Une fois terminé, appuyez sur le bouton jaune pour enregistrer la fréquence.
5. Appuyez sur le bouton rouge pour retourner au menu **Installation des chaînes**.
6. Appuyez sur **MENU** pour sortir.

REMARQUE

- Si vous avez d'autres problèmes avec la réception de vos émissions numériques, contactez un installateur spécialisé.

Effacer la liste des programmes

Vous pouvez effacer la liste des programmes.

1. Appuyez sur **MENU** sur la télécommande et choisissez **Installation > Installation des chaînes > Effacer la liste des programmes**.
2. Appuyez sur **MENU** pour sortir.

Menu TV

Étiquette des sources

Vous pouvez attribuer une étiquette à chaque source d'entrée dans la liste d'étiquettes.

1. Allez dans **Installation > Étiquettes des sources**
2. Attribuer une source d'entrée et appuyez sur **>** pour choisir une étiquette dans la liste d'étiquettes.
3. Appuyez sur **→** sur la télécommande et vérifiez le résultat.

Attribuer un décodeur de chaîne (pour la TV analogique)

Les décodeurs qui décodent les chaînes peuvent être connectés à la PériTel. Vous devez attribuer la chaîne TV comme une chaîne à décoder. Ensuite, attribuez la connexion sur laquelle le décodeur est connecté.

1. Appuyez sur **MENU** sur la télécommande et choisissez **Installation > Décodeur**.



2. Appuyez sur **>** pour ouvrir la liste.
3. Appuyez sur **^** ou **v** pour sélectionner la chaîne à décoder.
4. Appuyez sur **OK** pour sélectionner ou désélectionner la chaîne.
5. Appuyez sur **<** pour retourner au menu précédent.
6. Appuyez sur **MENU** pour sortir.

Vérifier la version actuelle de votre logiciel

Appuyez sur **MENU** sur la télécommande et choisissez **Installation > Info logiciel actuel**.

Mise à jour du logiciel (émissions numériques)

Si vous recevez des émissions numériques (DVB-T), votre TV reçoit automatiquement les mises à jour logicielles. Si vous recevez un message à l'écran vous demandant de mettre à jour votre logiciel :

- Choisissez **Accepter** (recommandé) pour mettre à jour votre logiciel immédiatement.
- Choisissez **Refuser** pour annuler la mise à jour (non recommandé).
- Choisissez **Me rappeler plus tard** pour être averti plus tard de mettre le logiciel à jour.

REMARQUE

- Pour scanner tous les signaux pour la disponibilité d'une mise à jour, faites une mise à jour manuelle.
- La mise à jour logicielle peut prendre jusqu'à 30 minutes, mais peut durer plus longtemps (jusqu'à 1 heure) selon le statut du signal.

AVERTISSEMENT

Ne déconnectez pas le cordon d'alimentation quand la mise à jour du logiciel est en cours, car cela peut causer l'échec de la mise à jour. Si des problèmes apparaissent, demandez à un personnel qualifié avant que la période de mise à jour logicielle expire.

Réinit. AV

Pour restaurer les réglages audio et vidéo par défaut.

1. Appuyez sur **MENU** sur la télécommande et choisissez **Installation > Réinit. AV**.
2. Appuyez sur **>** pour sélectionner « **Démarrer maintenant** » et appuyez sur **OK**.
3. Appuyez sur **MENU** pour sortir.

Paramètres d'usine

Quand vous activez les **Paramètres d'usine**, la TV nécessite d'être redémarrée à partir d'une première installation.

1. Appuyez sur **MENU** sur la télécommande et choisissez **Installation > Paramètres d'usine**.
2. Appuyez sur **>** pour sélectionner « **Démarrer maintenant** » et appuyez sur **OK**.
3. Appuyez sur **MENU** pour sortir.

Connecter un PC

Connexion HDMI

Connexion HDMI

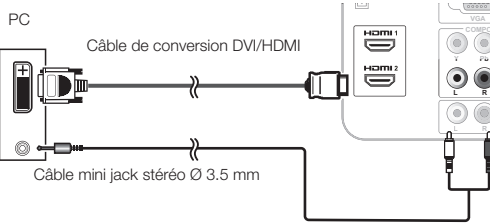
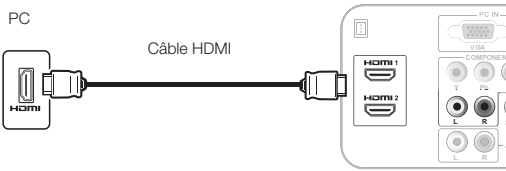

Connexion analogique

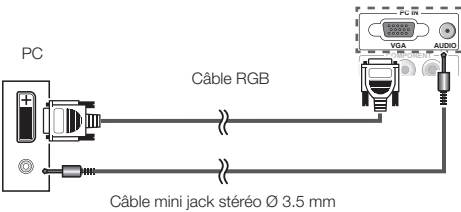
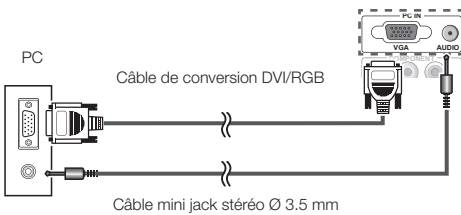

Résolutions d'affichage supportées

Formats d'ordinateurs (PC)

Résolution	Taux de rafraîchissement
640 x 480	60Hz
800 x 600	56Hz
800 x 600	60Hz
1024 x 768	60Hz
1280 x 720	60Hz
1280 x 768	60Hz
1360 x 768	60Hz
1280 x 1024	60Hz (42" seulement)
1920 x 1080	60Hz (42" seulement)

Formats vidéo

Résolution	Taux de rafraîchissement
480i	60Hz
480p	60Hz
576i	50Hz
576p	50Hz
720p	50Hz, 60Hz
1080i	50Hz, 60Hz
1080p	(HDMI, à composantes séparées seulement)
	50Hz, 60Hz, 24Hz

Appendice

Que faire en cas d'anomalie ?

Avant de faire appel à un service de réparations, effectuez les contrôles suivants pour de possibles solutions aux symptômes rencontrés. Si le problème ne peut être corrigé grâce à ce mémento, débranchez votre téléviseur de la prise murale et appelez notre service consommateur au n° 0820 856 333.

Dépannage

Problème	Solution possible
Pas d'image	<ol style="list-style-type: none">1. Connectez le câble d'alimentation correctement.2. Allumez la TV.3. Connectez le câble de signal correctement.4. Appuyez sur n'importe quel bouton de la TV LCD.
Couleurs anormales	Connectez le câble de signal correctement.
Image déformée	<ol style="list-style-type: none">1. Connectez le câble de signal correctement.2. Veuillez utiliser un signal compatible.
Image trop sombre	Réglez la luminosité et le contraste.
Seulement du son, pas d'image	<ol style="list-style-type: none">1. Veuillez vérifier si le signal d'entrée est connecté correctement.2. L'affaiblissement du signal TV ne doit pas être inférieur à 50dB.
Image uniquement, pas de son	<ol style="list-style-type: none">1. Connectez le câble de signal correctement.2. Réglez le volume à un niveau acceptable.3. Connectez le câble de signal audio correctement.4. L'affaiblissement du signal TV ne doit pas être inférieur à 50dB.
Impossible d'utiliser la télécommande.	<ol style="list-style-type: none">1. Veuillez changer les piles.2. Eteignez la TV pendant 10 secondes, puis rallumez-la.
Ne peut pas recevoir suffisamment de chaînes par l'antenne	Veuillez utiliser la fonction Recherche de chaînes pour augmenter le nombre de chaînes qui ne sont pas incluses en mémoires.
Pas de couleurs	Veuillez régler les couleurs.
Image clignotante accompagnée d'une image fantôme	<ol style="list-style-type: none">1. Vérifiez la connexion du câble de signal/d'antenne.2. Vérifiez si la chaîne est active.3. Appuyez sur la source du signal et changez le mode d'entrée.
Lignes ou segments brisés	Réglez l'antenne. Conservez la TV éloignée des sources de bruit, comme les voitures, les néons et les sèche-cheveux.
Certaines chaînes TV sont bloquées (Espoir d'acquérir certaines chaînes)	Veuillez utiliser la méthode de Recherche de mises à jour pour ajouter les chaînes qui ne sont pas incluses en mémoires.
Images superposées ou images fantômes	Veuillez utiliser une antenne extérieure multidirectionnelle. (Si votre TV est soumise à l'influence de montagnes ou de bâtiments proches).
Ne peut pas utiliser une fonction	Si l'élément que vous choisissez vire au gris, cet élément ne peut pas être sélectionné.
Ne peut pas recevoir de programmes	Veuillez utiliser la méthode de Recherche de mises à jour pour ajouter les chaînes qui ne sont pas incluses en mémoires.

Appendice

Caractéristiques

Élément		TV LCD COULEUR 26", Modèle : LC-26SB25E, LC-26SB25S	TV LCD COULEUR 32", Modèle : LC-32SB25E, LC-32SB25S	TV LCD COULEUR 42", Modèle : LC-42SB55E, LC-42SB55S
Taille de l'écran LCD		Diagonale 26"	Diagonale 32"	Diagonale 42"
Nombre de points		3,147,264 points (1366 × 768 × 3 points)	3,147,264 points (1366 × 768 × 3 points)	6,220,800 points (1920 × 1080 × 3 points)
Système de couleur vidéo		PAL/SECAM/NTSC 3.58/NTSC 4.43/PAL 60		
Fonction TV	Standard TV	Analogique	CCIR (B/G, I, D/K, L/L')	
		Numérique	DVB-T (2K/8K OFDM)	
	Recevoir une Chaîne	VHF/UHF	TV analogique : IRA-E69, DVB-T : E5-E69	
		CATV	S-band, S1-S41ch	
	Système de réglage TV	Réglage auto 999 ch, Etiquette auto, Tri auto		
STÉRÉO/BILINGUE		NICAM/A2		
Luminosité		500 cd/m ²	450 cd/m ²	500 cd/m ²
Éclairage arrière		60 000 heures (en position rétro éclairage standard)		
Angles de vue		H : 160° V : 150°	H : 176° V : 176°	
Amplificateur audio		5W × 2	5W × 2	10W × 2
Haut-parleur		(100 mm × 30 mm) × 2	(100 mm × 30 mm) × 2	(140 mm × 30 mm) × 2
Arrière	Antenne	UHF/VHF 75 Ω		
	RS-232C	Connecteur mâle 3 broches D-Sub		
	PÉRITEL 1	Péritel (entrée AV, entrée Y/C, entrée RGB, sortie TV – analogique seulement)		
	PÉRITEL 2	Péritel (entrée AV, entrée Y/C, sortie moniteur (source analogique – RF, péritel 1, AV secondaire ; source numérique – son de TV numérique seulement))		
	PC IN	Broche VGA (entrée AV) jack Ø 3.5mm (entrée Audio)		
	À composantes séparées	Y/Pb (Cb) /Pr(Cr), broche RCA (L/R)		
	AFFICHAGE	Sortie audio numérique		
	AUDIO OUT	Broche RCA (G/D)		
	HDMI 1			
Côté	HDMI 2			
	C. I. (Interface commune)	EN50221, R206001		
	Ecouteurs	Jack Ø 3.5 mm (sortie Audio)		
	AV IN	Broche RCA (entrée AV), broche RCA (G/D), S-VIDÉO (entrée Y/C)		
HDMI 3	Pour 32" et 42" uniquement			
Langue d'affichage à l'écran		Bulgare, Croate, Tchèque, Danois, Néerlandais, Anglais, Finnois, Français, Allemand, Grec, Hongrois, Italien, Norvégien, Polonais, Portugais, Roumain, Russe, Serbe, Slovaque, Slovène, Espagnol, Suédois, Turque		
Puissance Requise		AC 220-240 V, 50 Hz		
Consommation électrique		100W (Veille<1W) (Méthode IEC60107)	150 W (Veille<1W) (Méthode IEC60107)	220 W (Veille<1W) (Méthode IEC60107)
Poids		7.8 kg (Sans socle), 9.6 kg (Avec socle)	10.7 kg (Sans socle), 12.5 kg (Avec socle)	19.5 kg (Sans socle), 22.7 kg (Avec socle)
Température de fonctionnement		0°C à +40°C		

- SHARP se réserve le droit de procéder à des modifications de la conception et des spécifications sans préavis, dans le cadre de sa politique d'amélioration continue. Les chiffres des performances indiqués dans les spécifications sont des valeurs nominales des unités de production. Les appareils peuvent présenter individuellement des déviations par rapport à ces valeurs.

REMARQUE

- Reportez-vous à la dernière page pour le schéma dimensionnel.
- L'audio ne peut pas être sorti via le terminal HDMI.

Appendice

Autres informations

Précautions d'utilisation dans des environnements à haute et basse températures

- Quand l'unité est utilisée dans un espace à basse température (i.e. chambre, bureau), l'image peut laisser des traînées ou apparaître légèrement en retard. Ce n'est pas un mauvais fonctionnement et l'unité refunctionalera quand la température reviendra à la normale.
- Ne laissez pas l'unité dans une pièce chaude ou froide. De plus, ne laissez pas l'unité dans un lieu directement exposé à la lumière du soleil ou près d'une source de chaleur, car cela pourrait causer une déformation du bâti et un mauvais fonctionnement du panneau LCD.
- Température de stockage : +5°C à +35°C.

Informations relatives à la licence d'utilisation du logiciel pour ce produit

Éléments du logiciel

Le logiciel inclus dans ce produit comprend plusieurs composants logiciels différents dont les droits appartiennent à SHARP ou à des tiers

Les logiciels développés par SHARP et les logiciels à code source libre

Les droits d'auteur pour les composants logiciels et les différents documents s'y rapportant inclus dans ce produit ont été développés ou écrits par SHARP et sont la propriété de SHARP et sont protégés par le droit d'auteur, les traités internationaux et autres lois pertinentes. Ce produit fait aussi usage de logiciels librement distribués et de composants logiciels dont les droits d'auteur appartiennent à des tiers. Cela inclut les composants logiciels sous Licence Publique Générale GNU (ci-après nommée GPL), une Licence Publique Moins Générale (ci-après, LGPL) ou autres accords de licence.

Obtenir le code source

Certains des concédants de licence logicielle demandent que le distributeur fournisse le code source avec les composants logiciels exécutables. GPL et LGPL incluent de telles conditions. Pour des informations concernant l'obtention du code source pour les logiciels à code source libre et des informations de licence GPL et LGPL, ainsi que d'autres accords de licence, visitez le site Web suivant

<http://www.sharp-eu.com/gpl/>

Nous sommes dans l'incapacité de répondre à toute question se rapportant au code source des logiciels à code source ouvert. Le code source pour les composants logiciels dont les droits d'auteur appartiennent à SHARP n'est pas distribué.

Remerciements

Les composants logiciels à code source ouvert suivant sont inclus dans ce produit :

- noyau linux • modutils • glibc • zlib • libpng

Marques déposées

- HDMI, le logo HDMI et l'Interface Multimédia Haute-Définition sont des marques déposées de HMDI Licensing LLC."

- Le logo "HD ready" est une marque déposée de EICTA.

- Le logo DVB est une marque déposée du Digital Video Broadcasting - DVB - project.



Attention : votre produit comporte ce symbole. Il signifie que les produits électriques et électroniques usagés ne doivent pas être mélangés avec les déchets ménagers généraux. Un système de collecte séparé est prévu pour ces produits.

A. Informations sur la mise au rebut à l'intention des utilisateurs privés (ménages)

1. Au sein de l'Union européenne

Attention : si vous souhaitez mettre cet appareil au rebut, ne le jetez pas dans une poubelle ordinaire !

Les appareils électriques et électroniques usagés doivent être traités séparément et conformément aux lois en vigueur en matière de traitement, de récupération et de recyclage adéquats de ces appareils.

Suite à la mise en œuvre de ces dispositions dans les États membres, les ménages résidant au sein de l'Union européenne peuvent désormais ramener gratuitement* leurs appareils électriques et électroniques usagés sur des sites de collecte désignés. Dans certains pays*, votre détaillant reprendra également gratuitement votre ancien produit si vous achetez un produit neuf similaire. *) Veuillez contacter votre administration locale pour plus de renseignements.

Si votre appareil électrique ou électronique usagé comporte des piles ou des accumulateurs, veuillez les mettre séparément et préalablement au rebut conformément à la législation locale en vigueur.

En veillant à la mise au rebut correcte de ce produit, vous contribuerez à assurer le traitement, la récupération et le recyclage nécessaires de ces déchets, et préviendrez ainsi les effets néfastes potentiels de leur mauvaise gestion sur l'environnement et la santé humaine.

2. Pays hors de l'Union européenne

Si vous souhaitez mettre ce produit au rebut, veuillez contacter votre administration locale qui vous renseignera sur la méthode d'élimination correcte de cet appareil.

Suisse : les équipements électriques ou électroniques usagés peuvent être ramenés gratuitement au détaillant, même si vous n'achetez pas un nouvel appareil. Pour obtenir la liste des autres sites de collecte, veuillez vous reporter à la page d'accueil du site www.swico.ch ou www.sens.ch.

B. Informations sur la mise au rebut à l'intention des entreprises

1. Au sein de l'Union européenne

Si ce produit est utilisé dans le cadre des activités de votre entreprise et que vous souhaitez le mettre au rebut :

Veuillez contacter votre revendeur SHARP qui vous informera des conditions de reprise du produit. Les frais de reprise et de recyclage pourront vous être facturés. Les produits de petite taille (et en petites quantités) pourront être repris par vos organisations de collecte locales.

Espagne : veuillez contacter l'organisation de collecte existante ou votre administration locale pour les modalités de reprise de vos produits usagés.

2. Pays hors de l'Union européenne

Si vous souhaitez mettre ce produit au rebut, veuillez contacter votre administration locale qui vous renseignera sur la méthode d'élimination correcte de cet appareil.



Au sein de l'Union Européenne : Le symbole de la poubelle sur roues barrée laisse supposer que les piles/accus usagées ne doivent pas être mélangées avec les déchets ménagers ! Il existe un mode de collecte séparé pour les piles/accus usagées, ce qui permet d'effectuer un traitement et un recyclage en accord avec la législation. Veuillez contacter une autorité locale pour plus de renseignements sur le système mis en place.

Pour la Suisse : Les piles/accus usagées doivent être retournées chez votre détaillant.

Pour les pays hors Union Européenne : Veuillez contacter une autorité locale afin de connaître la bonne méthode à utiliser pour la collecte de vos piles/accus usagées.