

EMPISAL KNITMASTER 326

LIVRE INSTRUCTION

DEUXIEME FONTURE



– NOMENCLATURE –

1. Installation de la fonture	P 1	6. Points fantaisies avec cartes perforées	35
2. Notions de base	5	(1) point tapis avec motifs	35
* position des aiguilles	5	(2) point ajouré	37
* le chariot	5	(3) côtes bonneterie fantaisies sur S	38
(1) poussoirs	5	(4) côtes bonneterie fantaisies sur T	39
(2) bouton de jetée	5	(5) variation de côtes	41
(3) rappels d'aiguilles	6	7. Technique de base	42
(4) bouton de densité	6	* comment mesurer un échant	42
* comment assembler les chariots	7	* transférer des mailles	43
* relation entre le demi chevalement et la position des aiguilles	7	* augmentation	44
* poignée de chevalement	8	* diminution	45
* leviers d'abaissement	9	* mailles en attente	47
* leviers d'écartement	10	(mailles en attente sans chevalement)	47
* noix auxiliaire	10	(mailles en attente avec chevalement)	49
* le PCA	10	(mailles en attente en point tapis et point ajouré)	50
* peignes de lisières	11	* comment retirer le tricot de la machine	51
3. Montage	12	8. Exemple de tricot	53
(1) position des aiguilles	12	* pantoufles au point tapis	53
(2) réglage des chariots	12	* ensemble en jersey ajouré	54
(3) enfilage	13	* jupe plissée pour fillette	55
(4) montage	15	9. Détails pratiques	57
(5) poids	15	* comment rattraper des mailles perdues	57
(6) fermeture du montage	16	* comment tricoter avec la machine principale	57
* utilisation de la bande de nylon	17	* que faire si le chariot se bloque	58
* comment faire un joli montage	17	* comment détricoter un ou plusieurs rangs	58
4. Différents points de base	19	* remplacement d'une aiguille	59
(1) côtes 1/1	19	* crochet de lisière	59
(2) côtes bonneterie	20	* que faire si le PCA se dégage au milieu d'un rang	59
(3) tubulaire	20	10. Entretien	60
(4) côtes 2/2	21	11. Réemballage pour stockage	61
(5) côtes 2/1	22		
(6) côtes 3/3	23		
5. Côtes fantaisies	24		
(1) côtes perlées	24		
(2) côtes anglaises	25		
(3) côtes anglaises chevalées	26		
(4) variations de côtes perlées	27		
(5) côtes bonneterie perlée fantaisie	28		
(6) côtes plates chevalées	29		
(7) variation de côte bonneterie	30		
(8) point tapis	31		

FONTURE

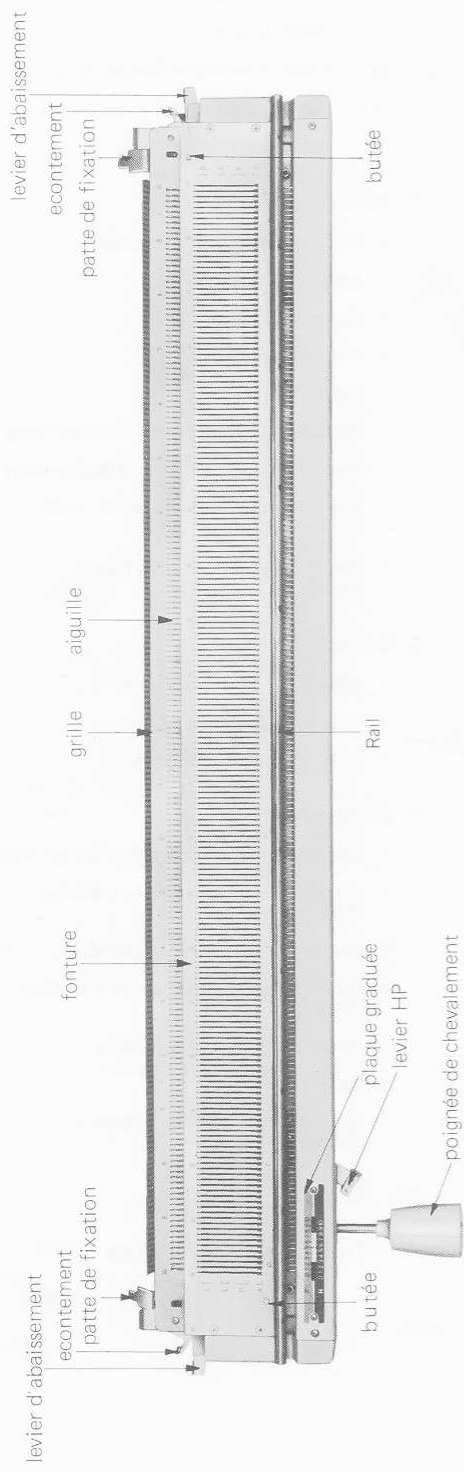

CHARIOT

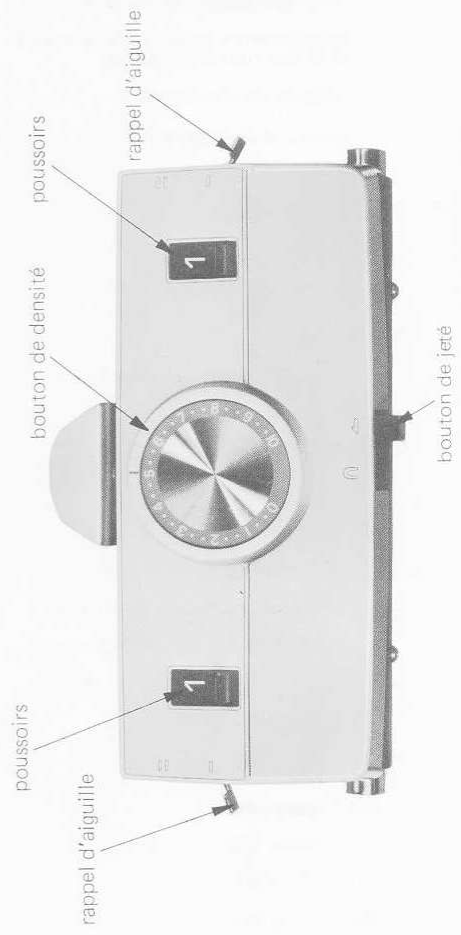

ACCESSOIRES



peigne (long)



filin

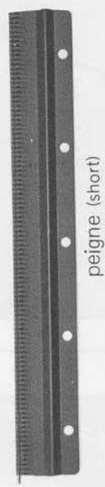

peigne (short)

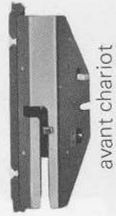

avant chariot

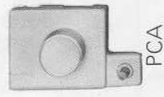

PCA

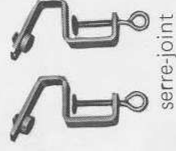

serre-joint



cales



aiguille double châs



crochet

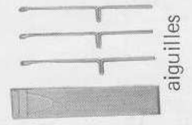

aiguilles



tournevis



presseur

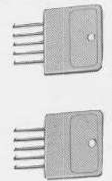

crochets

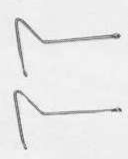

crochet de lisière

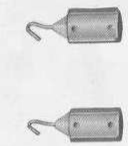

poids



1 – INSTALLATION DE LA DEUXIEME FONTURE

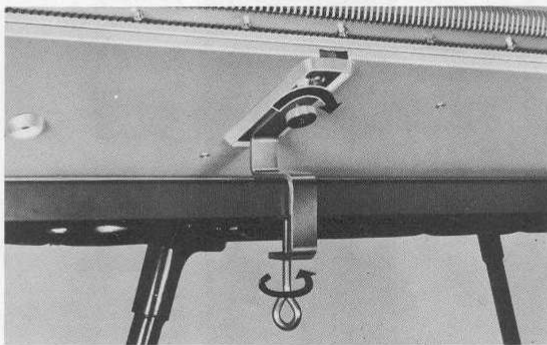
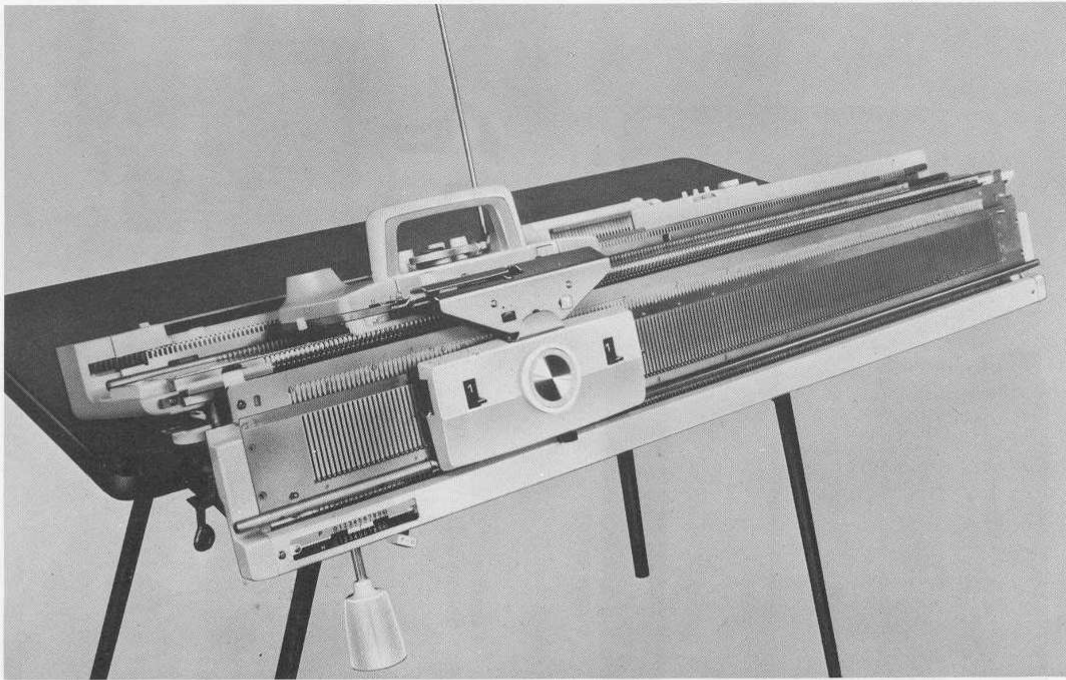

1. — Utilisez les serre-joint fournis avec la deuxième fonture pour fixer la machine principale sur la table. (N'utilisez pas d'autres serre-joint).

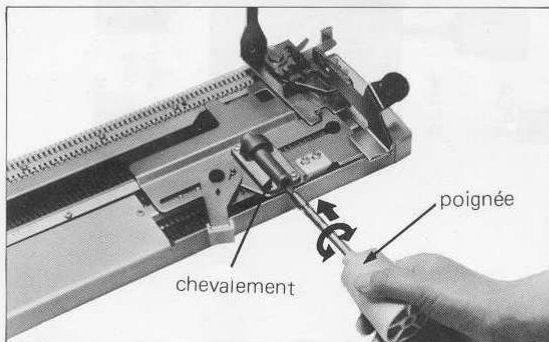

2. — Retournez la deuxième fonture et placez la poignée de chevalement dans son logement sur le côté de la fonture. Enfoncez-la jusqu'à ce qu'elle butte, puis tournez-la en appuyant de façon à ce que vous entendiez le dé clic de verouillage.

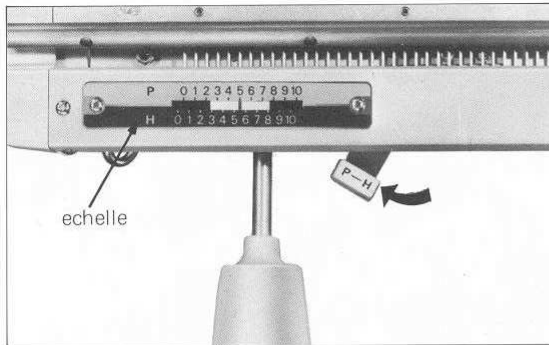

3. — Placez le demi-chevalement sur P et placez le chevalement sur 5.

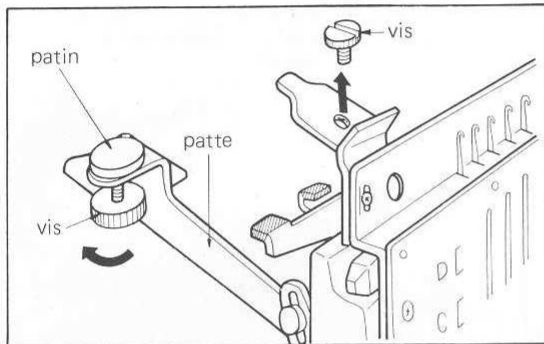

4. — Dévissez les deux vis qui se trouvent sur chaque patte de fixation. Dévissez les deux petits verins jusqu'à ce que la rondelle en caoutchouc vienne au contact de la patte de fixation.

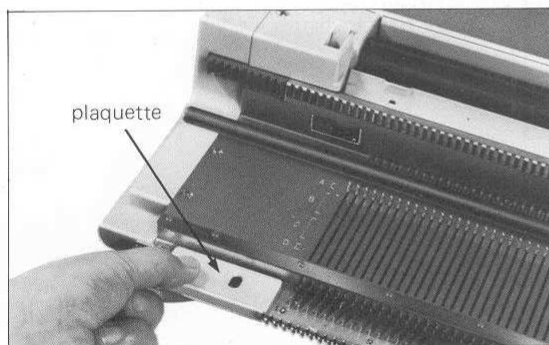

5. — Placez les deux plaquettes en plastique blanc de chaque côté de la fonture en faisant coïncider les trous oblongs.

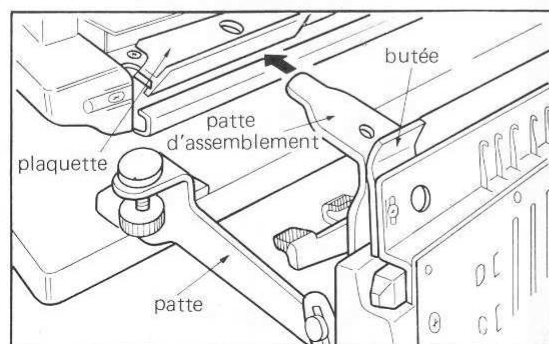

6. — Placez la 2ème fonture en enfonçant les pattes de fixation dans la fonture principale. Veillez à placer les pattes support sur la table. Enfoncez la 2ème fonture jusqu'à ce que les trous taraudés de la 2ème fonture correspondent avec les trous oblongs de la fonture principale.

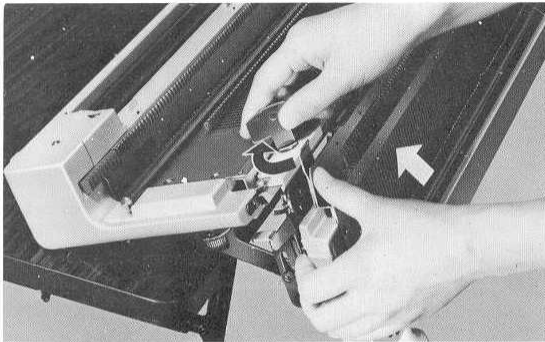

7. — Placez les vis de fixation et serrez-les avec le tournevis prévu à cet effet.

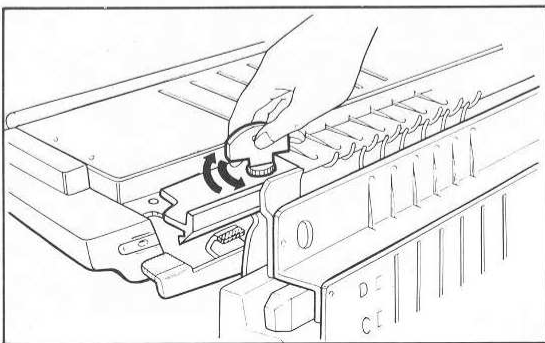

8. — Lorsque la machine est fixée, desserrez une des deux vis faites plaquer la butée contre la plaquette plastique et rebloquez. Même opération de l'autre côté.

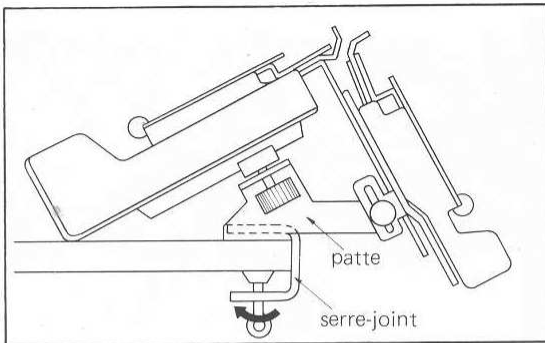

9. — Utilisez le serre-joint de la fonture principale pour fixer les pattes support sur la table.

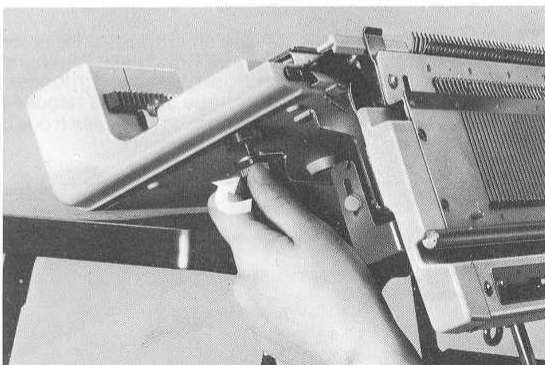

10. — Serrez le patin contre la machine.

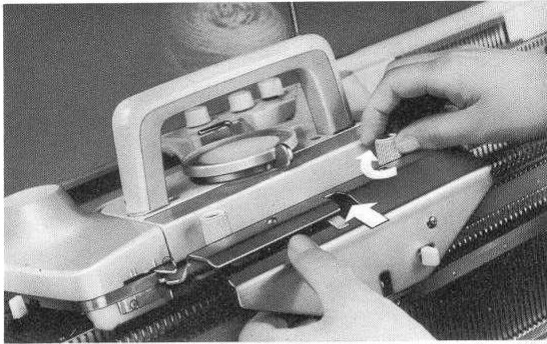

11 – Placez le chariot principal et fixez l'avant chariot de la 2ème fonture - La languette chromée située au centre du chariot principal doit se trouver au dessus de l'avant chariot.

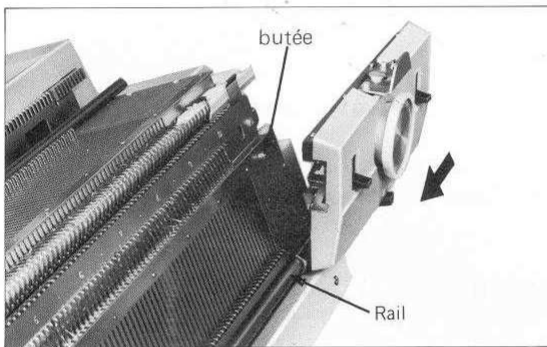

12.– Placez le chariot de la 2ème fonture. Engagez-le sur le rail puis tirez-le a vous pour dépasser la butée.

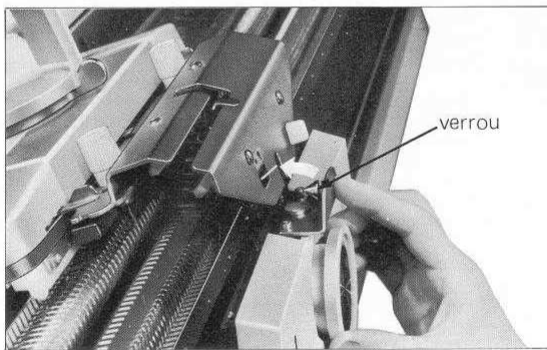

13.– Accrochez les deux chariots. Vous devez entendre un dé clic lorsque vous enclenchez le chariot avant dans l'avant chariot.

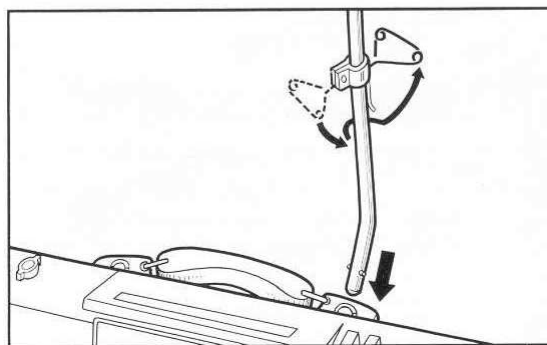

14.– Placez le support de tension comme indiqué et placez le guide fil arrière.

2 – NOTIONS DE BASE

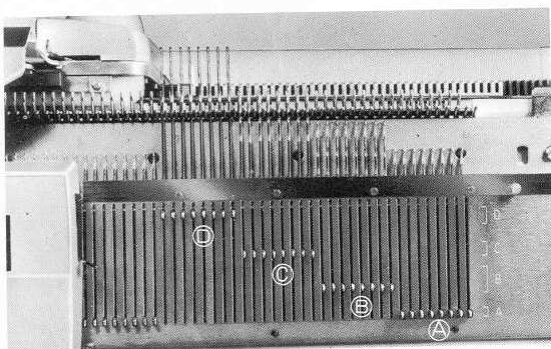

* Position des aiguilles *

Il y a quatre positions d'aiguille – A.B.C.D. –

- Position A..... Hors travail
 Position B..... En travail (si les poussoirs sont sur 1)
 Position C..... En travail (cette position sert à faire une sélection d'aiguilles).
 Position D..... En attente – Dans cette position les aiguilles ne travaillent pas si les rappels d'aiguilles sont sur 1 –.

* LE CHARIOT

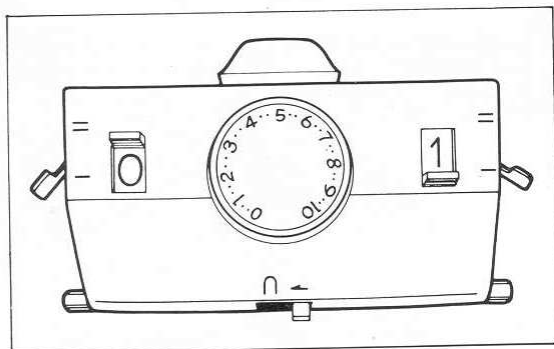

1. – Poussoirs
 Les deux poussoirs ont chacun deux positions
 Position (1) – Les aiguilles en B travaillent.
 Position (0) – Les aiguilles en B ne travaillent pas.
 Le poussoir de droite sert lorsque le chariot passe vers la droite et le gauche lorsque le chariot va vers la gauche.

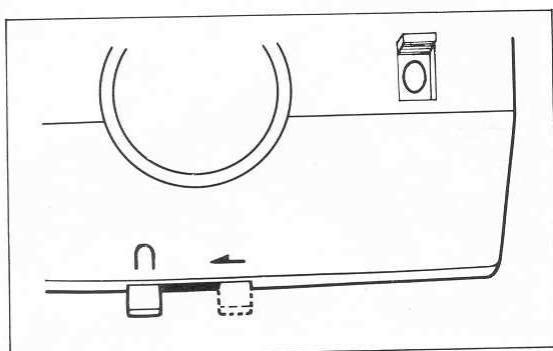

2. – Bouton de jetée
 Ce bouton ne sert que si l'un ou l'autre des poussoirs est sur 0.
 ↯ position jetée, les aiguilles en B prennent le fil, mais ne tricotent pas la maille.
 ← position circulaire – Les aiguilles en B ne travaillent pas.

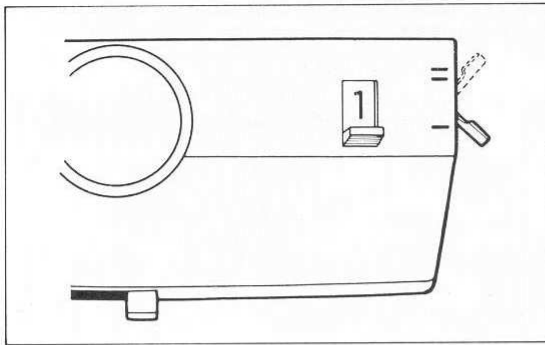

3. — Rappel d'aiguilles.
Deux positions I et II

II — les aiguilles en D redescendent en B et travaillent.

I — les aiguilles en D ne bougent pas et ne tricotent pas.

Le rappel droit travaille lorsque le chariot va à droite et inversement.

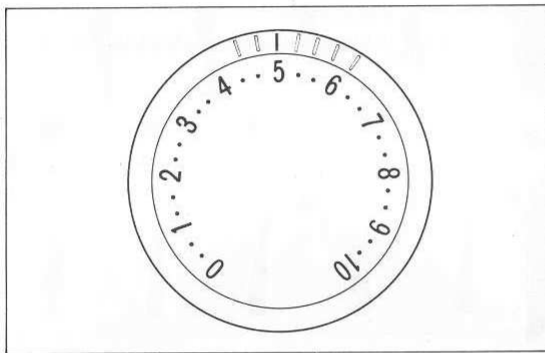

4. — Bouton de densité

Ce bouton détermine la taille des mailles. Plus le chiffre est grand plus la maille est grande et inversement.

La densité doit être réglée en fonction

1 — de la grosseur de la laine

2 — du type de travail

3 — du réglage de densité du chariot principal.

Type de tricot		Laine			
		très fine	fine	moyenne	grosse
		① ~ ②	③	④	⑤
cotes 1/1	montage	—	0	0	0
	circulaire	—	0 (2)	0 (2)	2
	tricot	—	0 ~ 1	2 ~ 3	6 ~ 7
cote bonnetrie	montage	0	0	0	—
	circulaire	0 (2)	1 (3)	2 (4)	—
	tricot	0 ~ 1	1 ~ 2	3 ~ 4	—
cotes 2/2	fonture AR	—	2 ~ 3	3 ~ 4	6 ~ 7
	fonture AV	—	2 ~ 3	3 ~ 4	6 ~ 7
cotes 2/1	fonture AR	—	2 ~ 3	3 ~ 4	6 ~ 7
	fonture AV	—	2 ~ 3	3 ~ 4	6 ~ 7
cotes 3/3	fonture AR	—	1 ~ 2	3 ~ 4	5 ~ 6
	fonture AV	—	3 ~ 4	5 ~ 6	7 ~ 8
tubulaire	fonture AR	2 ~ 3	5 ~ 6	4 ~ 5	—
	fonture AV	4 ~ 5	6 ~ 7	7 ~ 8	—

NB. reportez vous au tableau p.60 pour les différentes grosseurs de fils.

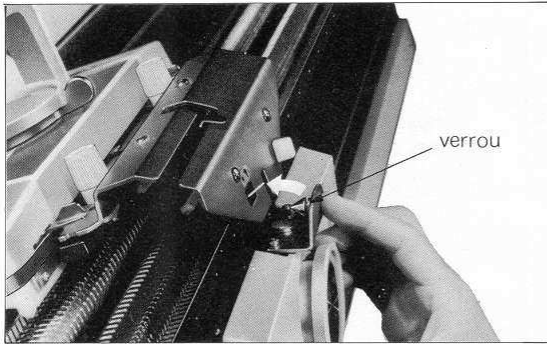

* Comment assembler et désassembler les deux chariots *

comment assembler —

- engagez la pointe du chariot avant dans la découpe correspondante de l'avant chariot et poussez à fond jusqu'à ce que vous entendiez un déclic.

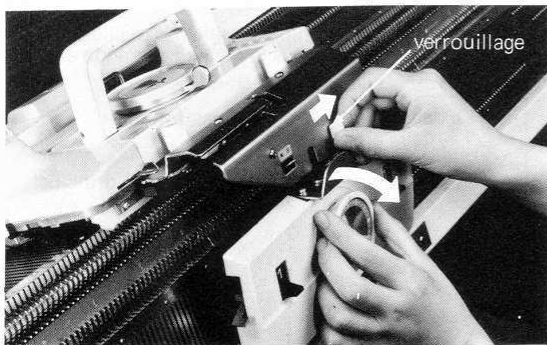

comment désassembler —

- poussez le bouton blanc à droite et tirez le chariot avant vers vous.

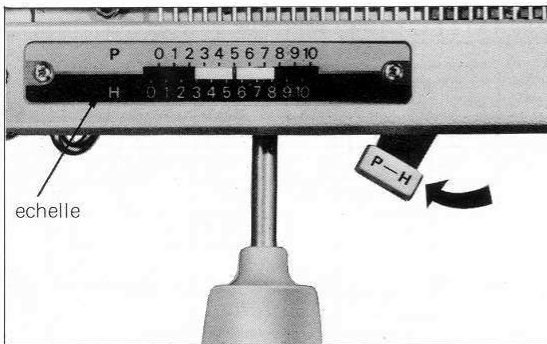

* Relation entre le demi chevalement (HP) et la position des aiguilles.

Ily a deux positions possibles H et P pour placer les aiguilles des deux fontures les unes par rapport aux autres.

Position P (bouton HP vers la gauche)

Les aiguilles des deux fontures se trouvent face a face.
Dans cette position, il n'est pas possible d'utiliser deux aiguilles face à face en meme temps car elles se heurteront et s'endommageront.

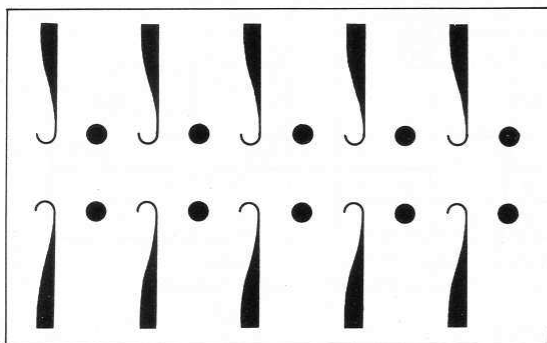

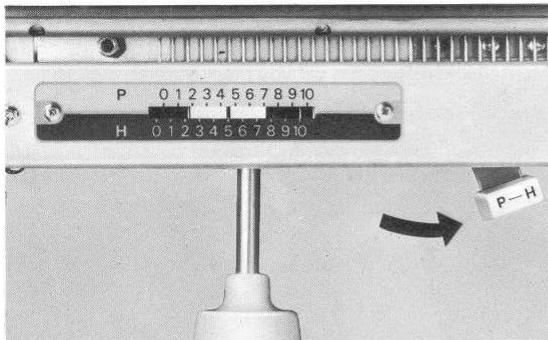

Position H (levier HP a droite)

Dans cette position les aiguilles se trouvent en quinconce — elles peuvent toutes travailler simultanément sans risquer de se toucher.

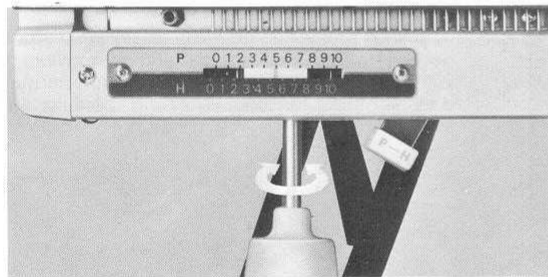
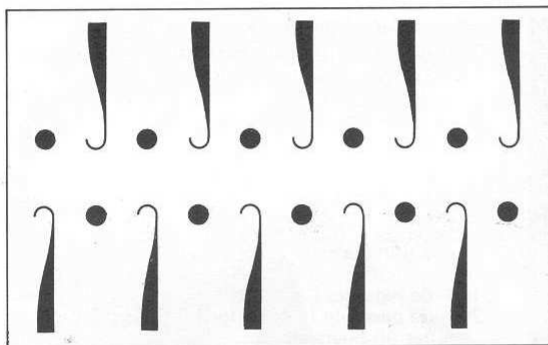

*** Poignée de chevalement ***

La poignée de chevalement sert à décaler la fonture avant par rapport à la fonture arrière vers la droite ou vers la gauche. Chaque cran correspond à un décalage d'une aiguille, il y a 10 crans.

Le chevalement sert notamment à faire des cotes plates chevalées, etc....

La position de chevalement est indiquée par une plaque graduée située juste au dessus de la poignée.

Cette plaque graduée comporte deux échelles graduées, une marquée P que l'on utilise lorsque le levier HP est sur P et l'autre H, lorsque le levier HP est sur H.

Attention: des butées évitent que les chariots ne puissent tomber, lorsqu'ils se trouvent à l'une ou à l'autre des extrémités de la fonture.

Ne choquez jamais les chariots contre ces butées car vous risquez de perturber le réglage de la fonture



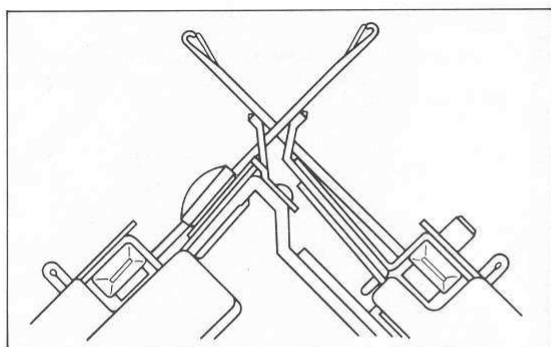

Note: lorsque les aiguilles sur les deux fontures sont en position D ou C elles se croisent.

Ne chevaitez pas car vous tordrez les aiguilles.

— lorsque vous montez un tricot placez toujours la poignée de chevalement sur 5.

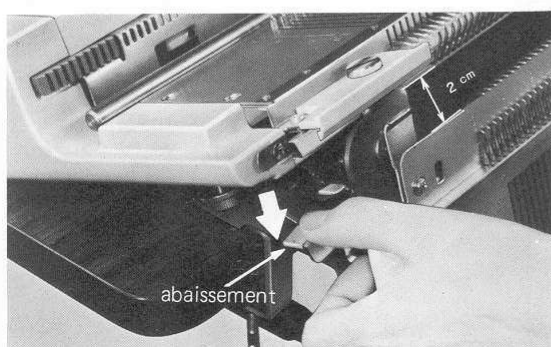

* Leviers d'abaissement *

les leviers d'abaissement permettent de placer les fontures dans trois positions:

- 1) fermée
- 2) position moyenne
- 3) ouverte.

(1) — Il y a deux leviers d'abaissement (rouge) de chaque côté de la machine. Pressez sur les deux leviers la fonture avant descend de 2 cm, cette position permet:

- 1 — de regarder l'ouvrage
- 2 — de passer le fil entre les fontures pour débiter un ouvrage.
- 3 — de reprendre une maille filée etc....

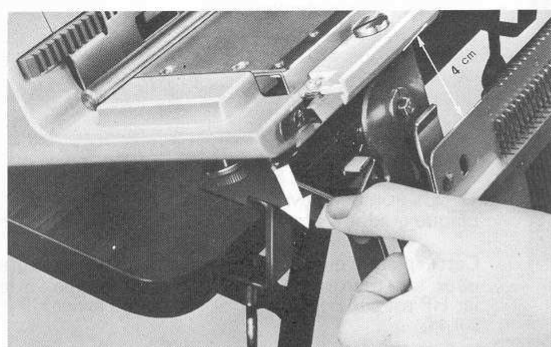

(2) — Si vous pressez de nouveau les leviers d'abaissement, la fonture avant descend de nouveau de 2 cm soit au total 4 cm. Cette position permet d'escamoter la fonture avant pour travailler en simple fonture.

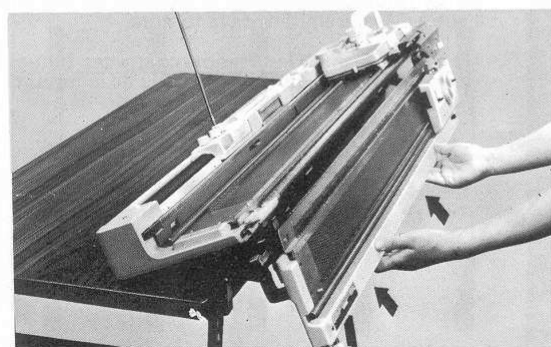

(3) — Pour refermer les fontures soulevez la fonture avant.



* Leviers d'écartement *

Les leviers d'écartement servent à modifier l'espace entre les deux fontures.

" comment écarter les fontures "

Pressez sur les leviers d'écartement, les fontures s'écartent d'un millimètre, cette position s'utilise en point tapis et avec certaines grosses laines.

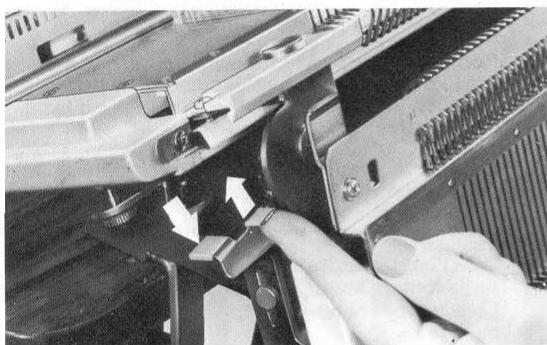

" comment resserrer les fontures "

- 1 — Pressez les leviers d'abaissement pour faire descendre la fonture en position moyenne, puis soulevez les leviers d'écartement jusqu'à ce que vous entendiez un déclic.
- 2 — Soulevez la fonture avant à deux mains de manière à la refermer.

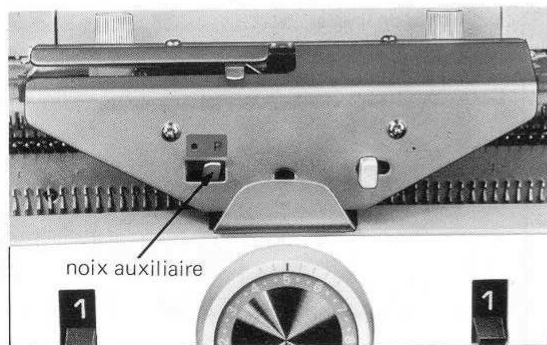
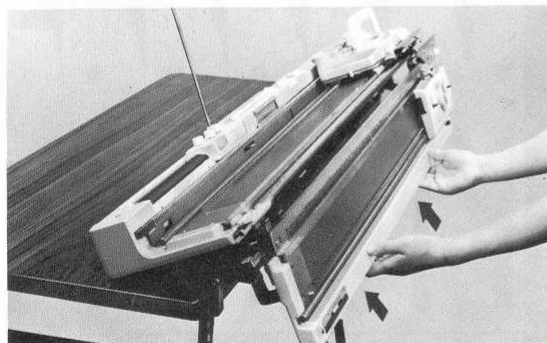

* Noix auxiliaire *

Cette noix s'utilise en point tapis uniquement. Placez le petit levier sur P pour la mettre en service, et sur ● lorsque vous avez fini votre point tapis.

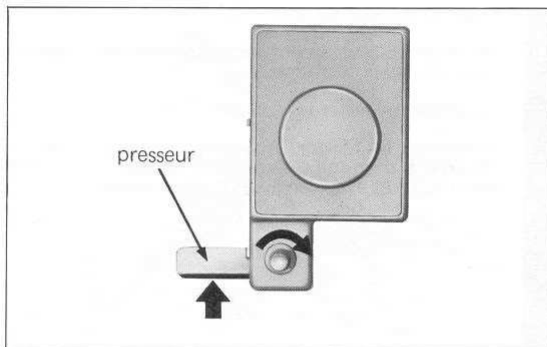

* P C A *

Le PCA sert à faire tomber les mailles de la fonture arrière en point tapis, et en point à jouré — et à aligner les aiguilles en position C.

Pour faire du point tapis, visser le presseur sur le PCA. Pour les autres points, le presseur n'est pas utile.

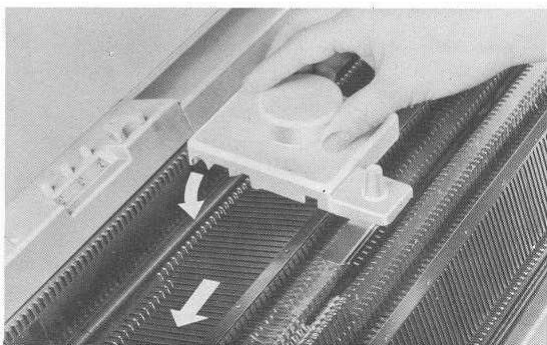

1 — Pour faire tomber les mailles

Placez le PCA sur la fonture arrière à droite des aiguilles en travail. — Engagez d'abord le presseur entre les fontures puis l'arrière du PCA sur le rail de la fonture.

Lorsque vous ramenez le PCA à droite, les aiguilles redescendent en B; les mailles de la fonture arrière sont lâchées'

2 — Pour placer les aiguilles en C, placez le PCA sur la fonture avant, à gauche des aiguilles en B. Lorsque vous poussez le PCA à droite, les aiguilles montent en C.

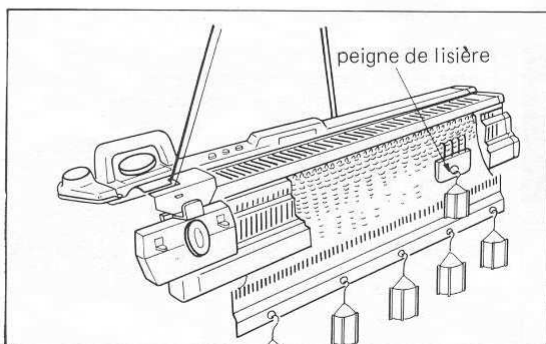
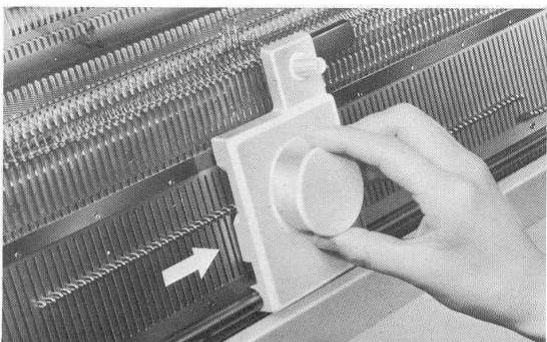

* Peignes de lisières *

Les peignes de lisières servent à aider le tricot à descendre en lisières. Ils ne sont utiles que si le travail a tendance à bourrer sur les côtés.

3 – MONTAGE

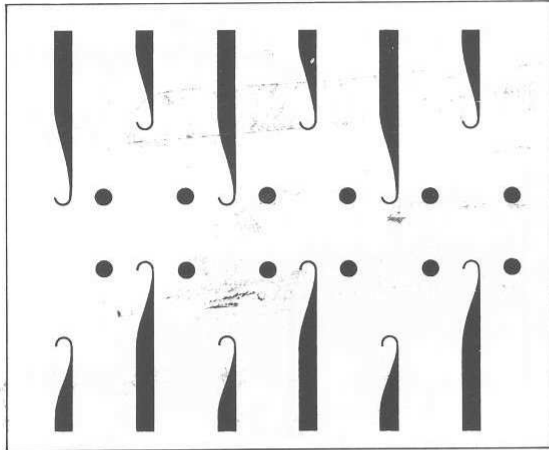

1 – Position des aiguilles.
Les aiguilles doivent être disposées suivant le genre du tricot — en voici 2 ex.

* côtes 1/1
Placez le levier HP sur P5 (à gauche) — Au moyen de la réglette 1 x 1 fournie avec les accessoires, avancez le nombre requis d'aiguilles en B sur la fonture principale, de part et d'autre du 0.

Montez les aiguilles de la fonture avant en les plaçant en quinconce.

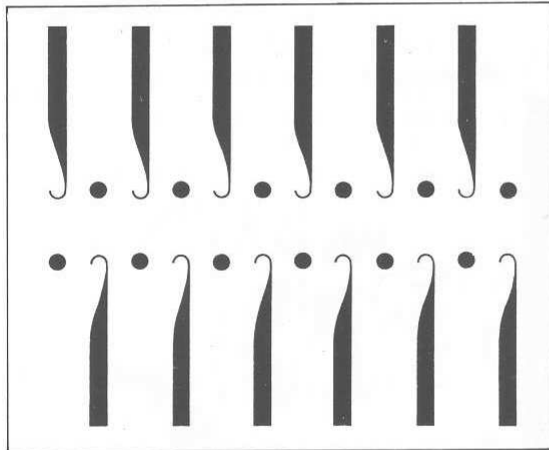

* côtes bonneterie

Placez le levier HP sur H5. Montez le nombre requis d'aiguilles de part et d'autre du 0 de la fonture avant.

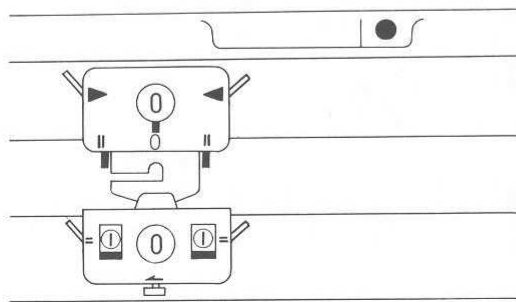

2 – Réglage des chariots.
chariot principal (arrière)
levier de points 0
rappels d'aiguilles sur levier de côtes Δ
densité 0

chariot avant
poussoirs 1
bouton de jetée ←
rappels d'aiguilles II
densité 0

Passer les chariots une fois ou deux pour aligner les aiguilles et placez le à gauche de la fonture pour l'enfilage.

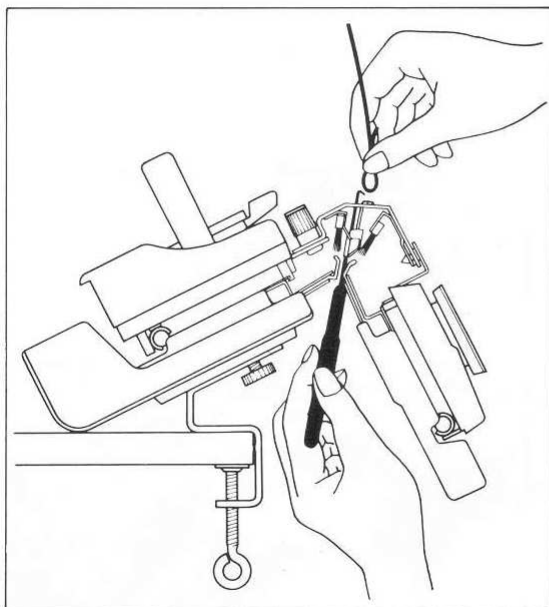

3 — Enfilage

1 ère méthode:

Poussez les chariots assemblés à gauche de la machine jusqu'à ce qu'ils butent.

Prenez le crochet fourni avec les accessoires et passez-le à travers la noix pour crocheter le fil venant de la tension et le faire passer dans la noix.

2eme méthode:

Poussez les chariots au bout de la fonture à gauche jusqu'à ce qu'ils butent.

Prenez le fil de la tension, passez-le en le tendant entre vos deux mains, dans l'échancrure de l'avant chariot.

Faites passer le fil comme indiqué sur les figures.

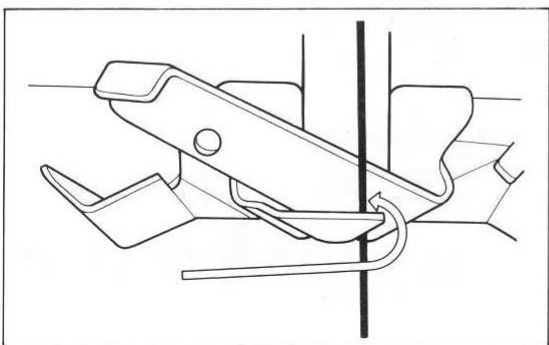
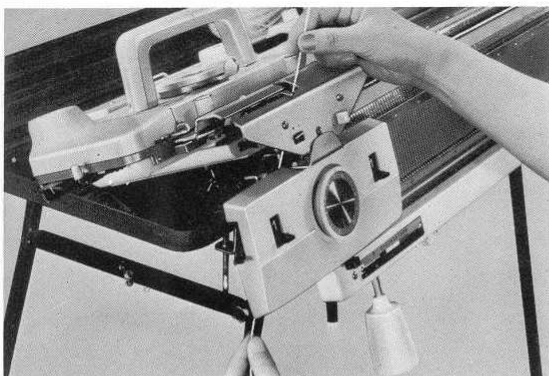

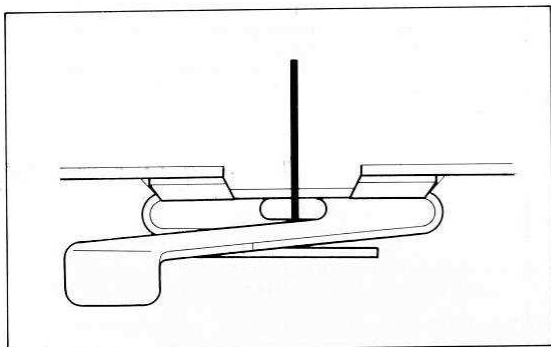
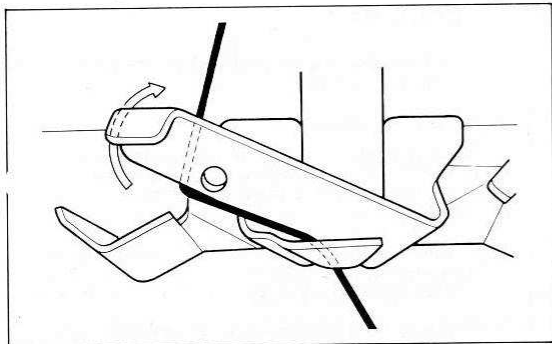

Après avoir enfilé la noix, faites descendre le fil entre les deux fontures et accrochez le.

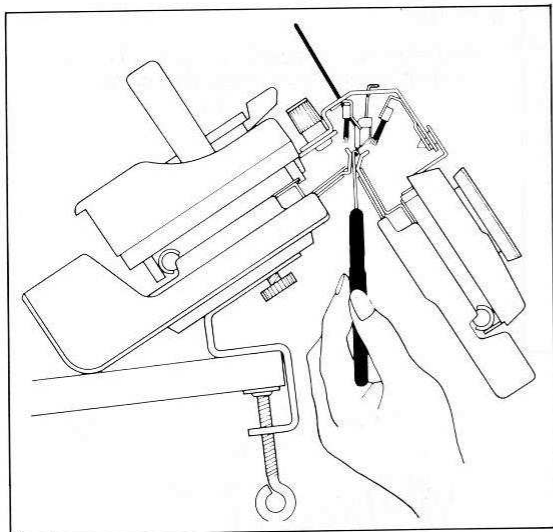

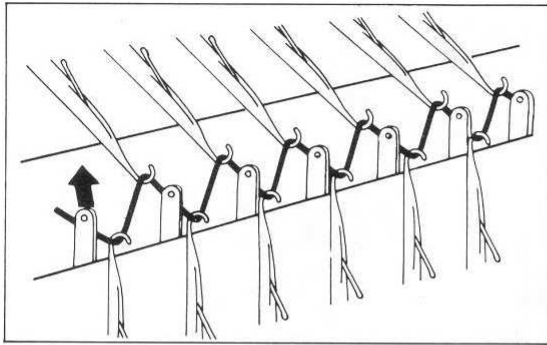

4 MONTAGE

Passez les chariots de gauche à droite pour obtenir le premier zig zag.

Placement du peigne:

Deux peignes sont fournis avec la machine, un long de 200 dents et un moyen de 100 dents. Utilisez celui qui correspond le mieux au nombre d'aiguilles en travail.

- 1) Retirez le filin et glissez le peigne entre les deux fontures comme indiqué. Veillez à ce que les dents n'accrochent pas le fil.
- 2) Remplacez le filin dans les dents et laissez pendre le peigne.

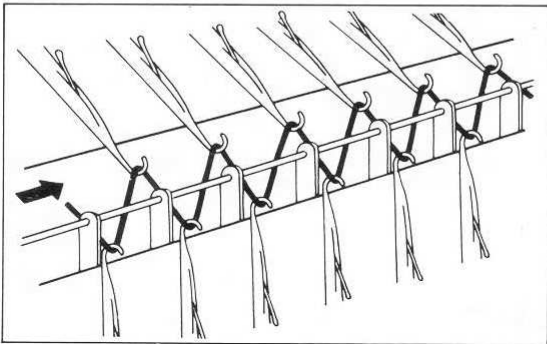

NB. il est très important de centrer le peigne par rapport au travail. Il est aussi très important d'équilibrer la charge lorsqu'on place les poids.

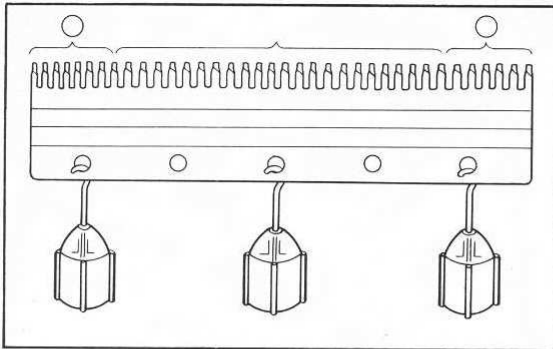

5 POIDS

Reportez-vous au tableau ci-dessous pour déterminer le nombre de poids nécessaires.

nombre de mailles	nombre de poids
jusqu'à 40	1
40 - 80	2
80 - 120	3
120 - 160	4
160 - 200	5

Ce tableau est valable pour des côtes 1/1 avec un fil assez gros.

6 FERMETURE DE MONTAGE

Le tableau ci-dessous reprend les opérations complètes.

disposition d'aiguille											
ordre	CHARIOT ARRIERE			CHARIOT AVANT			HP			remarques	
MONTAGE	1	0		■ ■	① ①	←	= =	5	※	→	placez peigne et poids
	2	"	" "	" "	① ①	"	" "	"		←	
	3	S	" "	" "	" "	" "	" "	" "		→	
	4	0	" "	" "	" "	" "	" "	" "		←	

- 1 – Toutes les opérations jusqu'au rang 1 inclus vous ont été expliquées de la page 12 à 15 (disposition des aiguilles, levier HP, réglage des chariots.....)
- 2 – Opération 2 – Passez les chariots de droite à gauche. Réglez comme indiqué sur le tableau. Les aiguilles de la fonture arrière seules tricotent.
- 3 – Opération 3 – Passez les chariots de gauche à droite. (la fonture avant seule tricote)
- 4 – Opération 4 – Passez les chariots de droite à gauche (la fonture arrière seule tricote)
- 5 – L'opération 4 termine le montage, suivant ce que vous désirez faire, vous pouvez choisir différents points possibles (cotes 1/1 ordinaires, cotes perlées, anglaises.....) qui vous sont expliqués plus loin.

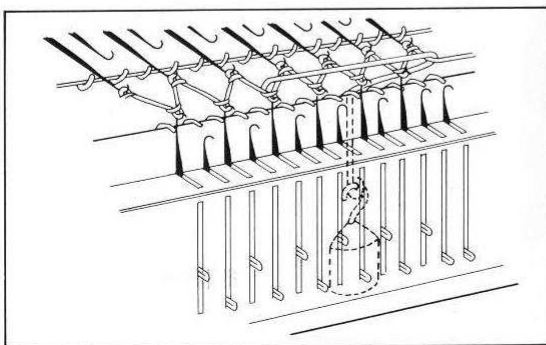

7 POIDS DE LISIÈRES

— Il y a deux poids de lisières dans les accessoires. Ces poids, avec leur crochet, se placent en lisière du travail comme l'indique le croquis, pour empêcher que les lisières moins tendues par les poids dans certains cas, perdent des mailles.

Après les avoir placés, tricotez une dizaine de rangs puis retirez le tricot et replacez les comme indiqué sur la figure.

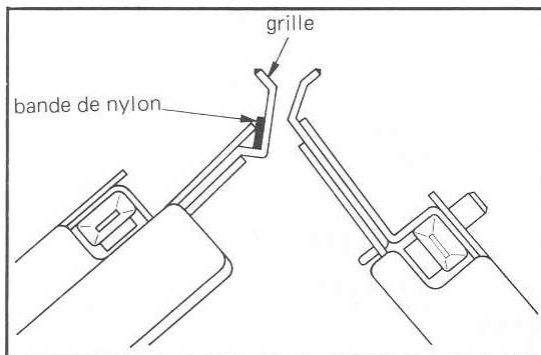

* Utilisation de la bande en nylon *

Avant de commencer un tricot avec une laine fine à moyenne, placez comme indiqué sur la figure, la bande en nylon sur la fonture arrière entre la grille et la fonture.

* comment faire un joli montage *

Avant de choisir vos aiguilles en travail, placez la bande en nylon

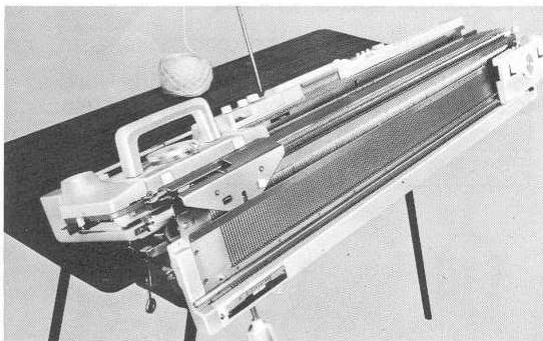

1) Décrochez les chariots, et placez-les comme indiqué.

2) Sélectionnez les aiguilles pour faire des côtes 1/1 et alignez-les en B.

3) Placez le PCA (sans son presseur) à gauche sur la fonture avant, puis passez-le à droite et retirez-le. Maintenant les aiguilles se trouvent en C.

Veillez à ce que les clapets des aiguilles en C soient ouverts.

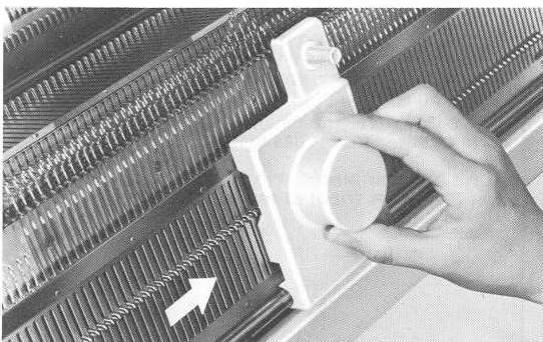

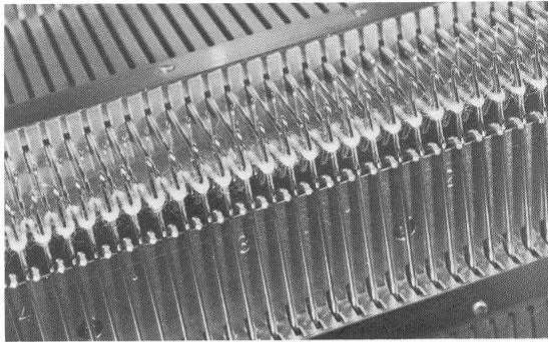

4) Réglez le chariot principal jersey (levier de point sur 0 — densité 0)
Enfilez la laine
Passez le chariot de gauche à droite. La laine se trouve passée dans les crochets d'aiguilles de la fonture arrière et sur les clapets ouverts de la fonture avant'

5) Avec la réglette plate, remenez les aiguilles avant en B.

6) Placez le peigne et les poids.

7) Accrochez les deux chariots et continuez normalement le montage (voir p' 16).

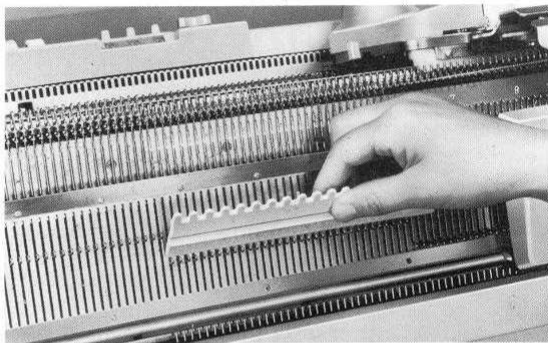

4 – DIFFERENTS POINTS DE BASE







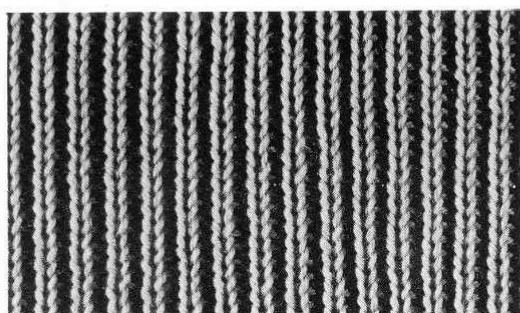















Il y a une très grande variété de points possibles. Quel que soit celui que vous avez choisi, veillez toujours à ce que:

- * Le peigne soit bien centré par rapport au tricot : qu'il ne soit pas accroché par une aiguille, une dent...
- * De resserrer la densité pour faire le montage (voir tableau p.6)
- * Ne laissez pas de carte perforée dans la machine pendant le montage.
- * Placez le levier de la noix auxiliaire sur  sauf pour le point tapis.

1 – Côtes 1/1



Cette côte donne un travail moelleux et élastique.
 * l'exemple est à base de laine moyenne.
 * pour du fil fin, faites de la côte bonneterie.
 * référez vous page 6 pour le réglage de la densité.

disposition d'aiguille											
ordre	CHARIOT ARRIERE			CHARIOT AVANT				HP		remarques	
											
MONTAGE	1	0					==	5	P		placez peigne et poids
	2	"	" "			"	"	"	"		
	3	S	" "	"	"	"	"	"	"		
	4	0	" "	"	"	"	"	"	"		
	1	"	" "			"	"	"	"		
	2	"	" "	"	"	"	"	"	"		

- 1) Sélectionnez les aiguilles comme l'indique de croquis. Placez le levier HP comme indiqué.
- 2) Faites le montage en réglant les chariots comme indiqué. (voir p.16).
- 3) La colonne marquée " tricotez " vous indique de continuer sur ces réglages jusqu'à l'obtention de la longueur de tricot voulue.

2 — COTES BONNETERIE

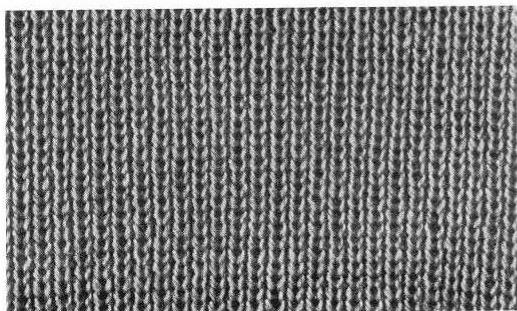

Cette côte est réservée aux fils fins. La structure du tricot est identique à la côte 1/1.

- * Référez vous p.6 pour le réglage de la densité.
- * Pour un fil de grosseur moyenne, utilisez la côte 1/1 ordinaire.

disposition d'aiguille													
ordre	CHARIOT	ARRIERE		CHARIOT AVANT			HP		remarques				
MONTAGE	1	0			■	■	① ①	▲	==	5	H	→	placez peigne et poids
	2	"	"	"	"	"	① ①	"	"	"	"	←	
	3	S	"	"	"	"	"	"	"	"	"	→	
	4	0	"	"	"	"	"	"	"	"	"	←	
	1	"	"	"	"	"	"	"	"	"	"	→	
	2	"	"	"	"	"	"	"	"	"	"	←	

Le processus est le même que pour la côte 1/1 à l'exception de la sélection des aiguilles et du 1/2 chevalement HP.

3 — TUBULAIRE OU CIRCULAIRE

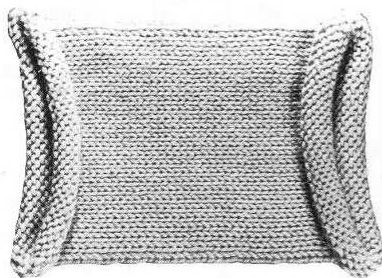

Le tricot est un tube en jersey.

- * Les chariots tricotent devant et derrière alternativement.
- * La densité du chariot avant doit être un peu plus grande que sur le chariot arrière.
- * L'exemple ci-contre est réalisé avec une laine moyenne. Densité 6 arrière, 8 avant.

disposition d'aiguille				Montez en B le même nombre d'aiguilles sur les deux fontures.							
ordre	CHARIOT	ARRIERE	CHARIOT AVANT		HP					remarques	
Montage	1	0		■ ■	① ①	←	= =	5	H	→	1ere rang avec fil nylon Placez peigne et poids.
	2	S	" "	▲ ■	① ①	" "	" "	" "	P	←	
	1	"	" "	" "	" "	" "	" "	" "	" "	→	
	2	"	" "	" "	" "	" "	" "	" "	" "	→	

etc...

4 — COTES 2/2

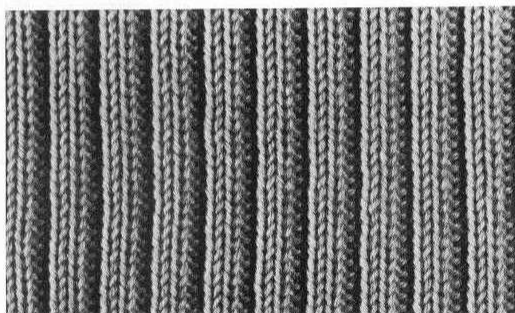

Ceci est une côte à 2 mailles à l'endroit, 2 mailles à l'envers.

NB. il y a deux sortes de sélections d'aiguilles possible, pour grosse laine, et laine fine et moyenne.







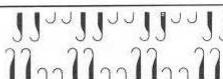

* l'exemple ci-contre est réalisé avec une laine moyenne densité 4 et 4.

Pour laine fine et moyenne

disposition d'aiguille											
ordre	CHARIOT	ARRIERE	CHARIOT AVANT		HP					remarques	
MONTAGE	1	0		■ ■	① ①	←	= =	5	H	→	placez peigne et poids.
	2	"	" "	" "	① ①	" "	" "	" "	" "	←	
	3	S	" "	" "	" "	" "	" "	" "	" "	→	
	4	0	" "	" "	" "	" "	" "	" "	" "	←	
	1	"	" "	" "	① ①	" "	" "	6	"	→	
	2	"	" "	" "	" "	" "	" "	" "	" "	←	

etc...

Pour grosse laine.

disposition d'aiguille		 (densité 7 et 7 env.)									
ordre	CHARIOT ARRIERE		CHARIOT AVANT				HP		remarques		
											
MONTAGE	1	0		■ ■	① ①	▲	==	5	H	→	placez peigne et poids.
	2	"	"	"	① ①	"	"	"	"	←	
	3	S	"	"	"	"	"	"	"	→	
	4	0	"	"	"	"	"	"	"	←	
	1	"	"	"	① ①	"	"	6	P	→	
	2	"	"	"	"	"	"	"	"	←	

etc...

5-COTES 2 ET 1

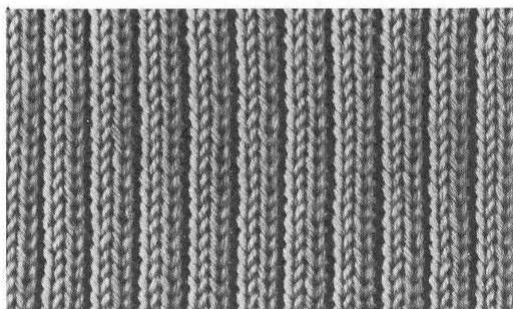

Ceci est une variation de côtes qu'on réalise avec 2 mailles endroit 1 maille envers. L'exemple ci-contre est réalisé avec un fil moyen – densité 4 – 4.

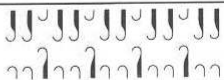
disposition des aiguilles									
---------------------------	--	---	--	--	--	--	--	--	--

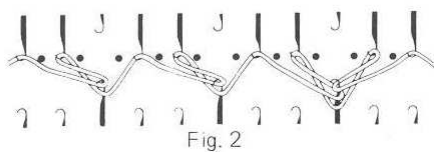
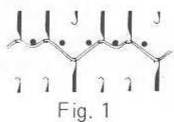

1. Faire le premier rang, le fil se trouvera passé comme l'indique la figure 1.
2. Passez le fil comme indiqué figure 2 avec l'aiguille double chas.
3. Placez le peigne et les poids et continuez le montage comme pour les côtes 1/1.

6 COTES 3 ET 3

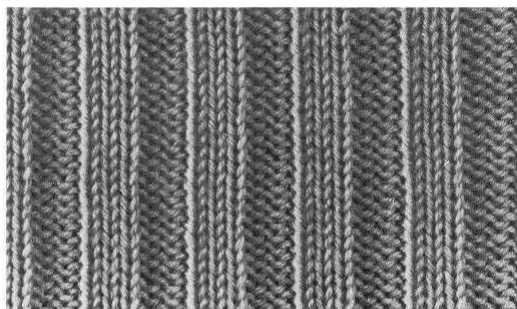

Côtes à 3 mailles endroit 3 mailles envers. L'exemple ci-contre est réalisé en tricotant alternativement 3 mailles sur la fonture arrière. De la même façon on pourrait en mettre 4,5 ou plus.

disposition d'aiguille											
ordre	CHARIOT ARRIERE			CHARIOT AVANT				HP		remarques	
MONTAGE	1	0		■ ■	① ①	←	= =	5	H	→	placez peigne et poids
	2	"	"	"	① ①	"	"	"	"	←	
	3	S	"	"	"	"	"	"	"	→	
	4	0	"	"	"	"	"	"	"	←	
	5	transférez. les mailles pour obtenir la disposition 3/3 replacer les aiguilles vide en A'									
1	"	"	"	"	① ①	"	"	"	"	→	
2	"	"	"	"	"	"	"	"	"	←	



Avec une grosse laine, faites un montage en côtes 1/1 puis transférez certaines mailles pour obtenir la bonne sélection levier HP sur P.

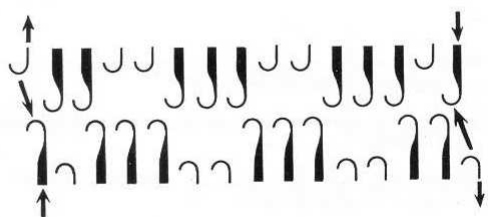

Lorsque vous tricotez des côtes 2/2 – 2/1 – 3/3 etc... dans lesquelles plus de deux mailles se trouvent à suite sur la même fonture, transférez la dernière maille sur la fonture adverse, pour éviter les risques de défauts aux lisières.

5 – COTES FANTAISIES

Nous vous rappelons qu'il est plus aisé d'enfiler la noix et de débiter le montage par la gauche de la machine.

1 – COTES PERLEES

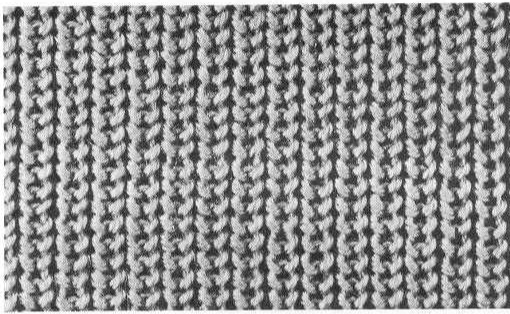

Elles s'obtiennent en faisant des jetées 1 fois sur deux sur l'une des fontures, en côte 1/1 – densité 4 – 4

		disposition des aiguilles													
ordre		CHARIOT	ARRIERE		CHARIOT AVANT				HP		remarques				
MONTAGE	1	0			■	■	①	①	←	=	=	5	P	→	placer peigne et poids
	2	S	"	"	■	▲	①	①	"	"	"	"	"	←	
	3	"	"	"	"	"	"	"	"	"	"	"	"	→	
	4	"	"	"	"	"	"	"	"	"	"	"	"	←	
	1	T	"	"	"	"	①	①	"	"	"	"	"	→	
	2	"	"	"	"	"	"	"	"	"	"	"	"	←	

* Pour obtenir des côtes bonneterie perlées, il suffit de placer le levier HP sur H et de placer les aiguilles comme indiqué page 20. Le reste des explications sont les mêmes que pour les côtes 1/1 perlées.

2 – COTE ANGLAISE

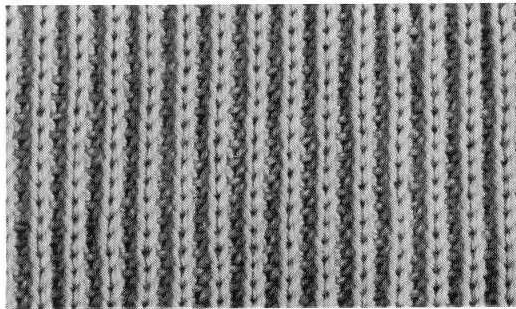

Elle s'obtient en faisant alternativement du jersey sur l'avant et des jetées sur l'arrière et inversement.

L'exemple ci-contre est réalisé avec un fil moyen et une densité 3 et 3.

		dispositions des aiguilles									
ordre		CHARIOT	ARRIERE		CHARIOT AVANT				HP	remarques	
MONTAGE	1	0							5	P	→
	2	S	"	"					"	"	←
	3	"	"	"	"	"	"	"	"	"	→
	4	"	"	"	"	"	"	"	"	"	←
	1	T	"	"	"		"	"	"	"	→
	2	"	"	"	"	"	"	"	"	"	←

En côte bonneterie, faire le montage indiqué p.20.
La partie tricot étant la même que ci-dessus.

3 – COTES ANGLAISES CHEVALEES

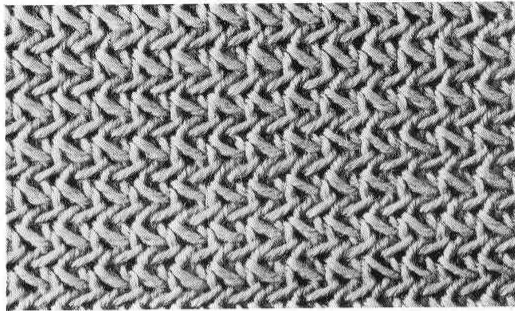

Elle s'obtient de la même manière que la côte 1/1 anglaise mais tous les 2 rangs on décale les fontures de 2 crans.

L'exemple ci-contre est réalisé avec une laine moyenne densité 4 et 4.

		disposition des aiguilles									
ordre	CHARIOT ARRIERE		CHARIOT AVANT				HP				remarques
MONTAGE	1	0						5	P		placez peigne et poids.
	2	S	" "			" "	" "	" "	" "		
	3	"	" "	" "	" "	" "	" "	" "	" "		
	4	"	" "	" "	" "	" "	" "	" "	" "		
	1	T		" "			" "	5	" "		
	2	"	" "	" "	" "	" "	" "	" "	" "		
	3	"	" "	" "	" "	" "	" "	7	" "		
	4	"	" "	" "	" "	" "	" "	" "	" "		

En côte bonneterie, faire le montage indiqué p.20, la partie tricot étant la même que ci-dessus, sauf qu'on ne chevale que d'un cran – 5,2 rangs, 5 etc...

4 – VARIATION DE COTES PERLEES

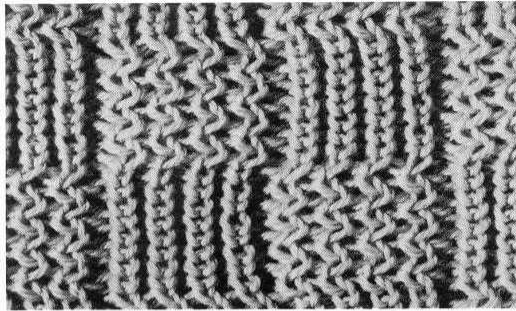

Ceci se fait à partir de côtes perlées chevalées, avec une disposition d'aiguilles particulière.

L'exemple ci-contre est réalisé avec une laine moyenne densité 4 et 4.

		disposition des aiguilles											
		CHARIOT ARRIERE				CHARIOT AVANT				HP		remarques	
ordre													
MONTAGE	1	0					==	5	H	→	placez le peigne et poids		
	2	S	"			"	"	"	"	←			
	3	"	"	"	"	"	"	"	"	→			
	4	"	"	"	"	"	"	"	"	←			
	1	T	"	"			"	5	"	→	4 fois		
	2	"	"	"	"	"	"	"	"	←			
	3	"	"	"	"	"	"	6	"	→			
	4	"	"	"	"	"	"	"	"	←			
	5	"	"	"	"	"	"	7	"	→	4 fois		
	6	"	"	"	"	"	"	"	"	←			
	7	"	"	"	"	"	"	6	"	→			
	8	"	"	"	"	"	"	"	"	←			

5 – COTE BONNETERIE PERLEE CHEVALEE

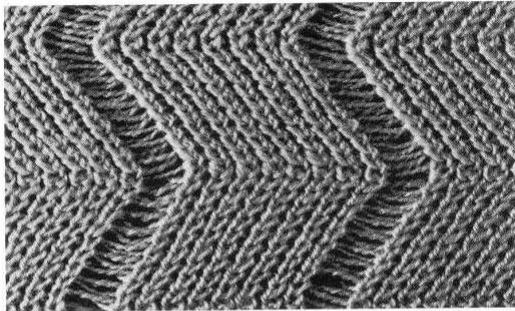

Elle s'obtient grâce à une disposition d'aiguilles particulière et l'action du chevalement

L'exemple ci-contre est en laine fine – densité 1 et 1.

		disposition des aiguilles										
ordre	CHARIOT ARRIERE		CHARIOT AVANT		HP				remarques			
MONTAGE	1	0		■ ■	① ①	◀	==	5	H	→	placez le peigne et poids	
	2	S	" "	■ ▲	① ①	" "	" "	" "	" "	←		
	3	"	" "	" "	" "	" "	" "	" "	" "	→		
	4	"	" "	" "	" "	" "	" "	" "	" "	←		
	5	transférer les mailles pour obtenir la disposition suivante.										
	1	T	" "	" "	① ①	" "	" "	5	" "	→	} 10 fois	
	2	"	" "	" "	" "	" "	" "	6	" "	←		
	3	"	" "	" "	" "	" "	" "	" "	" "	→	} 10 fois	
	4	"	" "	" "	" "	" "	" "	5	" "	←		

6 – COTES PLATES CHEVALEES

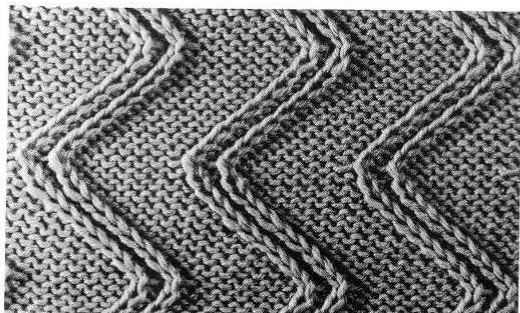

L'exemple ci-contre est réalisé avec une laine moyenne densité 6 arrière 2 avant.

disposition des aiguilles													
ordre	CHARIOT		ARRIERE		CHARIOT AVANT			HP	remarques				
MONTAGE	1	0					① ①		==	5	H	→	placez peigne et poids
	2	S	"	"			① ①	"	"	"	"	←	
	3	"	"	"	"	"	"	"	"	"	"	→	
	4	"	"	"	"	"	"	"	"	"	"	←	
5	transférer les mailles pour obtenir la disposition des aiguilles ci-contre.												
1	0					① ①	"	"	5	"	→		
6	"	"	"	"	"	"	"	"	0	"	←		
11	"	"	"	"	"	"	"	"	5	"	→		
16	"	"	"	"	"	"	"	"	10	"	←		
20	"	"	"	"	"	"	"	"	4	"	→		

* Si vous chevalez plusieurs fois de suite dans le même sens, avant le groupe de deux mailles situé à l'extrémité de la fonture avant sort de la partie jersey arrière, transférez alors les deux mailles sur la fonture arrière et redescendez les deux aiguilles vides en A. Ces aiguilles devront être remises en travail lorsque vous aurez suffisamment chevalé en revenant.

7 – VARIATION DE COTES BONNETERIE

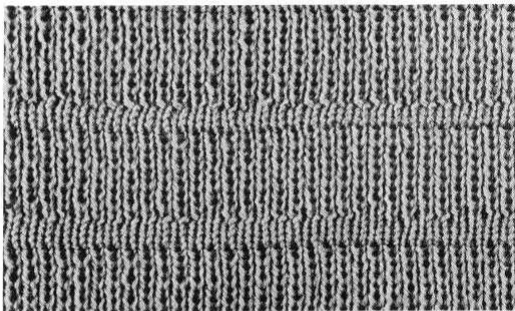

Vous faites quelques rang de côtes bonneterie puis vous faites 3 ou 4 rangs sur la fonture avant et vous en côte bonneterie . Vous répétez cette opération à intervalle régulier.

disposition des aiguilles											
ordre	CHARIOT ARRIERE			CHARIOT AVANT				HP		remarques	
MONTAGE	1	0		▲ ▲	① ①	▲	==	5	H	→	placez le peigne et poids
	2	S	" "	▲ ▲	① ①	" "	" "	" "	" "	←	
	3	"	" "	" "	" "	" "	" "	" "	" "	→	
	4	"	" "	" "	" "	" "	" "	" "	" "	←	
	1	"	" "	▲ ▲	① ①	" "	" "	" "	" "	→	} x fois
	2	"	" "	" "	" "	" "	" "	" "	" "	←	
	3	"	" "	▲ ▲	" "	" "	" "	" "	" "	→	
	4	"	" "	" "	" "	" "	" "	" "	" "	←	
	5	"	" "	" "	" "	" "	" "	" "	" "	→	
	6	"	" "	" "	" "	" "	" "	" "	" "	←	

Etc...