

**MANUEL D'INSTRUCTIONS
POUR CHANGEUR
DE COULEURS**

Modèle KRC-900

**INSTRUCTIEBOEK
VAN KLEUREN-AUTOMAAT**

Model KRC-900

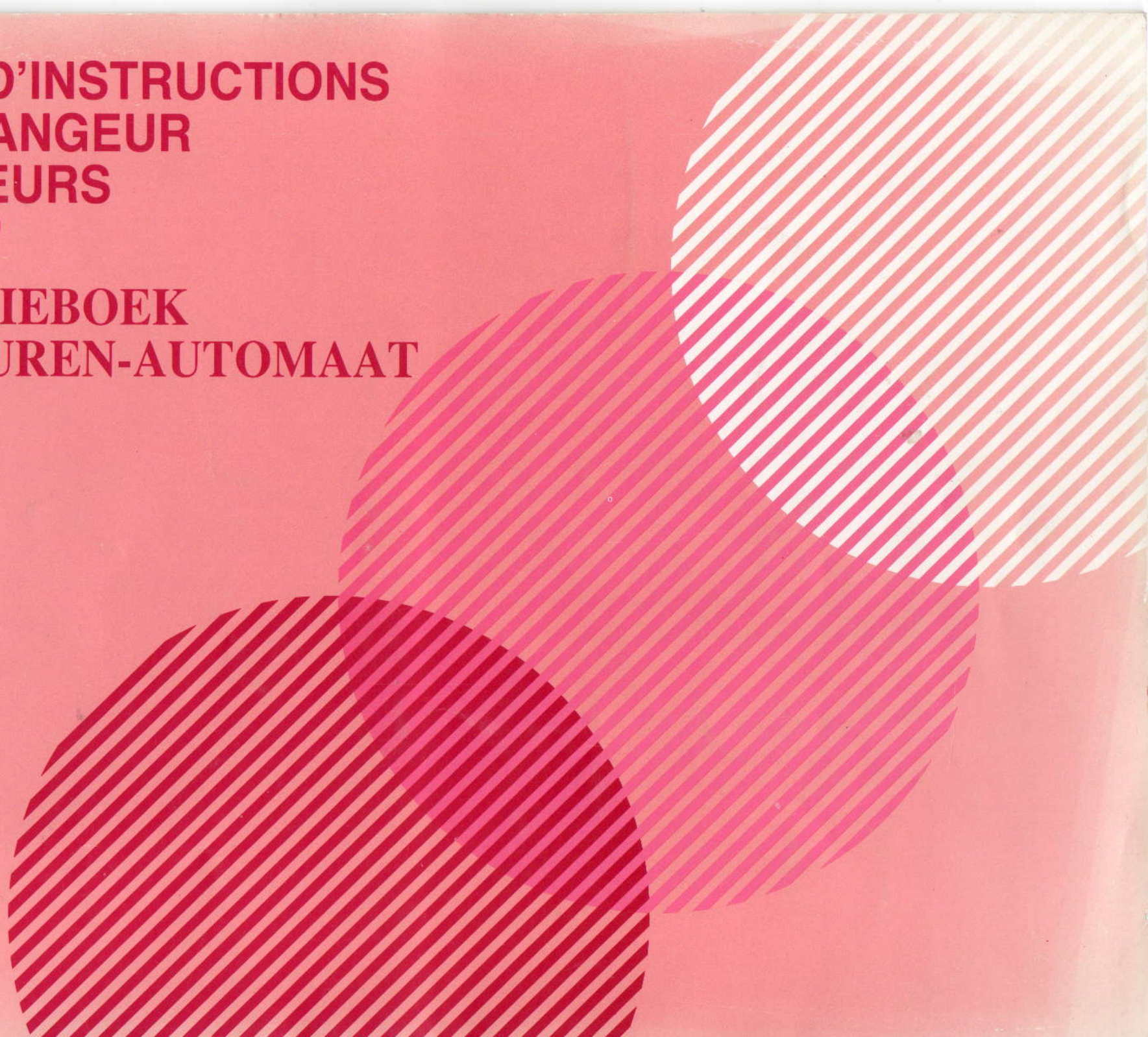

TABLE DES MATIERES

NOMS DES PIECES	1
COMMENT PLACER ET COMMENT OTER LE KRC-900	2
• Comment placer le KRC-900	2
• Comment retirer le KRC-900	6
• Mise en place de la plaque de fixation	7
COMMENT TRICOTER DES BANDES	8
COMMENT TRICOTER DES COTES MULTICOLORES	14
• Possibilités de tricots à côtes multicolores	17
• Patron à un point	22
COMMENT TRICOTER UN MOTIF UNIQUE	23
NOTES IMPORTANTES	24
• Comment corriger une erreur lorsque vous tricotez un motif	24
• Tricot partiel de côtes multicolores	25
• Divers	26
• Remarque	26
COMMENT CREER UNE CARTE A MOTIF POUR TRICOT A COTES MULTICOLORE	27

INHOUDSOPGAVE

NAMEN VAN DE ONDERDELEN	1
OPSTELLEN EN OPVOUWEN VAN DE KLEUREN- AUTOMAAT	2
• Opstellen	2
• Opvouwen	6
• De afstelplaat	7
BREIEN VAN STREPEN	8
BREIEN VAN MEERKLEURIGE PATRONEN	14
• Verschillende meerkleurige patronen	17
• Noors motief	22
BREIEN VAN EEN NOORS MOTIEF	23
BELANGRIJKE AANWIJZINGEN	24
• Verbeteren van een fout in patroonbreien	24
• Verkorte toeren	25
• Andere aanwijzingen	26
• Opmerking	26
HET MAKEN VAN EEN PATROONKAART VOOR MEERKLEURIGE PATRONEN	27

NOMS DES PIECES

NAMEN VAN DE ONDERDELEN

Bras de fixation
Arm

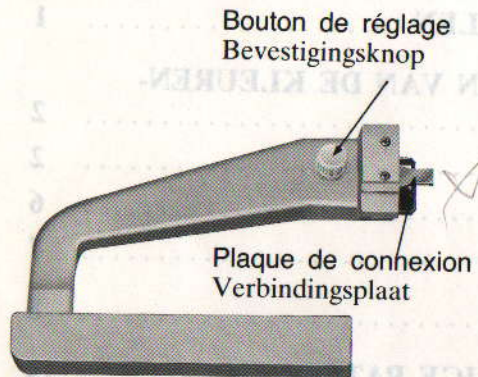

Change-couleur
Kleuren-automaat

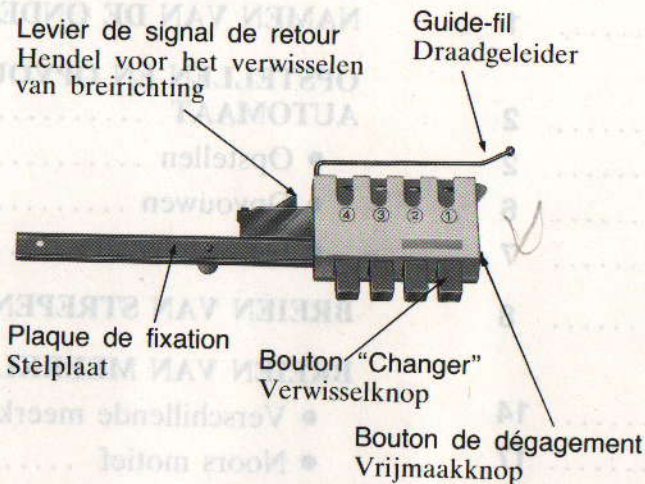

Support de tension
Standaard van de draadgeleider

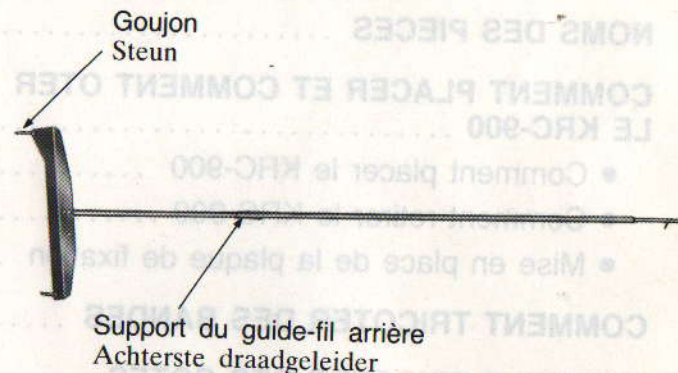

Guide-fil arrière
Achterste draadgeleider

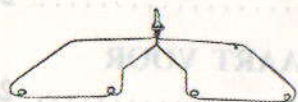

Unité de tension du fil
Draadgeleider

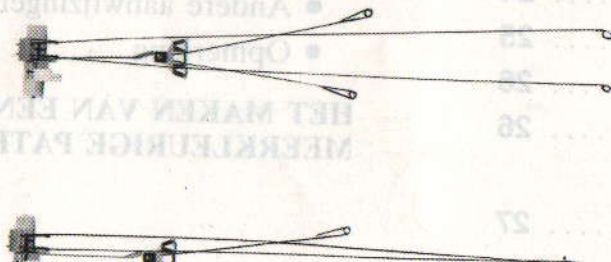

Jeu de cartes à motif (41~50)
Patroonkaart (nr. 41~50)

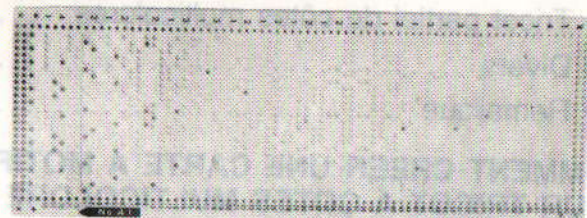

COMMENT PLACER ET COMMENT OTER LE KRC-900

Comment placer le KRC-900

* Après avoir fixé le dispositif de tricot à côtes à la machine à tricoter, placez le change-couleur.

(1) L'emplacement de la plaque de fixation dépend de la machine à tricoter que vous utilisez.

1) Placez la protubérance du bras de fixation dans le trou prévu à cet effet sur la plaque de fixation.

2) Vissez les vis sur la plaque de fixation.

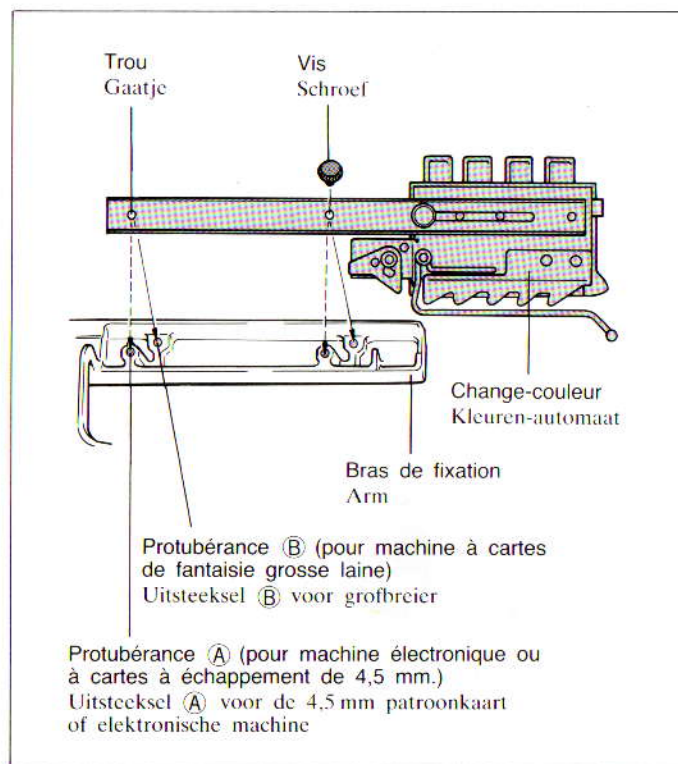

OPSTELLEN EN OPVOUWEN VAN DE KLEUREN-AUTOMAAT

Opstellen

* Nadat U de dubbelbedsaanvulling aan de machine heeft bevestigd, kunt U de kleuren-automaat opstellen.

(1) Het punt waar U de arm bevestigt, hangt af van de breimachine.

1) Zorg dat het uitsteeksel op de arm in het gaatje in de stelplaat valt.

2) Draai de schroef op de stelplaat vast.

〈 Si vous utilisez une machine électronique, ou une machine à cartes à motif à échappement de 4,5 mm 〉

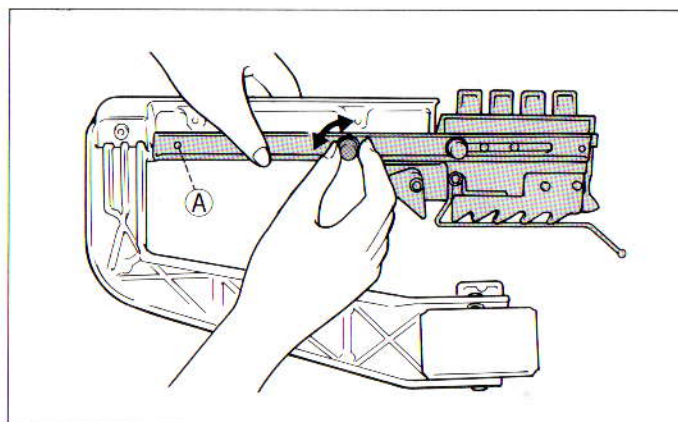

〈 Wanneer U de 4,5 patroonkaart of de elektronische machine gebruikt 〉

⟨ Si vous utilisez une machine à cartes de fantaisie ⟩

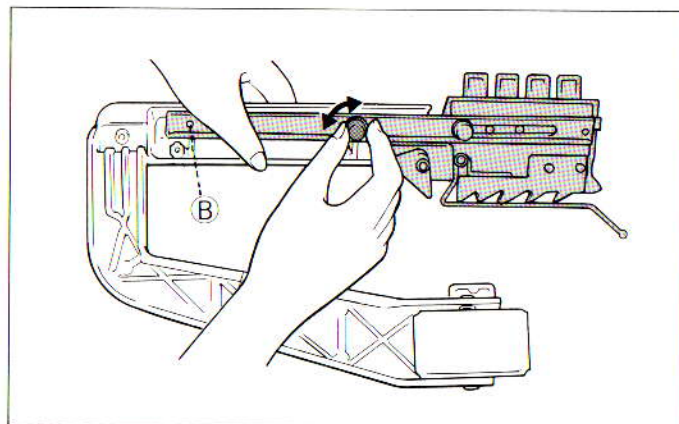

⟨ Wanneer U de grofbreier gebruikt ⟩

(2) Desserrez le bouton de réglage autant que possible jusqu'à ce que la bride de connexion soit totalement ouverte.

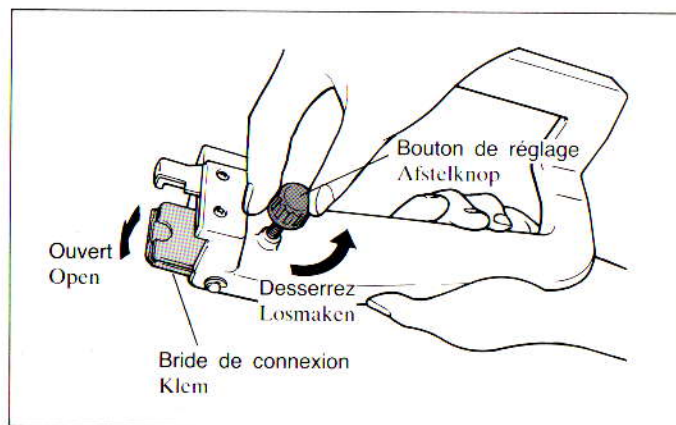

(2) Draai de afstelknop zover mogelijk los, totdat de klem helemaal open is.

(3) Poussez la partie protubérante de la plaque de connexion contre l'extrémité de la barre en feutre et insérez-la le plus loin possible.

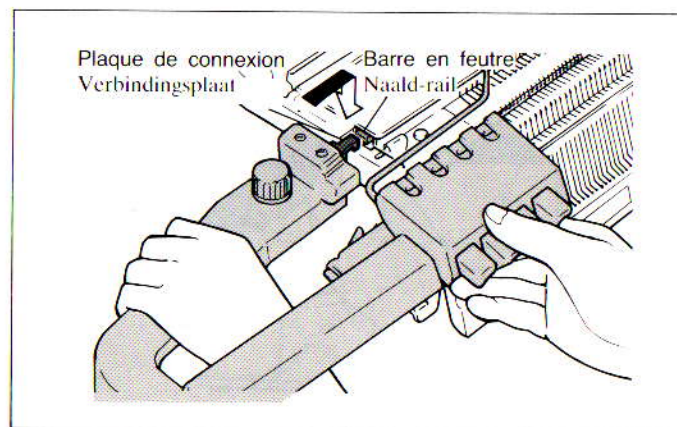

(3) Schuif de verbindingsplaat zover mogelijk op de rail van de dubbelbedsaanvulling.

(4) Tout en appuyant le bras de fixation contre la machine à tricoter, serrez le bouton de réglage.

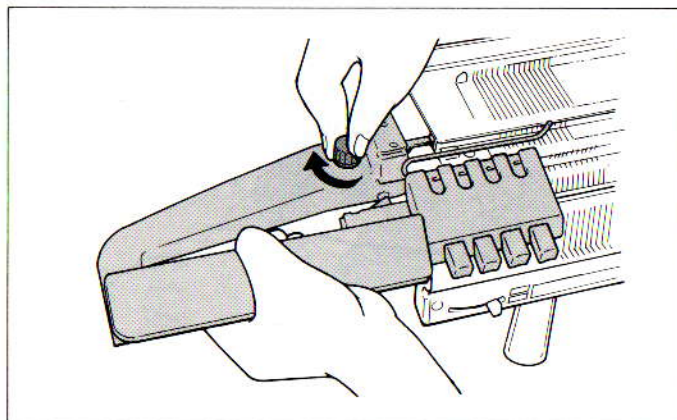

(4) Draai nu de bevestigingsknop weer aan, terwijl U de arm aandruwt.

(5) Introduisez le support de tension dans le trou destiné à la tige de tension du fil.

* Veillez à ne pas vous tromper de sens.

* L'unité de tension du fil fournie comme accessoire de la machine à tricoter n'est pas utilisée.

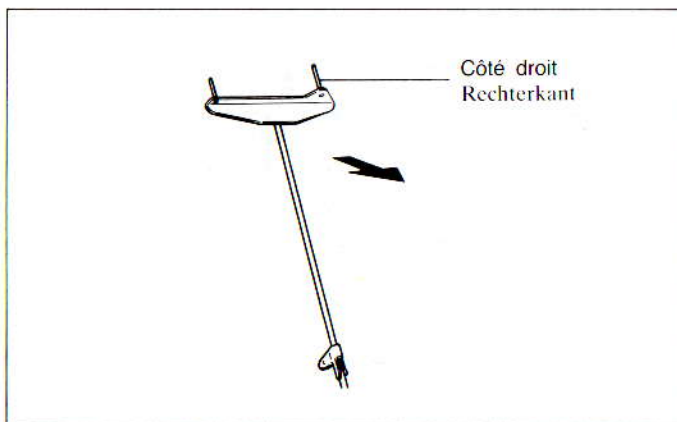

(5) Schuif de standaard voor de draadgeleider in de opening aan de achterkant van de machine.

* Let erop dat de voorkant voor is en de achterkant achter.

* De draadgeleider van de breimachine wordt niet gebruikt.

(6) Ouvrez le guide-fil avant dans le sens de la flèche.

(7) Tournez le ressort de tension jusqu'à ce que vous entendiez un "clic".

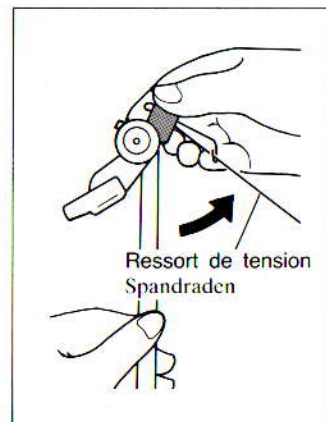
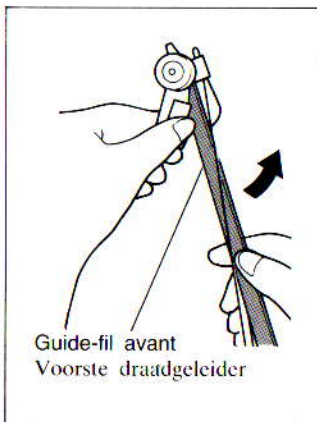

(6) Draai de voorste draadgeleider in de richting van de pijl.

(7) Draai de spriet door, totdat U een "klik" hoort.

(8) Introduisez l'unité de tension du fil dans le support de tension.

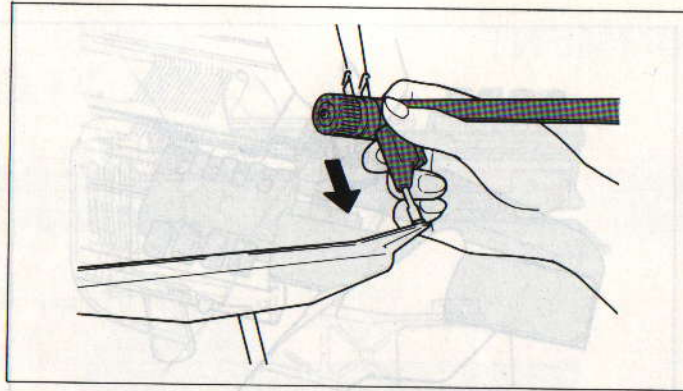

(9) Fixez le guide-fil arrière au support de tension.

(10) Lorsque vous utilisez une machine électronique, ou une machine à carte perforée de 4,5 mm, placez le rail d'extension du côté gauche de la machine.

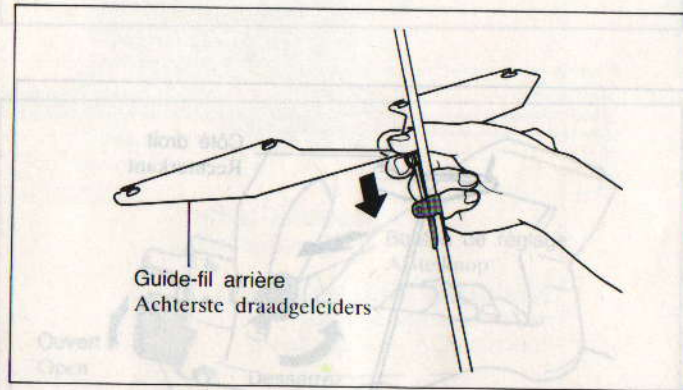

* Le schéma ci-dessus représente le change-couleur fixé sur la machine à tricoter.

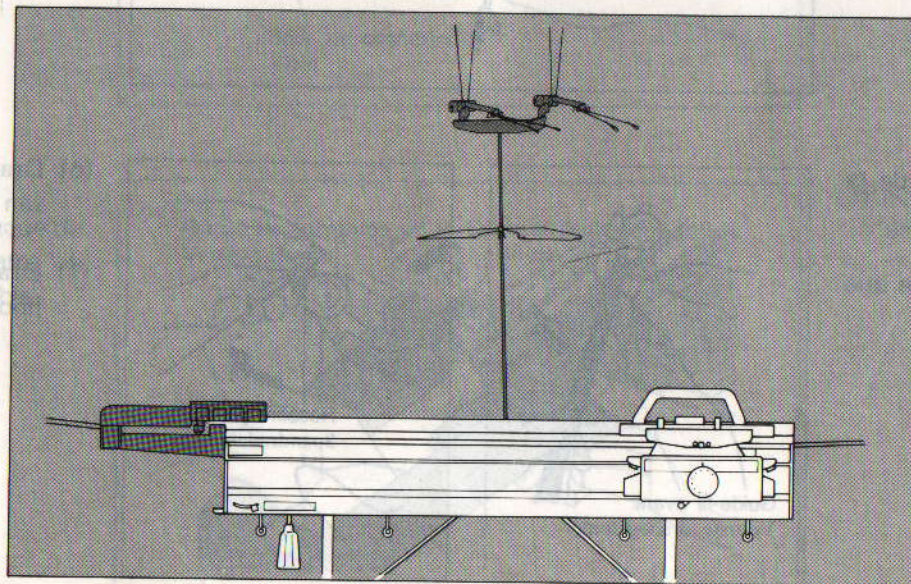

(8) Zet de draadgeleider nu op de standaard.

(9) Zet de achterste draadgeleider op de standaard.

(10) Wanneer U gebruik maakt van de ponskaarten- of elektronische machine met naaldafstand 4,5 mm, bevestig dan de beugel aan de linkerkant van de breimachine.

* Hierboven ziet U de kleuren-automat bevestigd op de breimachine.

Comment retirer le KRC-900

- (1) Desserrez le bouton de réglage du bras de fixation.

Tout en soulevant le bras de fixation du côté du bouton de réglage, retirez le bras.

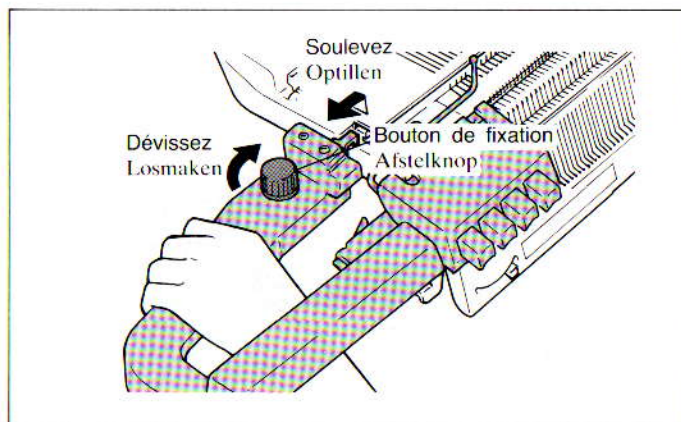

- (2) Après avoir dégagé le bras de fixation, repoussez la barre en feutre que vous aviez fait ressortir sur le côté droit de la machine à tricoter.

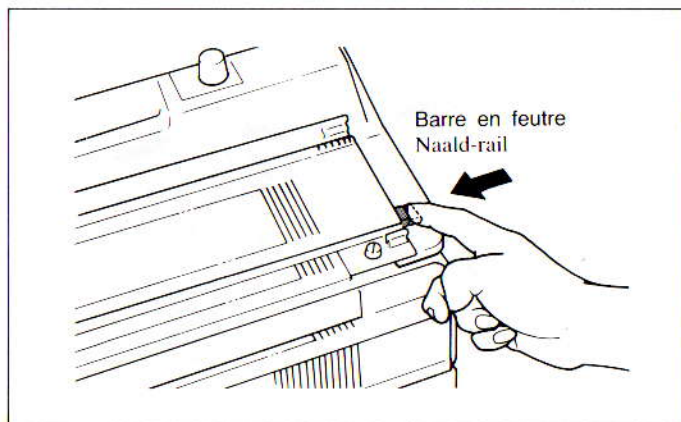

- (3) Appuyez le guide-fil avant sur la machine à tricoter et relâchez la tension du fil.

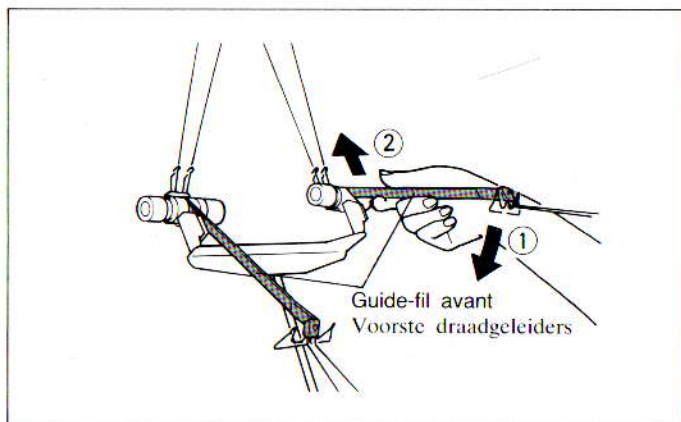

Opvouwen

- (1) Draai de bevestigingsknop op de arm los. Til de arm bij de bevestigingsknop omhoog en trek hem opzij.

- (2) Nadat U de arm heeft verwijderd, duwt U de rail aan de rechterzijde van de machine weer terug.

- (3) Duw de voorste draadgeleiders naar beneden en haal ze van de standaard. U kunt de draadgeleider nu eenvoudig opbergen.

Mise en place de la plaque de fixation.

- (1) Placez les têtes des deux vis dans la rainure de la plaque de fixation et mettez en place la vis de fixation.

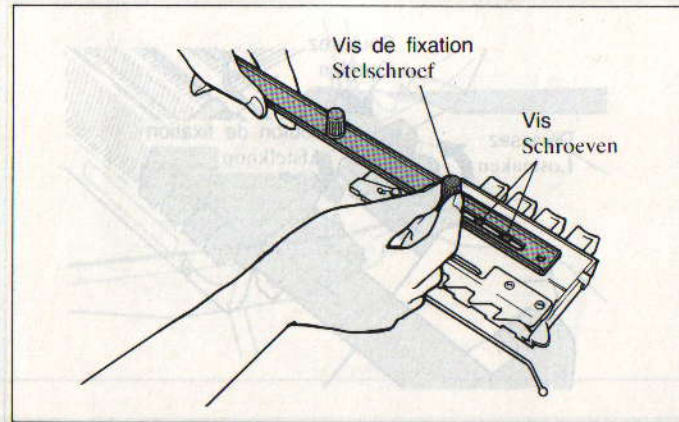

- (2) Glissez le plus loin possible le change-couleur vers la plaque de fixation, puis serrez la vis de fixation.

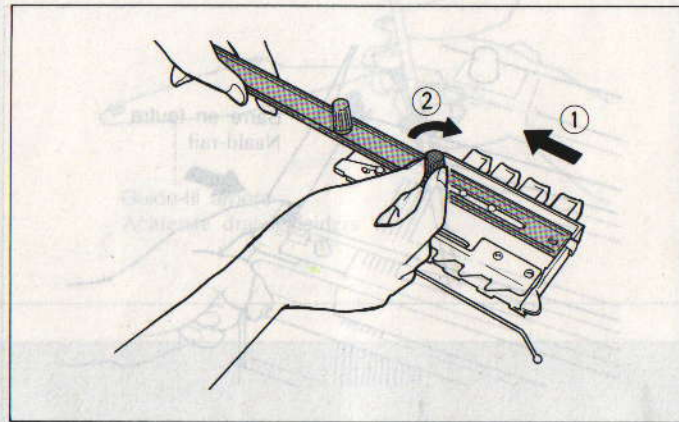

De afstelplaat

- (1) Schuif de koppen van de twee schroeven in de gleuf van de afstelplaat en draai de stelschroef vast.

- (2) Schuif de kleuren-automaat zover mogelijk in de richting van de afstelplaat en draai de bevestigingsschroef verder vast.

* Remplacez le change-couleur dans son boîtier, comme indiqué ci-dessus.

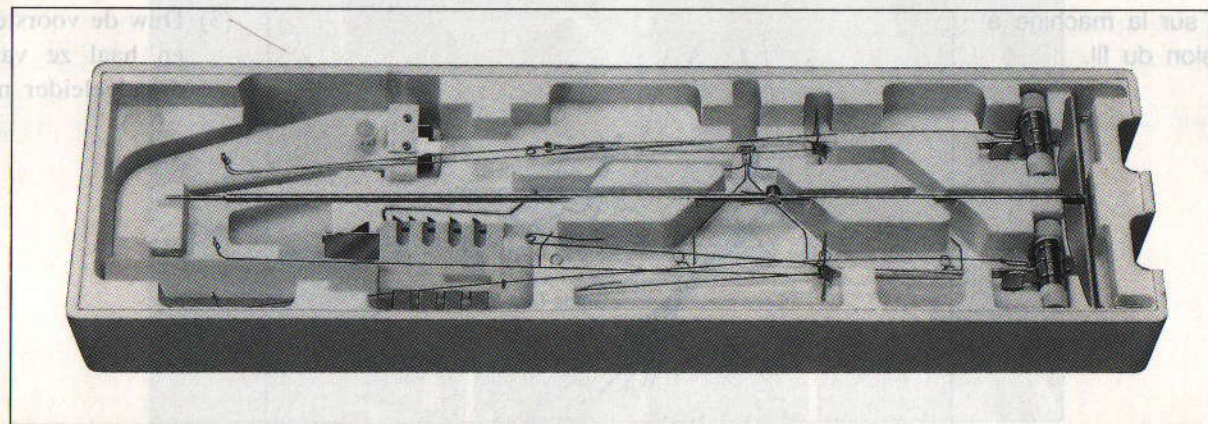

* Berg de kleuren-automaat op, zoals hierboven aangegeven.

COMMENT TRICOTER DES BANDES

- * Essayons un motif de bandes simples d'abord.
- * Préparez quatre fils.
Ex.
Carte à échappement de 4,5 mm fil fin
ou machine électronique fil fin
Machine à cartes de fantaisie fil épais



(1) Réglez le dispositif de tricot à côtes et la machine à tricoter comme indiqué au schéma.

〈 Si vous utilisez une machine électronique,
ou une machine à cartes à échappement de 4,5 mm 〉
〈 Wanneer U de 4,5 mm patroonkaart of
elektronische machine gebruikt 〉

〈 Si vous utilisez une machine à cartes
de fantaisie grosse laine 〉
〈 Wanneer U de grofbreier gebruikt 〉

BREIEN VAN STREPEN

- * Allereerst een gewoon strecepatroon.
- * Neem 4 draden van 4 verschillende kleuren.
Bijv.
4,5 mm. patroonkaart of
elektronische machine fijn draad
grofbreier dik draad

(1) Stel de breimachine en de dubbelbedsaanvulling in, zoals hiernaast aangegeven.

- (2) Introduisez la barre de tricot fin derrière les crochets, sur le dispositif de tricot à côtes, de sorte qu'elle glisse légèrement en dessous du lit d'aiguilles. Alignez les aiguilles du côté endroit et du côté envers en position B. (Amenez vers l'avant une aiguille envers de sorte que l'aiguille d'extrême gauche soit une aiguille envers, et l'aiguille d'extrême droite une aiguille endroit.) Après avoir fait glisser le chariot deux ou trois fois, arrêtez-le sur le côté droit.

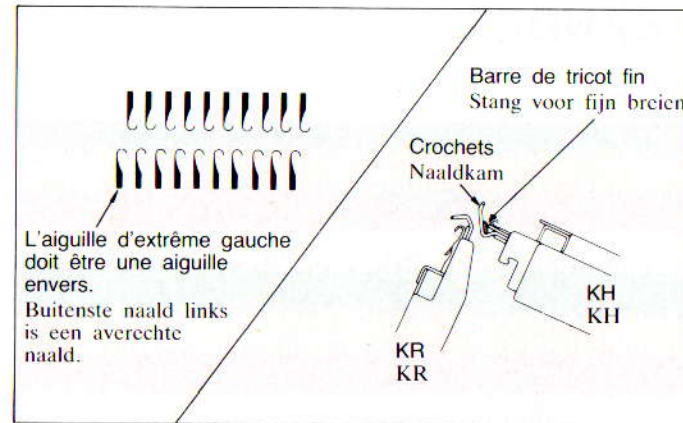

- (2) Schuif de stang voor fijn breien achter de naaldkam van de breimachine. Zet zowel de rechte als de averchte naalden in de B-stand (schuif de naalden zó naar voren, dat de buitenste naald links een averchte naald en de buitenste naald rechts een rechte naald is). Haal de slede een paar keer over en zet hem dan aan de rechterzijde van het naaldenbed.

- (3) Enfilez les quatre fils en les faisant passer par l'unité de tension du fil, puis accrochez les extrémités des fils aux clips.

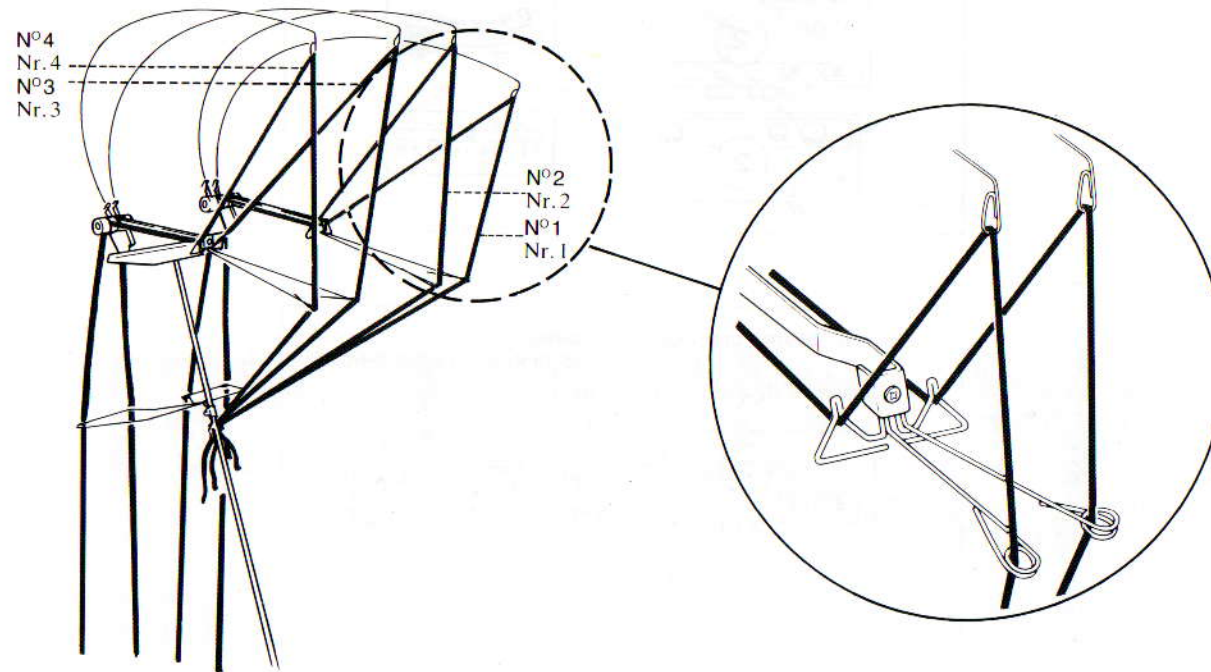

- (3) Rijg de vier draden door de draadgeleiders en klem de uiteinden vervolgens onder de draaklemmen.

- (4) Retirez les extrémités des fils des clips, à l'exception du fil d'extrême droite, et attachez les trois autres fils ensemble. Faites-les passer entre les crochets.

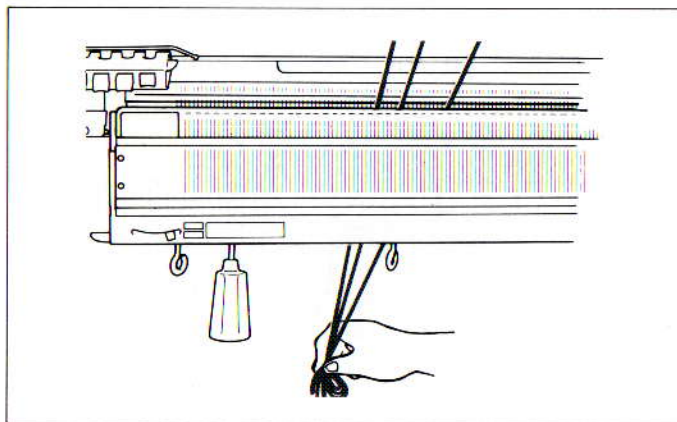

- (4) Verwijder de draadeinden van onder de draadklemmen, behalve de uiterst rechtse draad, en bind de drie draden vast. Haal ze vervolgens tussen de naaldkam door.

- (5) Attachez les extrémités des fils au porte-fil situé sur la partie inférieure du dispositif de tricot à côtes.

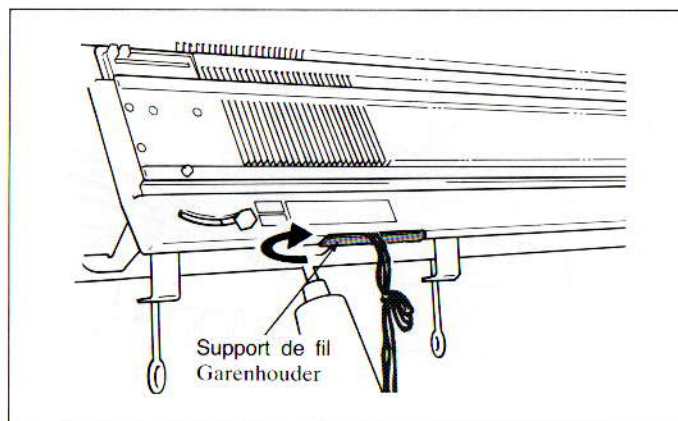

- (5) Klem de draadeinden hierna vast aan de onderkant van de dubbelbedsaanvulling.

- (6) Après avoir enfoncé le bouton ④ sur le change-couleur, faites passer le fil d'extrême gauche à travers le crochet situé au-dessus du bouton.

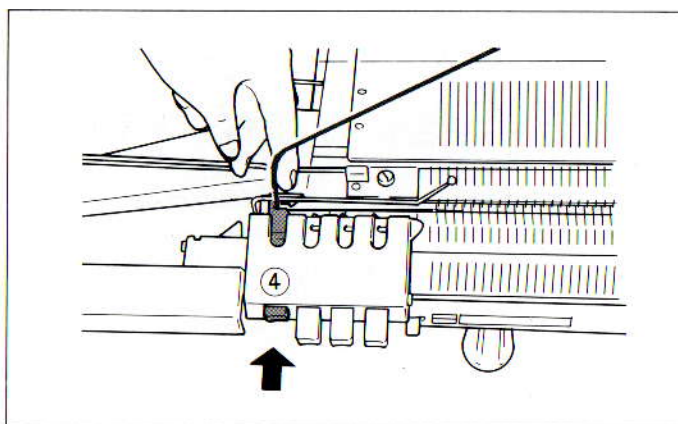

- (6) Druk verwisselknop ④ van de kleuren-automat in en rijg de draad door de haak boven de knop.

- (7) Si vous enfoncez le bouton ③, le bouton ④ revient en avant et le fil est assigné au bouton ③.

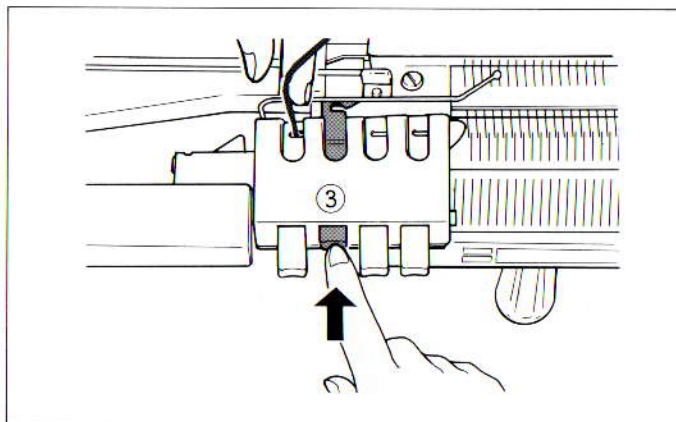

- (7) Als U nu verwisselknop ③ indrukt, springt verwisselknop ④ terug en zit de draad goed.

- (8) De la même manière, faites passer le fil dans les boutons ③ et ②. Enfoncez le bouton ① et dégagez le fil d'extrême droite du change-couleur.

⟨ Si vous utilisez une machine à cartes à échappement de 4,5 mm ⟩

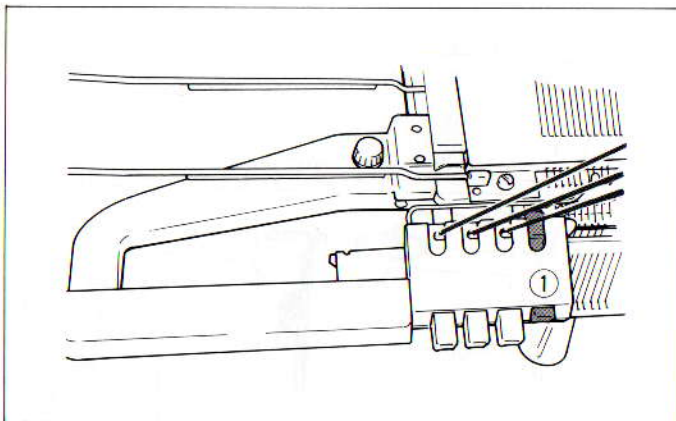
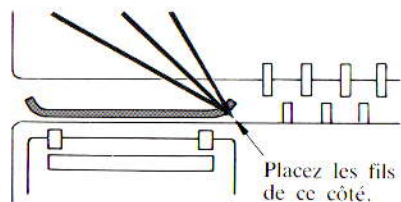

- (8) Rijk op dezelfde manier de draden door de haken boven de verwisselknoppen ③ en ②. Druk nu op verwisselknop ① en laat de uiterst rechtse draad niet door de kleuren-automaat.

⟨ Wanneer U de 4,5 mm patroonkaart machine gebruikt ⟩

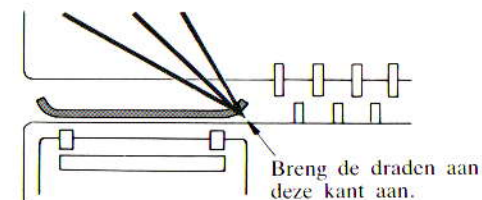

- (9) Enfilez le fil d'extrême droite dans le distributeur de fil.

* Veillez à ce que le fil ne soit pas entortillé dans les crochets, ou dans d'autres parties de la machine.

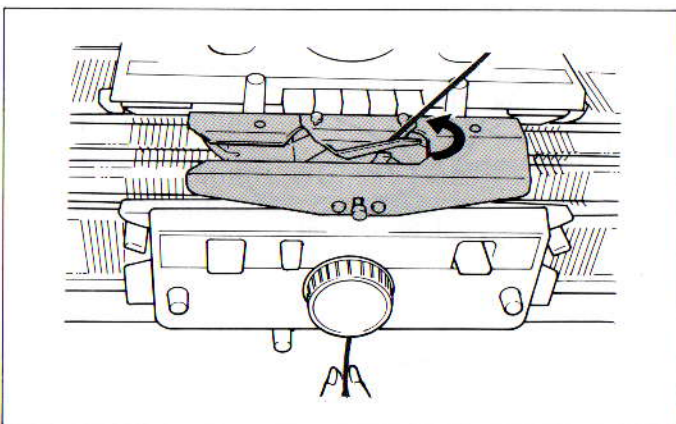

- (9) Rijk de rechtse draad door het draadtoevoer-oog.

* Let erop dat de draad nergens achter blijft hangen.

(10) Faites glisser le chariot vers la gauche pour monter le fil. Suspendez le peigne de montage, puis les poids à griffes.

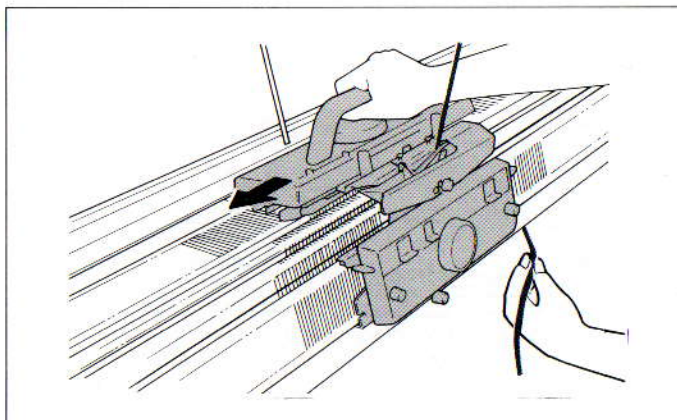

(10) Haal de slede naar links om de draad op te zetten. Hang de opzetkam en de gewichten op.

(11) Vous pouvez tricoter un motif pleines côtes avec le fil ① (celui de droite) en déplaçant le chariot.

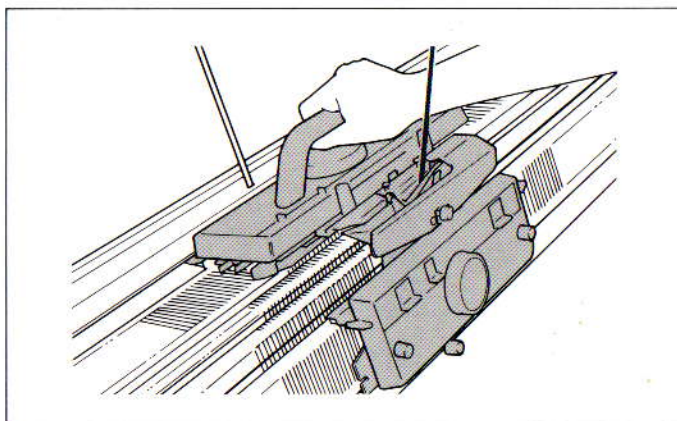

(11) U kunt nu breien met naald ①, de uiterst rechtse naald, door de slede over te halen.

(12) Pour changer de fil, appuyez sur le bouton correspondant au fil que vous voulez sélectionner, après avoir déplacé le chariot vers le change-couleur, jusqu'à ce que vous entendiez un "clic".

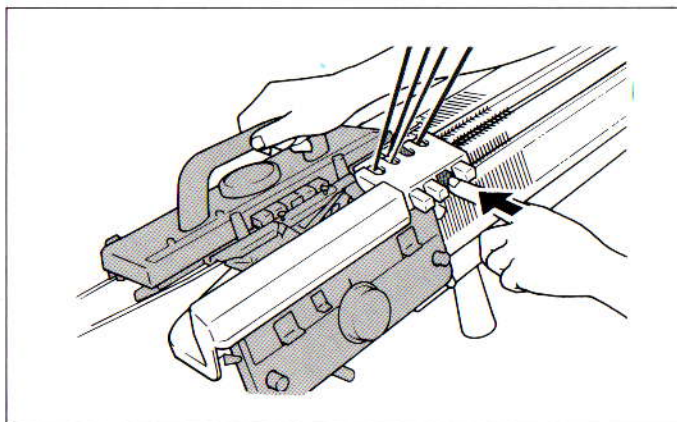

(12) Als U van kleur wilt veranderen, druk dan op de betreffende knop, nadat U de slede heeft overgehaald en U een "klik" heeft gehoord.

* Si le fil n'est pas assez tendu, tirez-le vers l'arrière sur le guide-fil arrière.

* Als er een lus in de draad hangt, trek dan de draad weer strak bij de draadgeleiders.

(13) Lorsque vous ferez glisser le chariot vers la droite, le fil sera changé.

* Il peut arriver que le fil que vous avez choisi ne soit pas saisi dans le distributeur de fil, notamment si vous utilisez la machine à cartes de fantaisie KH260. Si tel est le cas, placez le fil à la main dans le distributeur de fil.

(14) Après avoir tricoté tous les fils, retirez-en les extrémités du porte-fil.

Répétez les opérations (12) et (13) pour tricoter facilement des bandes.

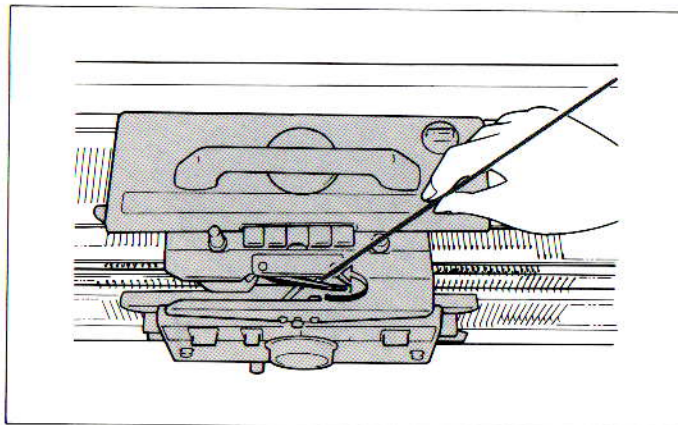

(13) Als U de slede naar rechts overhaalt, wordt de draad verwisseld.

* Bij gebruik van sommige soorten wol wordt de draad niet goed verwisseld (vooral bij de KH260 grofbreier). Rijg in dat geval de draad met de hand door het draadtoevoeroog.

(14) Verwijder, wanneer U alle kleuren heeft gebreid, de draadeinden uit de draadklem.

Herhaal de stappen (12) en (13). Op deze wijze breit U met gemak strepen.

COMMENT TRICOTER DES COTES MULTICOLORES

* Si votre dispositif de tricot à côtes est équipé du système de sélection d'aiguilles 1/1, reportez-vous au chapitre "Comment tricoter des côtes multicolores" du manuel d'utilisation du dispositif.

* Utilisez la barre pour tricot fin.

Fil Draad	Machine Machine	Machine életron ou à cartes de 4,5 mm 4,5 mm patroonkaart of elktr. machine	Machine à cartes de fantaisie (grosse laine) Grofbreier
Très fin Erg fijn		2-3	—
Fin Fijn		3-4	—
Moyen Middeldik		4-5	1-2
Epais Dik		—	2-3
Très épais Erg dik		—	3-4

(1) Réglez la machine à tricoter et le dispositif de tricot à côtes sur "tricot pleines côtes" (voir page 8, points 1 et 2).

* Si votre dispositif de tricot à côtes est équipé du système de sélection d'aiguilles 1/1, consultez le chapitre "Comment tricoter des côtes multicolores—Disposition des Aiguilles" du manuel d'utilisation du dispositif, lorsque vous devez disposer les aiguilles.

(2) D'après le numéro de couleur indiqué à gauche de la carte, faites passer le nombre de fils nécessaire dans l'unité de tension (voir page 9, point 3).

(3) Attachez les fils, à l'exception du fil principal, au change-couleur (voir page 10, points 4 à 8).

(4) Enfilez le fil principal dans le distributeur de fil situé sur le chariot et procédez au montage. (Voir page 11, points 9 et 10).

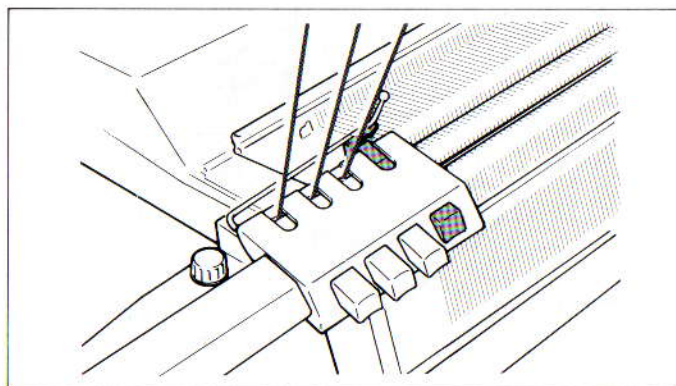
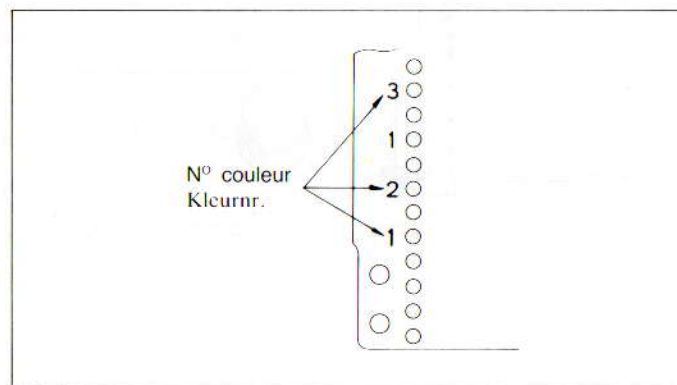

BREIEN VAN MEERKLEURIGE PATRONEN

* Indien Uw dubbelbed de 1/1 naaldselectie heeft, kijk dan bij "Meerkleuren dubbelbedpatronen breien" in het instructieboekje van het dubbelbed.

* Gebruik de stang voor fijn breien.

(1) Stel de machine en de dubbelbedsaanvulling zó in, dat alle naalden in de B-stand staan (zie punt 1 en 2 van bldz. 8).

* Indien Uw dubbelbed de 1/1 naaldselectie heeft en U stelt de naalden in, kijk dan bij "Naaldinstelling" in het hoofdstuk "Meerkleuren dubbelbedpatronen breien".

(2) Lees kleurnummers aan de linkerkant van de patroonkaart en rijg het benodigde aantal draden door de draadgeleiders en in de kleuren-automaat (zie punt 3 op bldz. 9).

(3) Rijg de draden, met uitzondering van de hoofdkleur, in de kleuren-automaat (zie punt 4 en 8 op bldz. 10).

(4) Rijg de hoofdkleur door het toevoeroog van de slede en haal de slede over voor de opzet (zie punt 9 en 10 op bldz. 11).

(5) Après avoir tricoté le nombre de rangs indiqué, terminez en veillant à ce que le chariot soit placé sur la gauche.

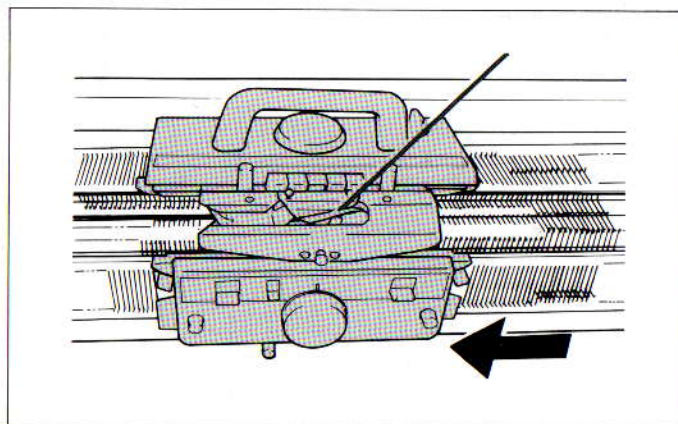

(5) Wanneer U het juiste aantal toeren voor de rand heeft gebreid, eindig dan met de slede aan de linkerkant.

(6) Réglez la carte au début du motif, et placez le levier de verrouillage de carte sur “●”.

(7) Placez le bouton de changement sur “KC” et déplacez le chariot vers la droite. Ce mouvement sélectionne les aiguilles sur la machine à tricoter.

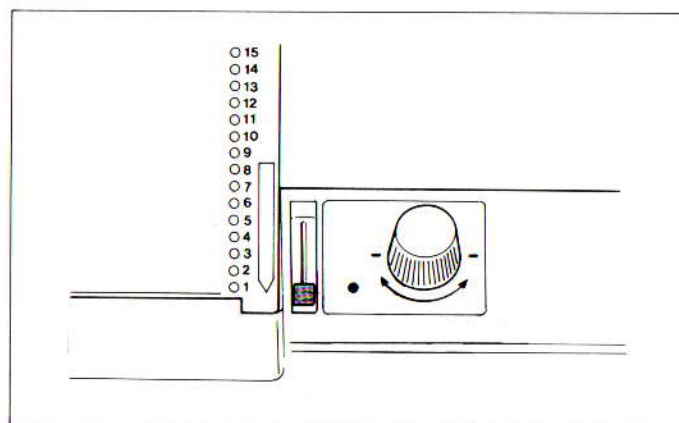

(6) Stel de patroonkaart in voor het begin en zet het kaartslot op “●”.

(7) Zet de veranderknop op “KC” en haal de slede over naar rechts. De betreffende naalden zijn nu gekozen.

(8) Placez le levier de verrouillage de carte sur “▼”, puis enfoncez simultanément les deux boutons Part.

* Si votre dispositif de tricot à côtes est équipé du système de sélection d'aiguilles 1/1, reportez-vous au point 6 du chapitre “Comment tricoter des côtes multicolores” du manuel d'utilisation du dispositif.

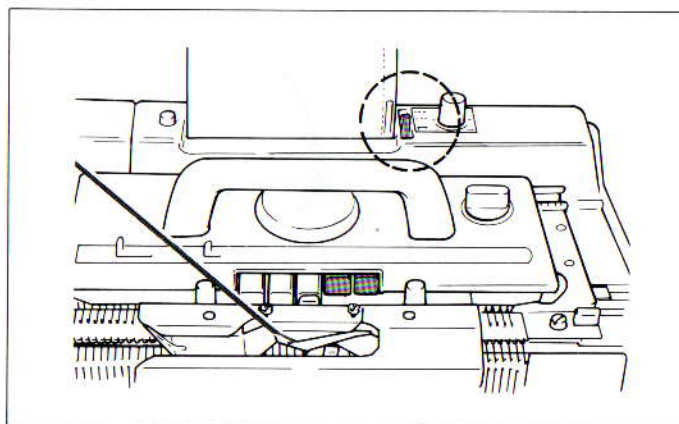

(8) Zet het kaartslot op het “▼” teken en druk beide PART-knoppen tegelijk in.

* Indien Uw dubbelbed de 1/1 naaldselectie heeft, kijk dan bij (6) “Meerkleuren dubbelbedpatronen breien” in het instructieboekje van het dubbelbed.

(9) Faites glisser le chariot vers le change-couleur jusqu'à ce que vous entendiez un "clik", puis enfoncez le bouton correspondant au numéro indiqué sur la partie gauche de la carte.

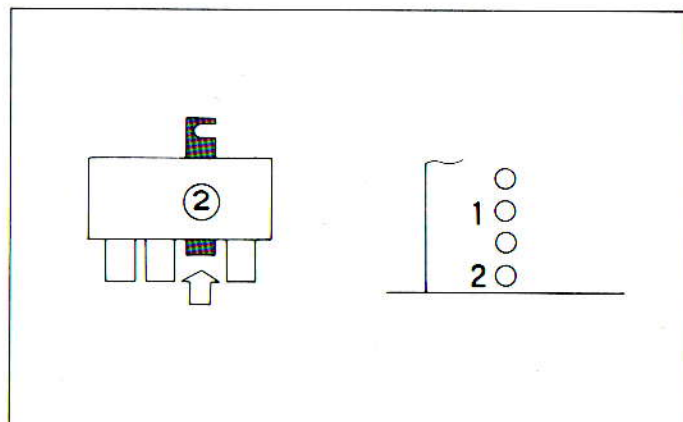

(9) Haal de slede over naar de kleuren-automaat, totdat U een "klik" hoort en druk vervolgens de verwisselknop in die correspondeert met het nummer op de linkerkant van de patroonkaart.

(10) Faites glisser le chariot de gauche à droite et retour, puis enfoncez le bouton correspondant au numéro suivant sur la carte.

* Répétez l'opération (10) pour tricoter en côtes multicolores.

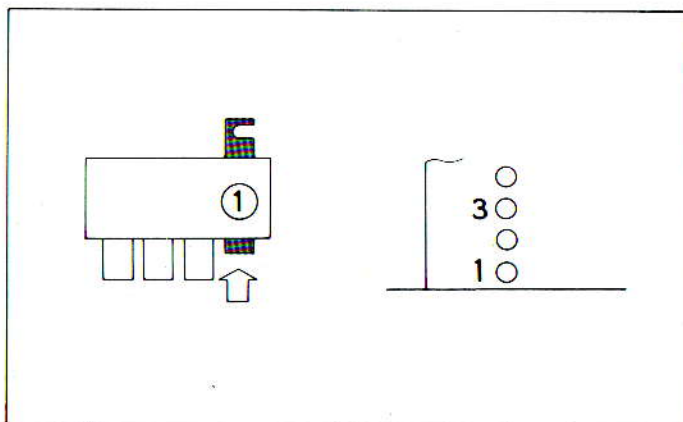

(10) Haal de slede over van links naar rechts en weer terug en druk hierna op de volgende knop die aangegeven staat op de patroonkaart.

* Blijf stap (10) herhalen voor het breien van een meerkleurig patroon.

Possibilités de tricots à côtes multicolores

* Le nombre de rangs du motif indiqué correspond au motif qui apparaîtra sur l'endroit du tricot.

Carte N° 41

36 rangs de 24 mailles pour un motif

- ① couleur ... blanc
- ② couleur ... vert
- ③ couleur ... vert pré
- ④ couleur ... rouge



Verschillende meerkleurige patronen

* Het aantal toeren voor een patroon is het aantal toeren aan de rechte kant van het werk.

Patroonkaart nr. 41

24 steken, 36 toeren voor één patroon

- ① draad ... wit
- ② draad ... groen
- ③ draad ... grasgroen
- ④ draad ... rood

Carte N° 42

12 rangs de 12 mailles pour un motif

- ① couleur ... beige
- ② couleur ... noir
- ③ couleur ... vert
- ④ couleur ... rouge

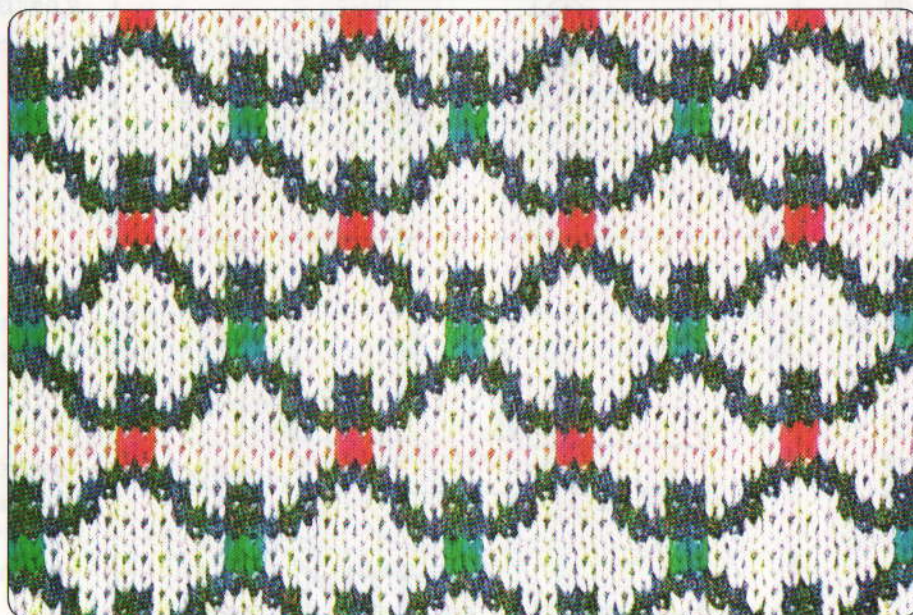

Patroonkaart nr. 42

12 steken, 12 toeren voor één patroon

- ① draad ... beige
- ② draad ... zwart
- ③ draad ... groen
- ④ draad ... rood

Carte N° 43

32 rangs de 24 mailles pour un motif

- ① couleur ... vert
- ② couleur ... vert pré
- ③ couleur ... rouge
- ④ couleur ... beige

* 28 rangs tricotés pour le motif multicolore et 4 rangs pour les côtes, soit 32 rangs au total.



Patroonkaart nr. 43

24 steken, 32 toeren voor één patroon

- ① draad ... groen
- ② draad ... grasgroen
- ③ draad ... rood
- ④ draad ... beige

* U breit 28 toeren voor het patroon en 4 toeren voor de rand, in totaal dus 32 toeren.

Carte N° 44

12 rangs de 8 mailles pour un motif

- ① couleur ... bleu ciel
- ② couleur ... vert pré
- ③ couleur ... jaune
- ④ couleur ... blanc

* Le fil de couleur contrasté change pour chaque motif, dans le sens du rang, jusqu'à ce que trois motifs aient été tricotés. Le nombre de rangs pour le motif couleur est 36 (12×3).



Patroonkaart nr. 44

8 steken, 12 toeren voor één patroon

- ① draad ... hemelsblauw
- ② draad ... grasgroen
- ③ draad ... geel
- ④ draad ... wit

* De contrastkleur wordt verwisseld voor elk patroon in de richting van de toer. Ieder patroon bestaat uit 12 toeren, dit maal 3 contrastkleuren, dat maakt 36 toeren voor het totale patroon.

Carte N° 45

12 rangs de 8 mailles pour un motif

- ① couleur ... blanc
- ② couleur ... noir
- ③ couleur ... brun
- ④ couleur ... beige

* 10 rangs pour le motif multicolore, et 2 rangs pour les côtes; soit 12 rangs au total pour un motif. Le fil changeant pour chaque motif dans le sens du rang jusqu'à ce que deux motifs aient été tricotés, le nombre de rangs est 24 (12 × 2).



Patroonkaart nr. 45

8 steken, 12 toeren voor één patroon

- ① draad ... wit
- ② draad ... zwart
- ③ draad ... bruin
- ④ draad ... beige

* 10 toeren zijn voor het breien van het patroon en 2 toeren voor de boord, samen 12 toeren. Voor elk patroon zijn er 12 steken, maal 2 contrastkleuren dat maakt voor het totale patroon 24 toeren.

Carte N° 46

24 rangs de 24 mailles pour un motif

- ① couleur ... blanc
- ② couleur ... rouge
- ③ couleur ... vert foncé
- ④ couleur ... orange



Patroonkaart nr. 46

24 steken, 24 toeren voor één patroon

- ① draad ... wit
- ② draad ... rood
- ③ draad ... donkergroen
- ④ draad ... oranje

Carte N° 47

24 rangs de 24 mailles pour un motif

- ① couleur ... bleu foncé
- ② couleur ... jaune
- ③ couleur ... rouge
- ④ couleur ... orange



Patroonkaart nr. 47

24 steken, 24 toeren voor één patroon

- ① draad ... donkerblauw
- ② draad ... geel
- ③ draad ... rood
- ④ draad ... oranje

Carte N° 48

12 rangs de 12 mailles pour un motif

- ① couleur ... blanc
- ② couleur ... gris
- ③ couleur ... bleu foncé
- ④ couleur ... rouge



Patroonkaart nr. 48

12 steken, 12 toeren voor één patroon

- ① draad ... wit
- ② draad ... grijs
- ③ draad ... donkerblauw
- ④ draad ... rood

* Le fil principal alterne (il devient ② au lieu de ①, et ① au lieu de ②) tous les six rangs.

* De hoofddraad van dit patroon wordt om de zes toeren verwisseld van ① naar ② en weer van ② naar ①.

Carte N° 49

24 rangs de 24 mailles pour un motif

- ① couleur ... orange
- ② couleur ... blanc
- ③ couleur ... bleu foncé
- ④ couleur ... jaune

* Ce motif s'effectue en changeant le second fil de couleur au troisième rang, après que la carte ait tourné, et au quatrième rang, après que la carte ait à nouveau tourné. Ce motif couleur compte donc 72 rangs au total.



Patroonkaart nr. 49

24 steken, 24 toeren voor één patroon

- ① draad ... oranje
- ② draad ... wit
- ③ draad ... donkerblauw
- ④ draad ... geel

* Dit patroon komt tot stand door de tweede kleur te vervangen door de derde kleur, nadat de patroonkaart éénmaal gedraaid heeft, en dan weer de derde kleur te vervangen door de vierde kleur. Het totale patroon bestaat dus uit 72 toeren.

Carte N° 50

36 rangs de 24 mailles pour un motif

- ① couleur ... bleu foncé
- ② couleur ... orange
- ③ couleur ... blanc
- ④ couleur ... noir

* Le fil principal change, et passe de ① à ③.

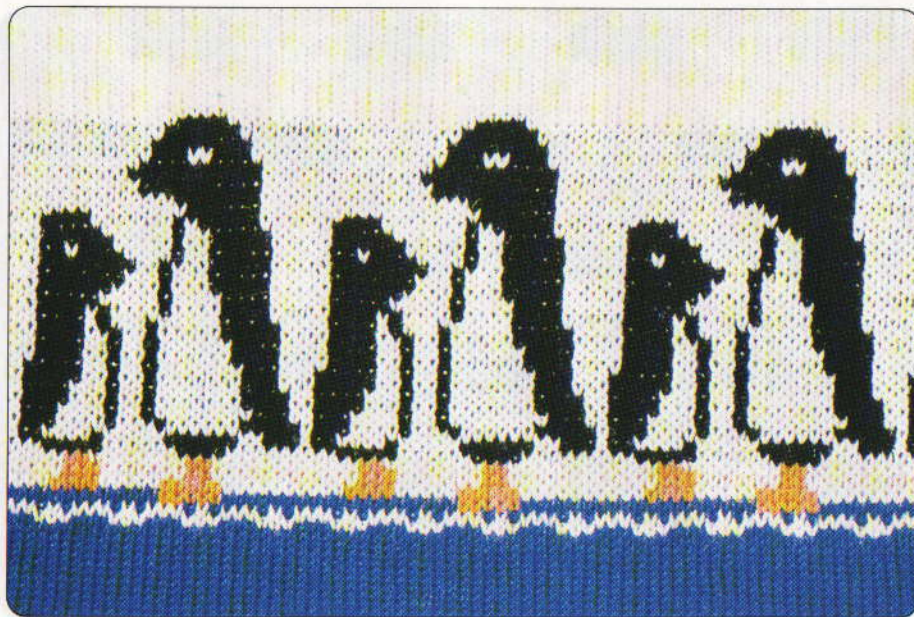

Patroonkaart nr. 50

24 steken, 36 toeren voor één patroon

- ① draad ... donkerblauw
- ② draad ... oranje
- ③ draad ... wit
- ④ draad ... zwart

* De hoofdkleur wordt verwisseld van ① naar ③.

Patron à un point

Carte N° 51

36 rangs de 24 mailles pour un motif

- ① couleur ... bleu foncé
- ② couleur ... orange
- ③ couleur ... blanc
- ④ couleur ... noir

* Consultez les explications en page suivante: "Comment tricotez un motif unique".

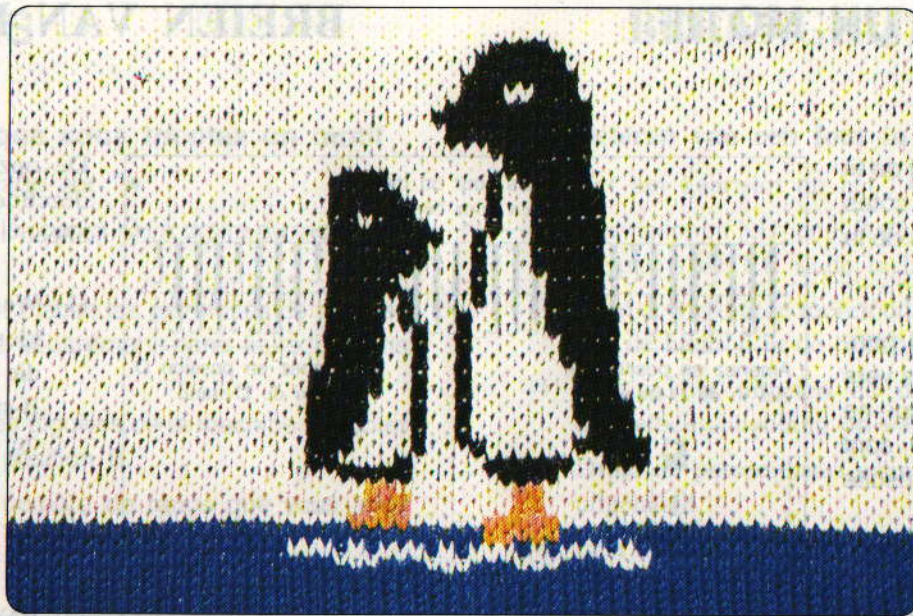

Noors motif

Patroonkaart nr. 50

24 steken, 36 toeren voor één patroon

- ① draad ... donkerblauw
- ② draad ... oranje
- ③ draad ... wit
- ④ draad ... zwart

* Zie "Breien van een Noors motif" op de volgende bladzijde.

COMMENT TRICOTER UN MOTIF UNIQUE

La procédure de montage et de changement de fil est identique à celle utilisée pour le tricot à côtes multicolores, mais la disposition des aiguilles de la machine à tricoter est différente.

(1) Lorsque le bouton correspondant au fil principal est enfoncé, (bouton N° ①), amenez vers l'avant, en position D, les aiguilles qui ne devront pas tricoter de motif et qui sont actuellement en position B. Faites ensuite glisser le chariot.

(2) Lorsqu'un bouton correspondant au fil contrasté (autres boutons à l'exception du bouton ①) est enfoncé, repoussez en arrière, en position B, toutes les aiguilles dont vous n'aurez pas besoin pour tricoter le motif et qui sont actuellement en position D. Faites ensuite glisser le chariot.

* Etant donné que vous utilisez le même fil d'un côté comme de l'autre, vous devrez répéter cette opération pour chaque rang.

* Il n'est pas difficile de repérer les aiguilles qui doivent être amenées en avant ou repoussées en arrière si vous utilisez le repère de sélection d'aiguilles identifié par un numéro sous les aiguilles.

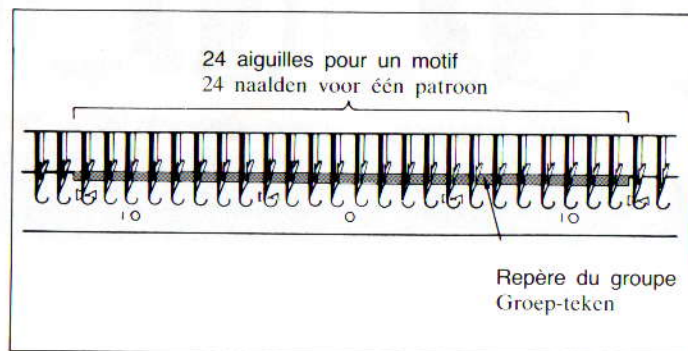
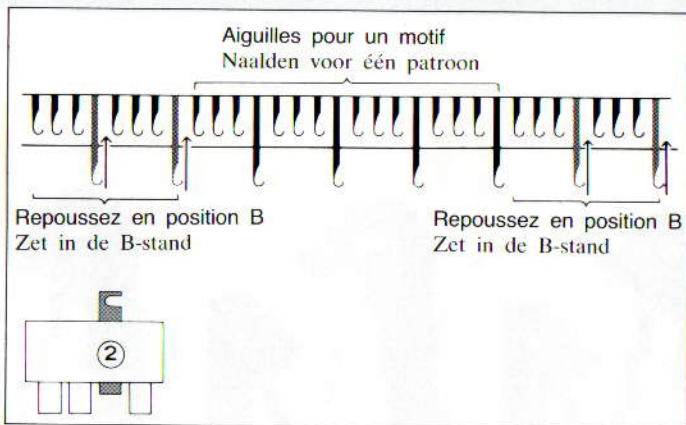
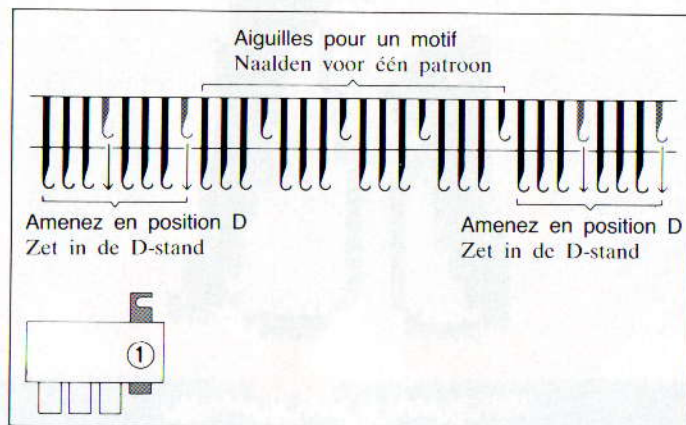

BREIEN VAN EEN NOORS MOTIEF

De opzet en het verwisselen van kleur gaat op dezelfde wijze als bij meerkleurige patronen, alleen is de stand van de naalden anders.

(1) Wanneer U de verwisselknop voor de hoofdkleur indrukt (knop ①), moet U de naalden die U niet nodig heeft voor het patroon van de B-stand in de D-stand zetten. Haal vervolgens de slede over.

(2) Wanneer U de verwisselknoppen voor de contrastkleur indrukt (de andere knoppen dan verwisselknop ①), dan dient U de naalden die U niet nodig heeft voor het patroon van de D-stand weer terug te zetten in de B-stand. Haal vervolgens de slede over.

* De handeling die U dient te verrichten voor het breien van één en dezelfde kleur van de ene kant naar de andere en terug, moet iedere toer herhaald worden.

* U kunt de naalden die naar voren geschoven moeten worden en weer naar achteren gemakkelijk herkennen, als U bij het selekteren van de naalden let op de groep-teken die staan aangegeven op de voorkant van het naaldenbed.

NOTES IMPORTANTES

Comment corriger une erreur lorsque vous tricotez un motif

- (1) Placez le levier de verrouillage de carte sur "●".
- (2) Enlevez les chariots KH et KR; placez le chariot KH à droite du tricot et le chariot KR à gauche du tricot.
- (3) Détricotiez le rang où se trouve l'erreur. Placez les extrémités de tous les fils à gauche, enfiler chacun des fils séparément dans leurs boutons respectifs sur le change-couleur.
- (4) Après avoir détricoté le rang, alignez les aiguilles de la machine à tricoter et du dispositif de tricot à côtes en position B.
- (5) Faites revenir la carte en arrière du nombre de rangs que vous avez détricotés.
- (6) Laissez le chariot du dispositif de tricot à côtes tel quel. (Bouton de came: PART L,R Bouton de changement: KC).
Faites glisser le chariot KH de droite à gauche. (Le fil ne passe pas dans le distributeur de fil. Les aiguilles du côté endroit sont sélectionnées.)
- (7) Connectez les chariots KH et KR.
- (8) Faites glisser le chariot jusqu'à ce que le fil change de position, puis enfoncez le bouton du fil de couleur correspondant au numéro indiqué sur la carte.
- (9) Placez le levier de verrouillage de carte sur "▼".

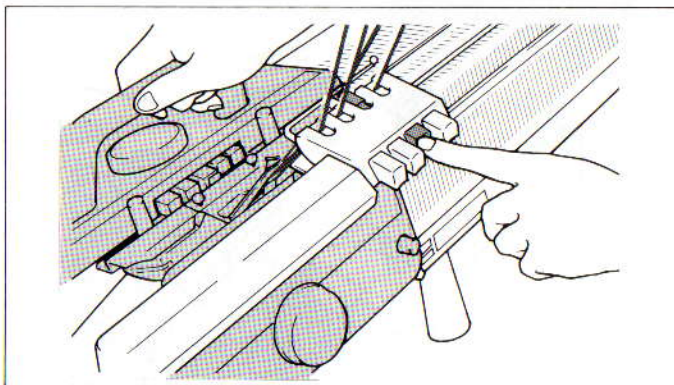

- * Si vous constatez une erreur lorsque vous enfoncez le bouton du change-couleur avant que les chariots ne soient sur l'ouvrage, réglez le bouton de changement du chariot KH sur N.L. et replacez les chariots en position de changement de fil. Après avoir enfoncé le bouton approprié, réglez le bouton de changement sur KC et enfoncez les deux boutons Part. Continuez ensuite à tricoter.
- * Si vous constatez une erreur au moment d'enfoncer un bouton du change-couleur avant de déplacer le chariot, enfoncez simplement le bouton approprié.

BELANGRIJKE AANWIJZINGEN

Verbeteren van een fout in patroonbreien.

- (1) Zet het kaartslot op het "●" teken.
- (2) Verwijder de KH- en KR slede. Plaats de KH slede links van het breiwerk en plaats de KR slede rechts van het breiwerk.
- (3) Haal de verkeerde toeren uit. Hang de uiteinden van de draden aan de en rijk de kleuren in de bijbehorende openingen van de verwisselknoppen.
- (4) Zet na het uithalen de naalden van zowel de breimachine als de dubbelbedsaanvulling op één lijn in de B-stand.
- (5) Draai de patroonkaart evenver terug als het aantal toeren dat U heeft uitgehaald.
- (6) Laat de slede van de breimachine, zoals hij was (heftoets: PART L en R, veranderknop: KC).

Haal de slede over van rechts naar links; de draad is niet door het toevoerorg geregen; de rechte naalden worden nu geselecteerd.

- (7) Verbindt de KH en KR slede.
- (8) Haal de slede over van rechts naar links en terug, totdat U van kleur moet verwisselen, en druk dan de verwisselknop in met het nummer dat links op de patroonkaart staat aangegeven.
- (9) Zet het kaartslot op het "▼" teken.

- * Vindt U een fout bij het indrukken van de knop van de kleurenwisselaar vóórdat de sledes op het breiwerk staan, zet dan de veranderknop op de KH slede op N.L. Zet nu de sledes terug in de garenwissel positie. Nadat U de juiste knop heeft ingedrukt, drukt U de veranderknop naar KC en drukt U op de part knoppen. Ga dan door met breien.
- * Als U de verwisselknop fout heeft ingedrukt, voordat U de slede heeft overgehaald, dan hoeft U slechts de juiste verwisselknop in te drukken.

Tricot partiel de côtes multicolores

L'explication porte sur le tricotage partiel d'un côté gauche.

- (1) Placez le chariot à droite de la machine.
- (2) Placez le levier de came R.L du chariot du dispositif de tricot à côtes sur P.R. (Le levier de mailles ramassées est en position R, tandis que le levier de maintien de came R.L est en position N.)
- (3) Repoussez en position B les aiguilles sélectionnées qui étaient en position de repos et amenez vers l'avant, en position E, les aiguilles destinées à tricoter l'envers de l'ouvrage.
- (4) Déplacez le chariot vers la gauche, puis changez de fil.
- (5) Repoussez en position B les aiguilles sélectionnées qui étaient en position de repos et amenez vers l'avant, en position E, les aiguilles destinées à tricoter l'envers de l'ouvrage.
- (6) Tenez le fil du change-couleur qui ne tricote pas et faites-le passer à la main dans les crochets de la machine (cette opération est répétée ci-après). Faites ensuite glisser le chariot vers la droite. Vous venez de tricoter le premier rang du tricot partiel. A partir de maintenant, répétez les opérations (3) à (6) avec les aiguilles en position de repos, pour ajouter ou rabattre des mailles, suivant le modèle.

Lorsque vous tricotez des côtes multicolores avec le système de sélection d'aiguilles 1/1, suivez la méthode d'ajout et de rabattage de mailles, plutôt que celle du tricot partiel, pour donner forme à une encolure, une épaule, etc.

Verkorte toeren

De uitleg betreft verkorte toeren aan de linkerkant.

- (1) Zet de slede aan de rechterzijde van de machine.
- (2) Zet de heftoetsen R en L van de dubbelbedsslede op P.R. (patenttoets op R en kantenhendels R en L op N).
- (3) Zet de naalden van de breimachine waarmee U niet wilt breien terug in de B-stand en zet de averechte naalden waarmee U wel wilt breien naar voren in de E-stand.
- (4) Haal de slede over naar links en verwissel van kleur.
- (5) Zet de naalden van de breimachine waarmee U niet wilt breien terug in de B-stand en zet de averechte naalden waarmee U wel wilt breien naar voren in de E-stand.
- (6) Houd de kleur draad die niet gebreid wordt met de hand vast om hem in de naaldkam te leggen (dit dient herhaald te worden) en haal de slede over naar rechts. U heeft nu de eerste verkorte toer gebreid. Van nu af herhaalt U de stappen (3) tot en met (6), terwijl U het aantal naalden waarmee U niet wilt breien, steeds varieert.

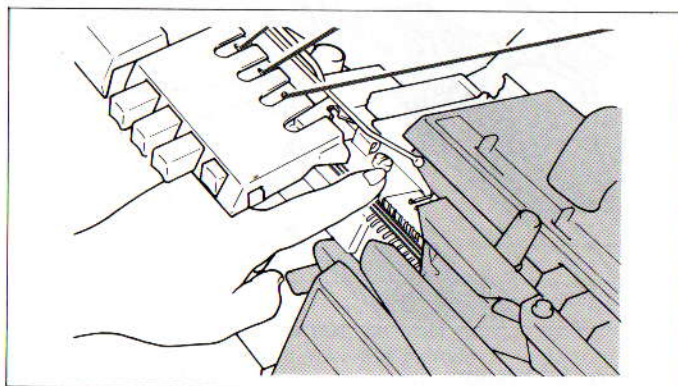
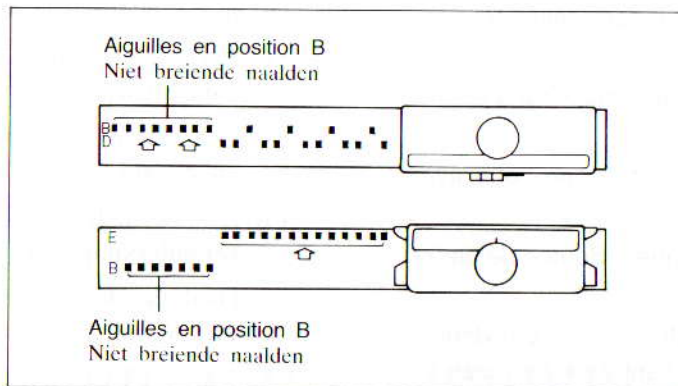

Tijdens het breien van meerkleuren dubbelbedpatronen in de 1/1 naaldselectie, breit U de hals- en schouderlijn door minderen en meerderen in plaats van met verkorte toeren.

Divers

- * **Vous pouvez éliminer la tonalité produite par le levier du signal de retour.**

Vous pouvez éliminer le "clic" qui signale le changement de position du fil.

Le levier de changement de sens se bloque si vous le tirez vers vous et le glissez sur la gauche.

Le levier de changement de sens se remet à fonctionner si vous poussez son extrémité vers la gauche.

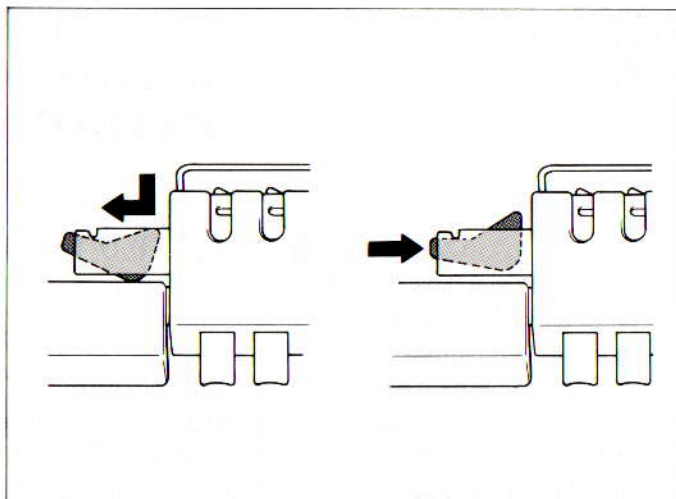

- * **Vous pouvez déplacer le change-couleur horizontalement.**

Si la largeur du tricot ne dépasse pas 80 mailles pour la partie gauche, vous pouvez diminuer la longueur du déplacement du chariot en faisant glisser le change-couleur vers la droite.

Desserrez la vis située sur la partie inférieure du change-couleur et déplacez celui-ci le plus loin possible vers la droite, puis resserrez la vis.

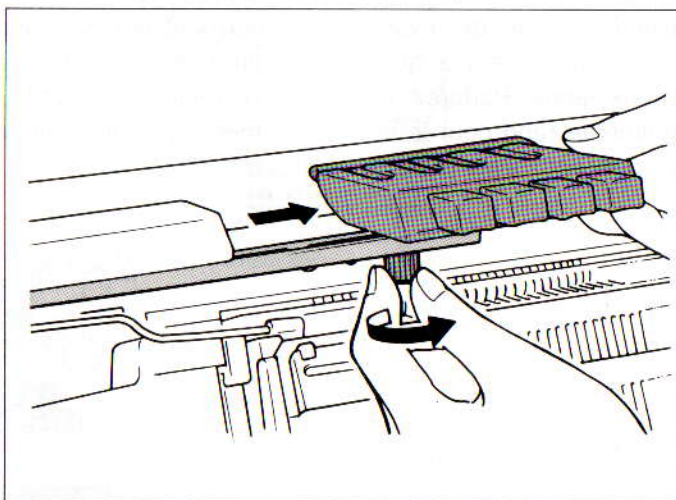

Remarque

Retirez le bras du change-couleur lorsque vous utilisez l'avant-chariot de la machine à tricoter; faute de quoi, les deux éléments seraient trop près l'un de l'autre. (Voir page 6 pour retirer correctement le change-couleur.)

Autre anwijzingen

- * **U kunt het geluid van het signaal dat aangeeft dat U terug moet met de slede afzwakken.**

Zo kunt U ook de "klik" die aangeeft dat de kleur wordt verwisseld zachter doen klinken.

U dient hiervoor de hendel naar U toe te trekken en vervolgens naar links te schuiven.

Wanneer U hierna de hendel weer terugduwt, klinkt er opnieuw een signaal.

- * **U kunt de kleuren-automaat horizontaal verschuiven.**

Indien de breedte van Uw werk minder dan 80 steken aan de linkerkant telt, dan kunt U de kleuren-automaat naar rechts schuiven.

Draai de schroef aan de onderkant van de kleuren-automaat los en schuif de kleuren-automaat zover mogelijk naar rechts. Draai de schroef vervolgens weer goed vast.

Opmerking

Verwijder de arm van de kleuren-automaat, wanneer U de afstrijker van de breimachine gebruikt. De arm raakt anders de afstrijker (zie hiervoor bldz. 6).

COMMENT CREER UNE CARTE A MOTIF POUR TRICOT A COTES MULTICOLORE

● AVANT DE REALISER LA CARTE

Vous pouvez réaliser des motifs jacquard sur un seul lit d'aiguilles, à l'aide d'un seul mouvement du chariot, avec une carte à motif. Vous ne pouvez cependant utiliser la même carte pour un double lit d'aiguilles, parce qu'il est impossible de tricoter avec deux fils en même temps en déplaçant les deux chariots-celui de la machine à tricoter et celui du dispositif de tricot à côtes. Lorsque vous réalisez un tricot à côtes multicolores, vous tricotez tantôt avec le fil principal, tantôt avec le fil contrasté. Le premier rang représenté sur la carte à motif indique la sélection d'aiguilles pour le fil principal, tandis que le deuxième rang indique la sélection d'aiguilles pour le fil contrasté. Pour éviter de devoir changer de fil à chaque rang, la carte est conçue de manière à ce que le changement de fil n'ait lieu que tous les deux rangs. Perforez le troisième rang pour le fil contrasté, puis le quatrième rang pour le fil principal. Une fois les quatre premiers rangs tricotés, vous avez réalisé deux rangs complets de côtes multicolores.



Schéma de motif jacquard
Schema voor Fairisle patronen

Fil principal pour le 2ème rang
Hoofdkleur 2e rij
Fil contrasté pour le 2ème rang
Kontrastkleur 2e rij
Fil contrasté pour le 1er rang
Kontrastkleur 1e rij
Fil principal pour le 1er rang
Hoofdkleur 1e rij

(× Tricotez avec le fil principal
Brei met de hoofdkleur
■ Tricotez avec le fil contrasté
Brei met de kontrastkleur)

HET MAKEN VAN EEN PATROONKAART VOOR MEERKLEURIGE PATRONEN

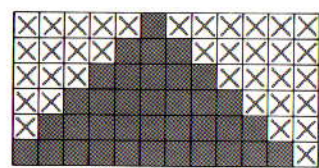
● VOORDAT U EEN KAART MAAKT

We kunnen met een patroonkaart Fairisle patronen op het enkele bed breien in één beweging van de slede. Dezelfde patroonkaart kan echter niet voor het dubbele bed gebruikt worden, aangezien twee draden bij gebruik van de dubbelbedsaanvulling niet in één beweging van de slede gebreid worden. In geval van een meerkleurig patroon brei U de hoofdkleur en de kontrastkleur gescheiden. De eerste toer wordt dus geponst voor de naald-selectie van de hoofdkleur en vervolgens wordt de tweede toer geponst voor de naalden van de kontrastkleur. Om te voorkomen dat U voor elke toer de kleur moet veranderen, is de patroonkaart zó gemaakt dat dit automatisch gebeurt. Pons de derde toer van de patroonkaart voor de kontrastkleur en vervolgens de vierde toer voor de hoofdkleur. Nadat de eerste vier toeren zijn gebreid, zijn twee complete toeren af.



Schéma révisé de côtes multicolores
Gewijzigd schema voor meerkleurige patronen

Créons une carte à motif

Préparez une carte vierge et la perforatrice (disponibles séparément).

* Vous pouvez réaliser facilement une carte perforée pour motif à côtes multicolores à l'aide de la carte maîtresse.

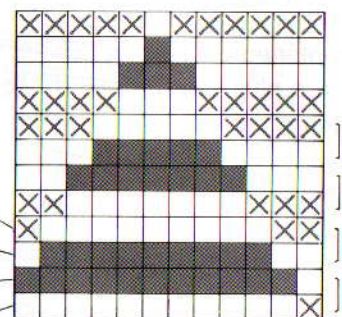
- (1) Préparez la carte maîtresse comme suit:
 - 1) Partant du bas de la carte vers le sommet, vous constaterez que le premier rang reste vierge.
 - 2) Viennent ensuite deux rangs perforés, puis deux rangs vierges.
 - 3) Répétez l'opération 2) et laissez le dernier rang vierge.
 - 4) En travaillant à nouveau vers le haut, numérotez chaque rang que vous avez perforé à gauche de la carte, en commençant par le numéro 54, puis 55, 56, 57, 58, 59, 60, 1, 2, 3 etc. jusque 23.

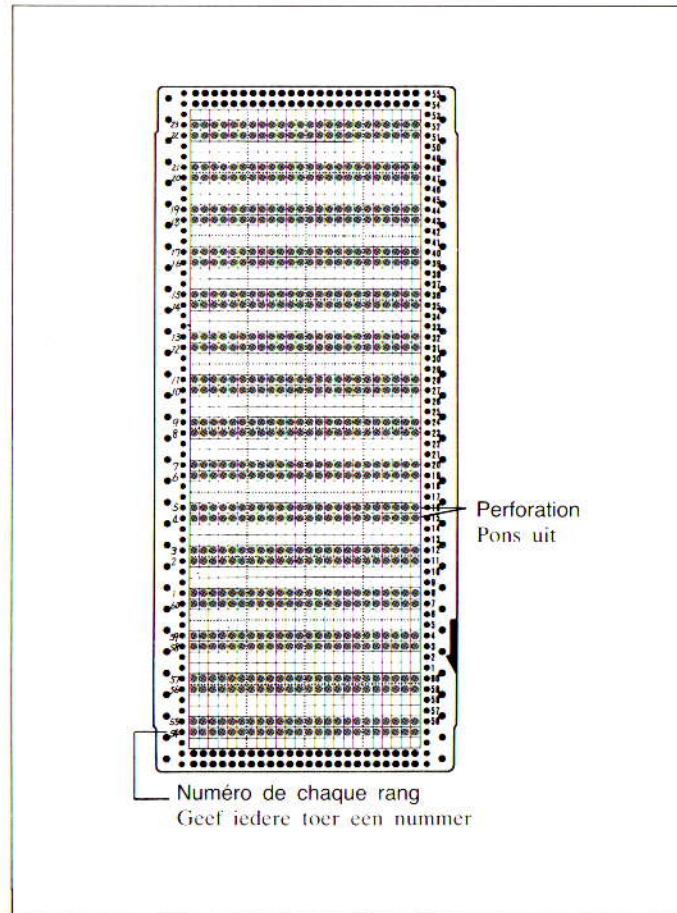

Laten we eens een kaart maken

Houd de blanco kaart en de ponsere gereed (deze zijn afzonderlijk verkrijgbaar).

* U kunt de kaart voor meerkleurige patronen eenvoudig maken m.b.v. de HULPKAART.

- (1) Maak de HULPKAART als volgt:
 - 1) U zult zien dat bij het ponsen van de HULPKAART van onder af aan de onderste rij ongeponst blijft.
 - 2) Vervolgens worden de twee volgende rijen wel geponst en de twee daarop volgende weer niet.
 - 3) Herhaal de vorige stap; de laatste rij blijft blanco.
 - 4) Nummer nu iedere geponste rij van onder naar boven, te beginnen met nummer 54, dan 55, 56, 57, 58, 59, 60, 1, 2, 3, enz. tot 23.

- (2) Prenez une carte vierge et recouvrez-la de la carte maîtresse que vous avez réalisée; maintenez-les ensemble à l'aide des attaches en plastique prévues à cet effet.

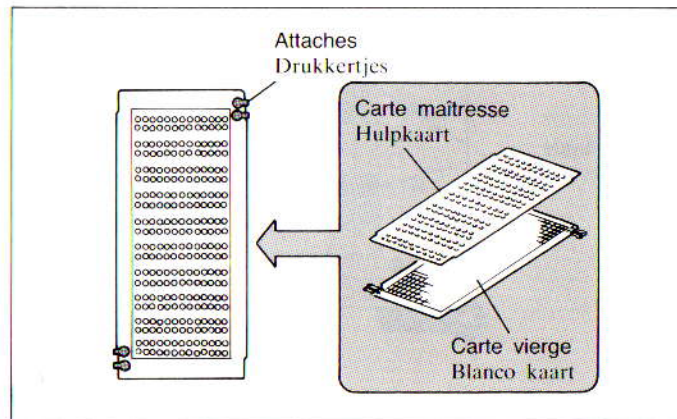

- (2) Neem een blanco kaart, leg de HULPKAART op deze blanco kaart en maak ze aan elkaar vast m.b.v. de plastic drukkertjes.

(3) Vous pouvez à présent commencer à copier votre motif. Pour ce faire, indiquez les trous à perforer, à travers les trous de la carte maîtresse, sur la carte vierge qui se trouve en dessous. (Inscrivez un repère du type "•".)

* Copiez le 1er et le 2ème rang du schéma du motif sur les rangs 54 et 55 de la carte maîtresse, le 3ème et le 4ème rang du schéma sur les rangs 56 et 57 de la carte maîtresse, etc., jusqu'à ce que vous arriviez au bout de la carte maîtresse.

* Lorsque vous recopiez un motif à partir du schéma figurant dans le guide des motifs, n'oubliez pas que les rangs 54 et 55 de la carte maîtresse constituent les deux premiers rangs de votre motif. (Ces deux premiers rangs ne portent pas de numéro sur le schéma.) Les rangs 56 et 57 de la carte maîtresse correspondent aux rangs 56 et 57 du schéma, etc.

(4) Lorsque tous les repères ont été indiqués sur la carte maîtresse, retirez les attaches et descendez la carte maîtresse d'un rang. Remettez les attaches en place.

(5) Vous constaterez à présent que les repères que vous avez inscrits sur la carte vierge n'apparaissent qu'à travers le premier rang de chaque paire de rangs de la carte maîtresse. Au niveau du rang inférieur, indiquez un repère dans chaque case faisant face à un trou dans le rang supérieur. (Inscrivez des croix "x".)

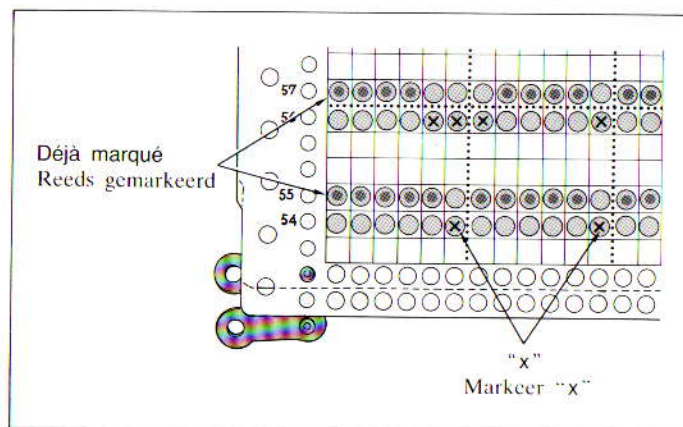
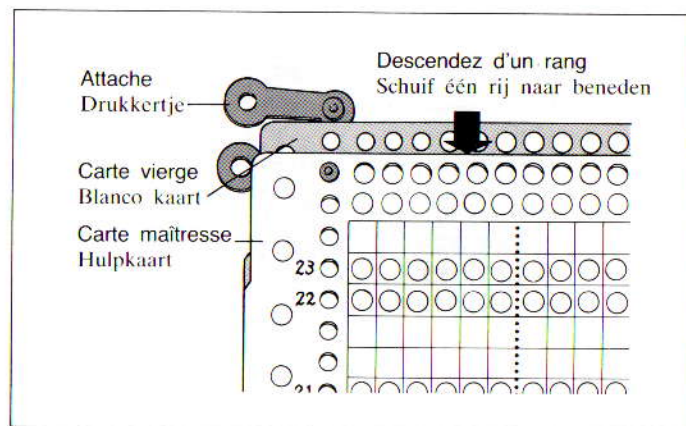
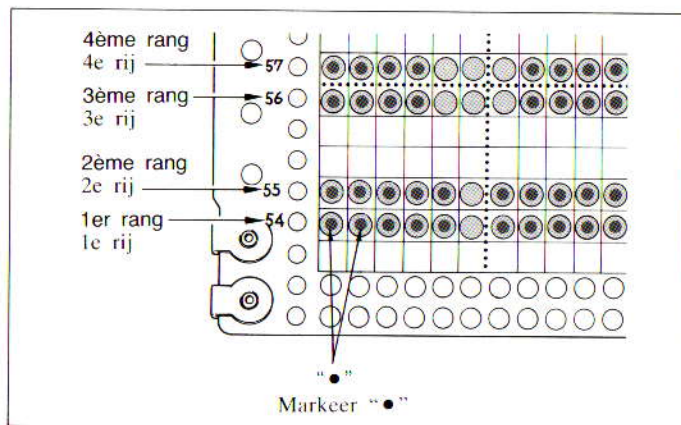

(3) U kunt nu beginnen met het kopiëren van het patroon, en wel door de te ponsen gaatjes te markeren via de ponsgaatjes van de HULP-KAART (bijv. met een "•").

* Kopieer de 1e en 2e toer van de tekening op respectievelijk toer 54 en 55 van de HULP-KAART, de 3e en 4e toer van het patroon op resp toer 56 en 57 van de HULP-KAART en ga zo verder, totdat U de gehele kaart heeft gemarkeerd.

* Denk er wel aan dat de eerste twee toeren van Uw patroon de nummers 54 en 55 van Uw HULP-KAART zijn. De toeren 56 en 57 van Uw HULP-KAART zijn de toeren 56 en 57 van Uw tekening uit het boek, enz.

(4) Wanneer U de kaart helemaal gemarkeerd heeft, maak dan de drukkertjes los en schuif de HULP-KAART één toer naar beneden. Maak vervolgens de kaarten weer aan elkaar vast.

(5) U ziet nu dat de tekenjes die U op de blanco kaart heeft gezet alleen te zien zijn door de bovenste van iedere twee geponste toeren op de HULP-KAART. Zet nu door elke onderste voorgeponste toer van de HULP-KAART een tekenje in de gaatjes die tegenover een niet gemarkeerd gaatje in de bovenste toer staan (bijv. met een "x").

- (6) Après avoir terminé la carte à motif, retirez les attaches et faites glisser la carte maîtresse de deux rangs vers le haut. (Si vous la remontez d'un rang, vous vous retrouvez en position initiale.)

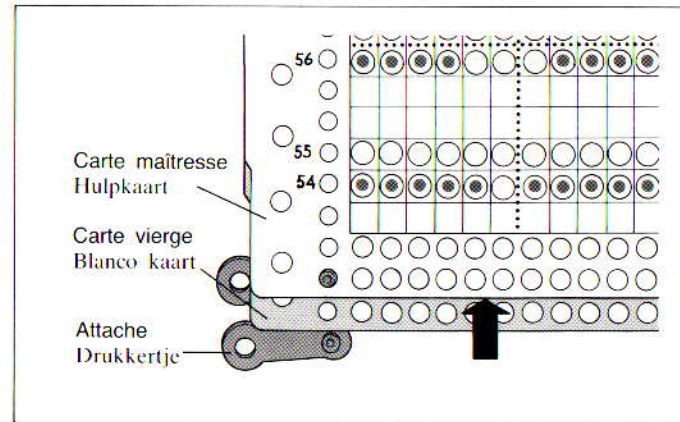

- (6) Maak, nadat U de gehele kaart heeft gemarkeerd, de drukkertjes los en schuif de HULPKAART twee toeren omhoog. De HULPKAART zit nu één toer hoger dan de allereerste keer.

- (7) Vous constaterez à présent que les marques indiquées sur la carte vierge n'apparaissent qu'à travers le rang inférieur de chaque paire de rangs sur la carte maîtresse. Au niveau du rang supérieur cette fois, indiquez un repère dans chaque case faisant face à un trou dans le rang inférieur. (Inscrivez des croix "x").

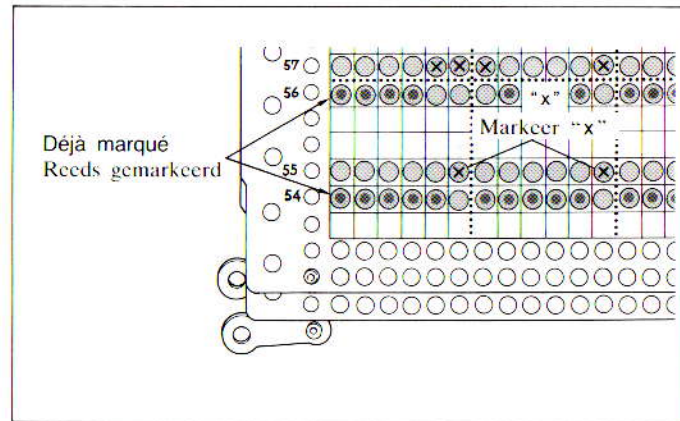

- (7) U ziet dat de tekenjes die U op de blanco kaart heeft gemaakt, alleen te zien zijn door de onderste van iedere twee geponste toeren op de HULPKAART. Zet nu door elke bovenste voorgeponste toer van de HULPKAART een tekenje in die gaatjes die tegenover een niet gemarkeerd gaatje in de onderste toer staan (bijv. met een "x").

(8)

- 1) Après avoir terminé votre carte, retirez les attaches et la carte maîtresse.
 - 2) S'il reste un espace vierge, perforez les deux rangs au-dessus du dernier rang du motif, pour l'assemblage.
 - 3) Coupez la partie de la carte restée vierge.
- (9) Indiquez un numéro de référence de fil sur la gauche de la carte à motif, afin que vous sachiez quand changer de fil.

Rang identifié par "x" ... N°1 Tricotez avec le fil principal
Rang identifié par "•" ... N°2, 3, 4 Tricotez avec le fil contrasté

Indiquez ce numéro sept rangs au dessus du rang auquel doit intervenir le changement de fil, parce que la carte à motif descend de sept rangs avant d'atteindre le mécanisme de définition du motif.

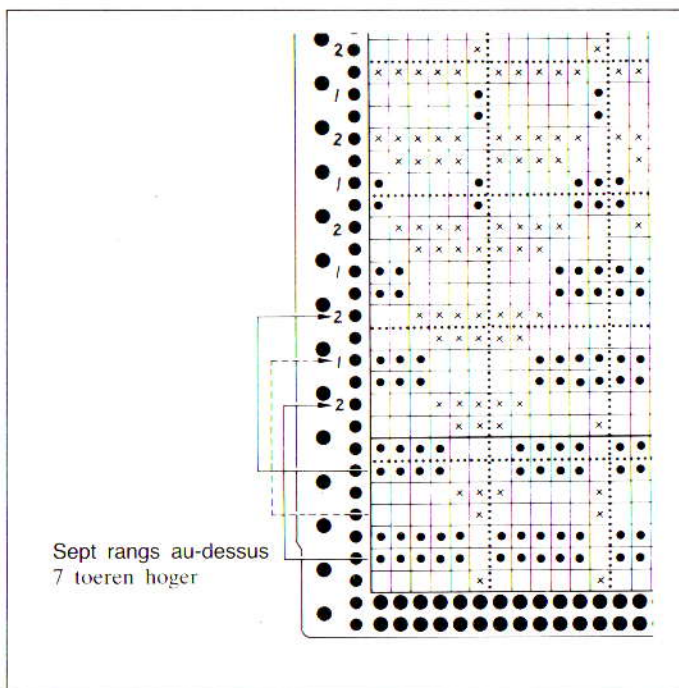
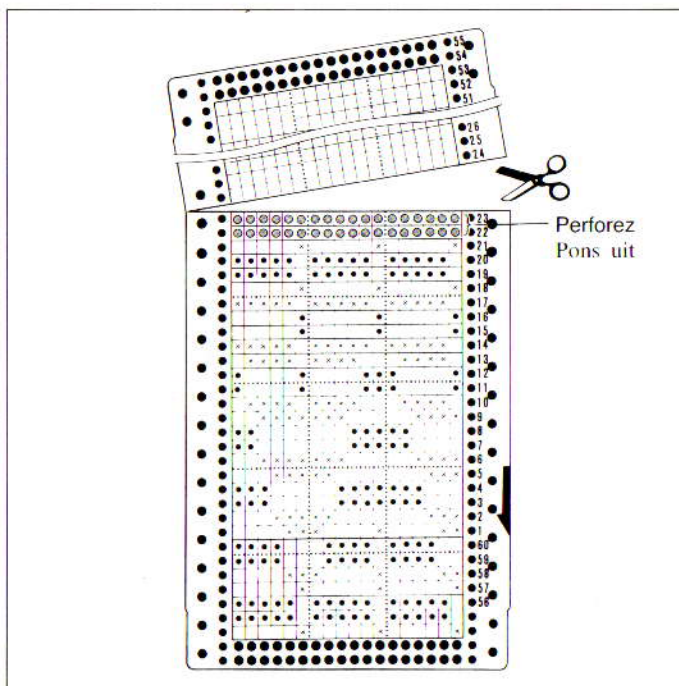

(8)

- 1) Verwijder hierna de drukkertjes en de HULPKAART.
 - 2) Indien er blanco ruimte op de kaart over is, pons dan twee toeren over de laatste toer van het patroon voor het koppelen van de kaarten.
 - 3) Knip het blanco gedeelte van de kaart.
- (9) Zet kleurnummers links op de patroonkaart, zodat U kunt zien, wanneer U van kleur moet veranderen.

Toer gemarkeerd met "x" ... Nr. 1 Brei met de hoofdkleur
Toer gemarkeerd met "•" ... Nr. 2, 3, 4 Brei met de kontrastkleur

Zet de nummers zeven toeren boven de toer waar U van kleur wilt veranderen, aangezien de patroonkaart nog zeven toeren zakt, voordat hij het patroonmechanisme bereikt.

(10) Faites chevaucher le bas de la carte de quatre rangs et imprimez le numéro de référence du fil du rang supérieur.

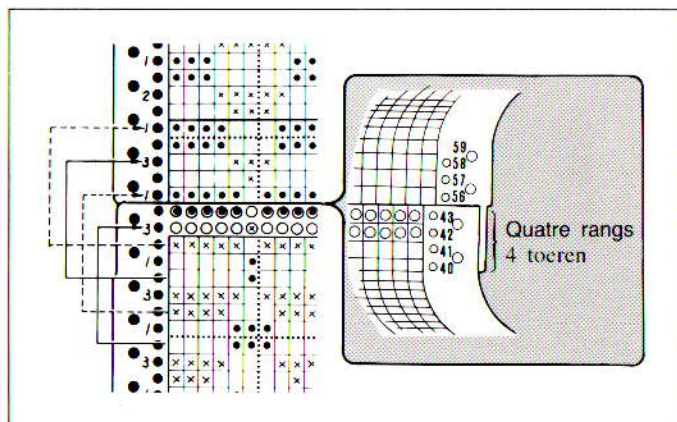

(10) Overlap het einde van de kaart met vier toeren en breng het kleurnummer van de bovenste toer van de kaart aan.

(11) Perforez les deux types de repères: votre carte de motif à côtes multicolores est prête.

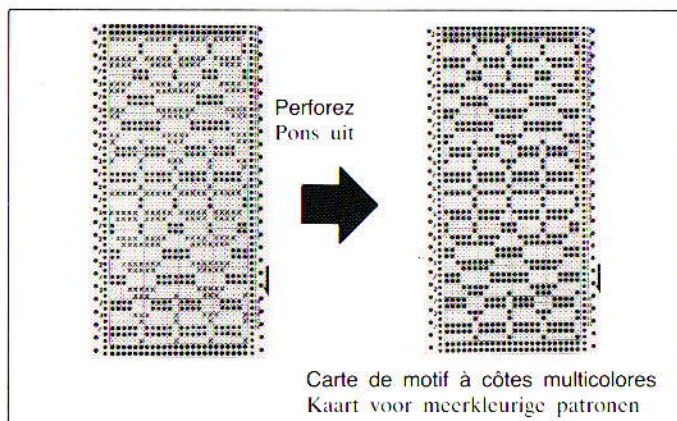

(11) U kunt de blanco kaart nu gaan ponsen; Uw kaart voor meerkleurige patronen is hierna klaar.