

ERKA

T. 6

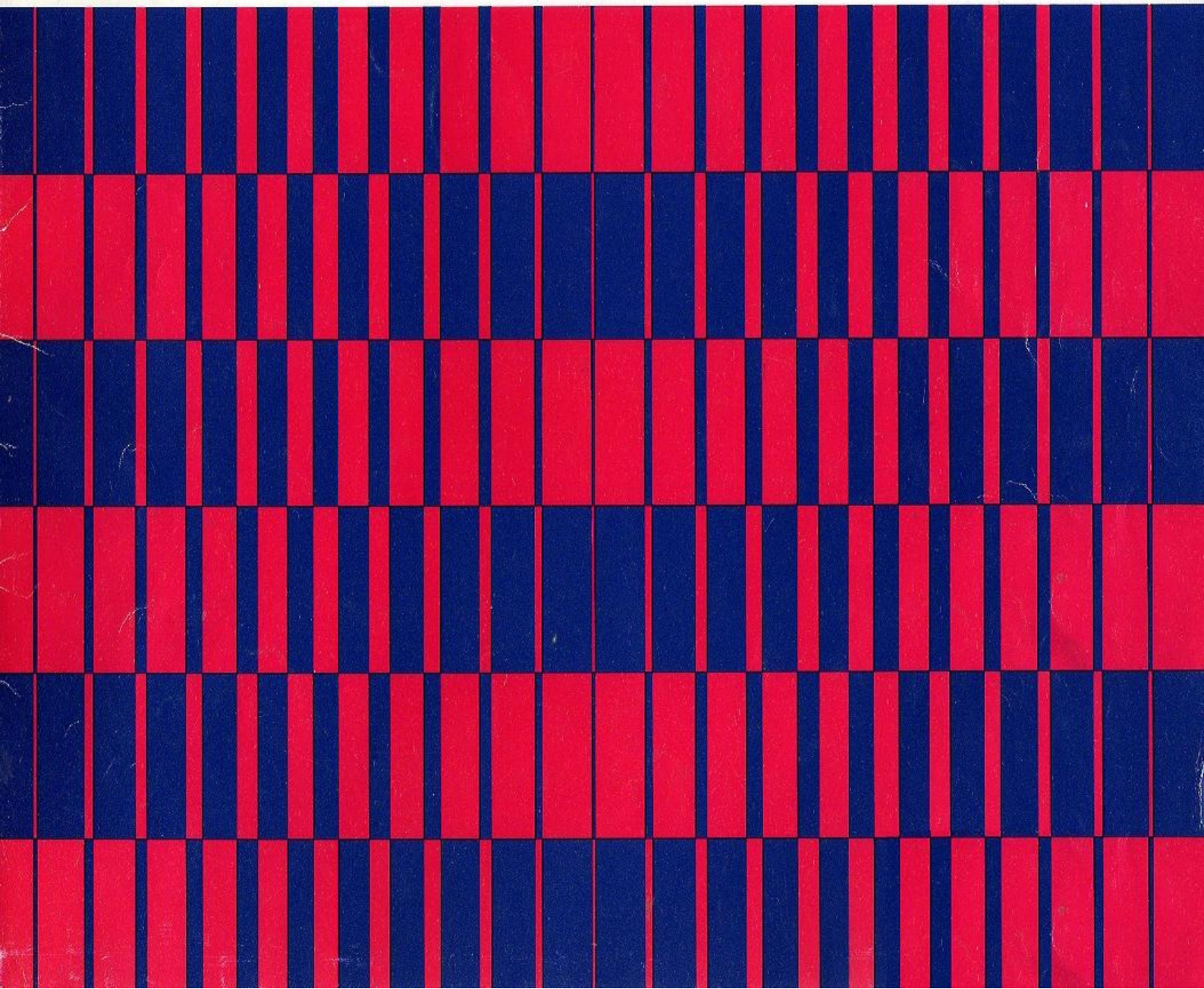

Designation des organes

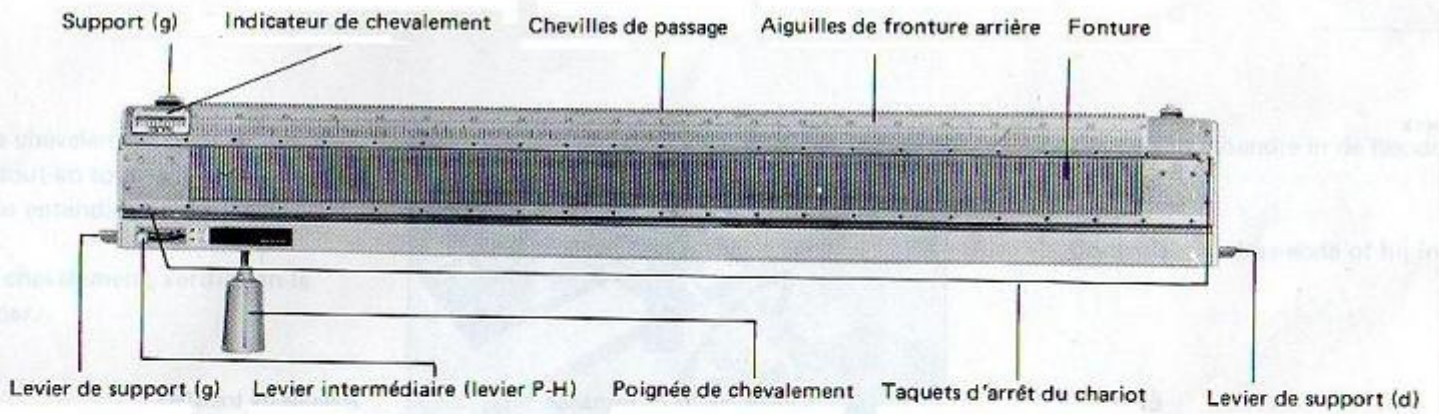
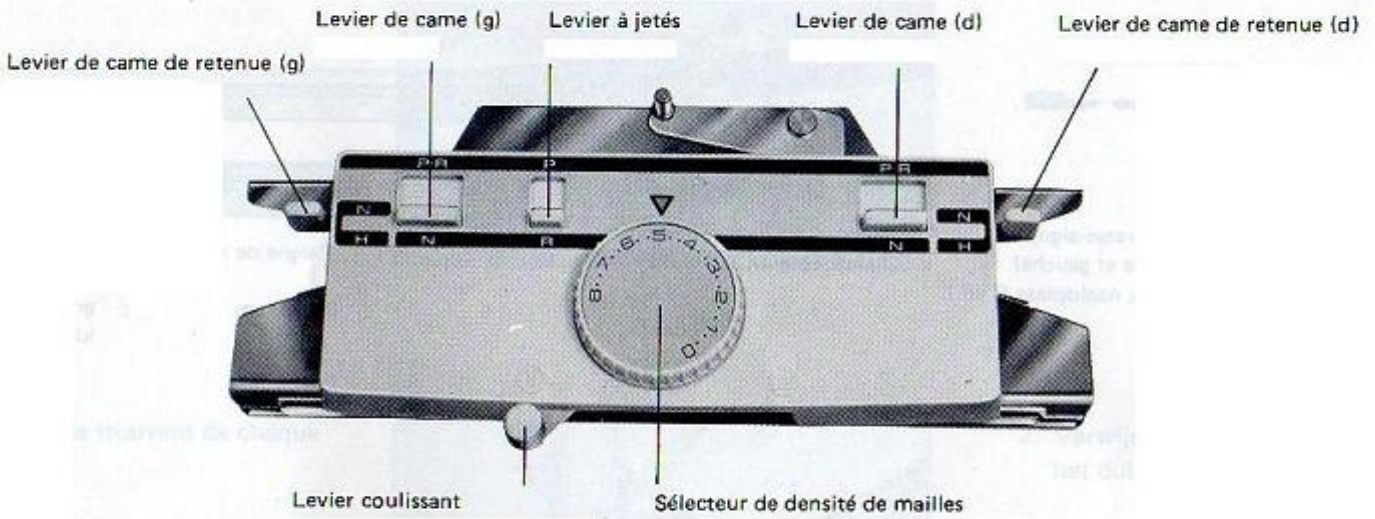

Accessoires



Ensemble du bras d'accouplement



Brosses presse-aiguilles
(droite et gauche)



Serre-joints de fixation



Peigne de montage : long (200 mailles)
court (130 mailles)



Gros poids



Petits poids



Crocs de suspension de poids,
du type à boucle



Crocs de suspension de poids,
du type à griffes

Barre de tricot fin



Poussoir d'aiguilles
1/2 x 2/2



Clé



Crochet de travail



Aiguilles de rechange



Étui



Aiguille de transfert

Adaptation du formeur de côtes a la tricoteuse

1. Attachez la tricoteuse à une table plane au moyen des serre-joints de fixation fournis avec les accessoires du formeur de côtes.

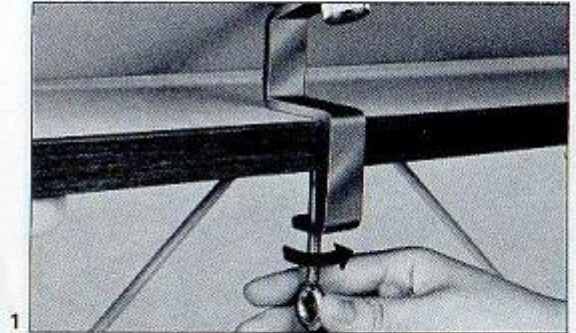

2. Enlevez les vis à ailettes des supports qui se trouvent de chaque côté du formeur de côtes.



3. Introduisez la tige de la poignée de chevalement dans la monture destinée à la recevoir et, tout en tournant la poignée, enfoncez la tige jusqu'à ce que vous entendiez un déclic.

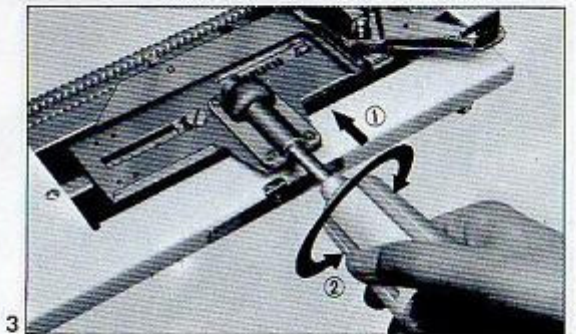

- * Après adaptation de la poignée de chevalement, vérifiez-en le fonctionnement en la faisant tourner.

4. Tenez le formeur de côtes des deux mains de façon à ce que les chevilles de passage du formeur de côtes soient levées et que les têtes des aiguilles de fronture arrière soient tournées vers vous.

Insérez la lèvre inférieure du support de droite sous le lit de la tricoteuse aussi profondément que possible, ensuite insérez le support de gauche.

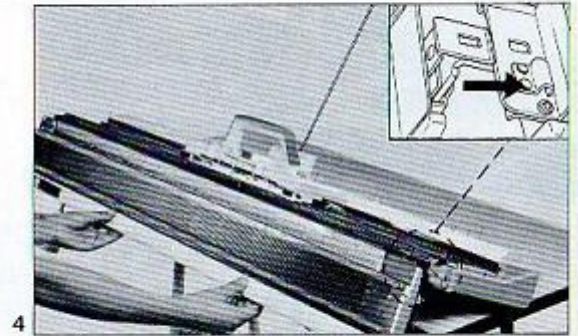

5. En utilisant la clé, fixez les vis à ailettes aux deux supports du formeur de côtes.

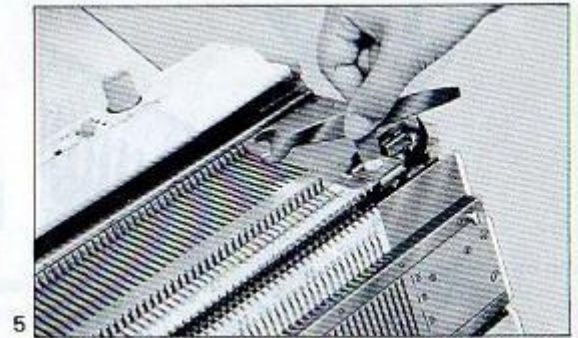

6. Placez le pied arrière du chariot KR dans l'extrémité gauche du rail arrière de la fronture et, en maintenant le pied avant du rail avant, faites glisser le chariot KR vers la droite ainsi que représenté sur la photo.

* Le chariot KR est emballé dans une boîte d'accessoires.

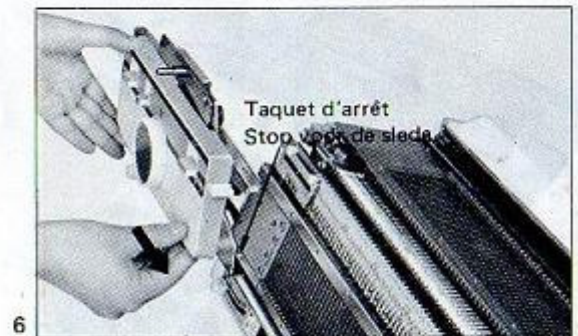

7. Placez le pied avant du chariot KR dans le rail avant de la fronture. Vérifiez si le chariot KR se déplace avec souplesse sur la fronture.



7

8. Dévissez les deux vis à ailettes du chariot KH et montez solidement le bras d'accouplement.

Ensuite, resserrez les vis.

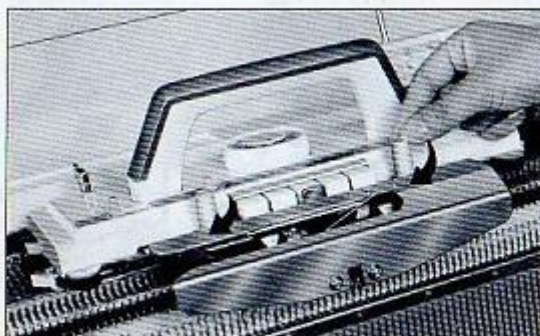

8

9. Déplacez lentement le chariot KH vers le chariot KR de sorte que les deux chariots s'accouplent automatiquement au bras d'accouplement.

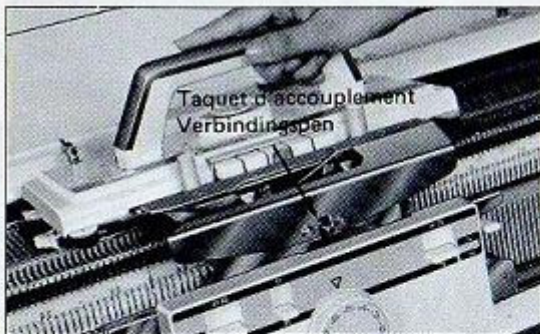

9

10. Abaissez le bras de renforcement du support et posez la partie plate du bras sur la table.

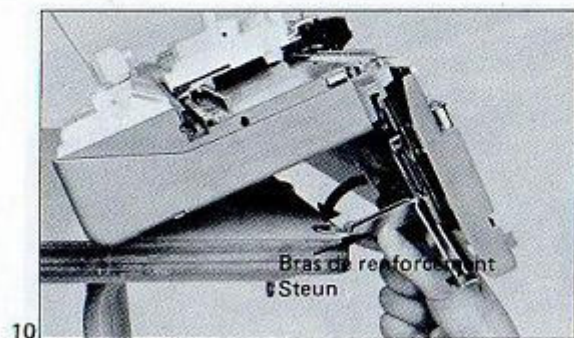

11. En utilisant les serre-joints de KH, fixez le bras à la table.



12. Réglez le dispositif de tension du fil.

* En cas d'utilisation de la combinaison KH-820/KR-830, utilisez le dispositif de tension du fil de KH-820 sans aucune modification.

* Au cas où la tricoteuse est du type KH-830, modifiez la graduation du dispositif de tension du fil comme suit:

- a. Enlevez la tête du dispositif de tension du fil et placez-le inversément sur la tige.

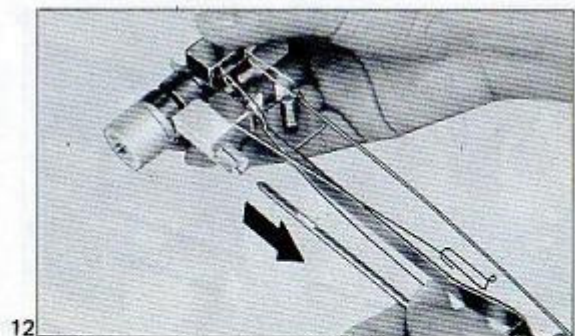

b. Tournez en arrière les "ressorts tendeurs" aussi loin que possible.

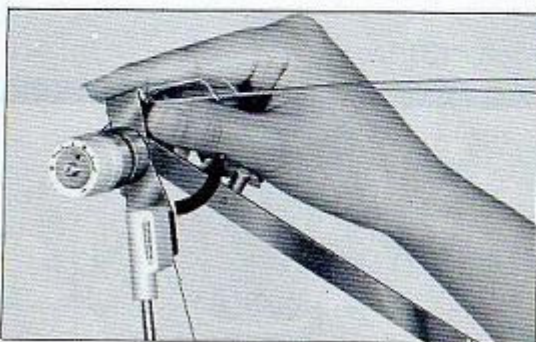

13

c. Tournez le guide-fil arrière du côté opposé sur lequel le guide-fil arrière est placé lorsque vous utilisez la tricoteuse sans monter le formeur de côtes.

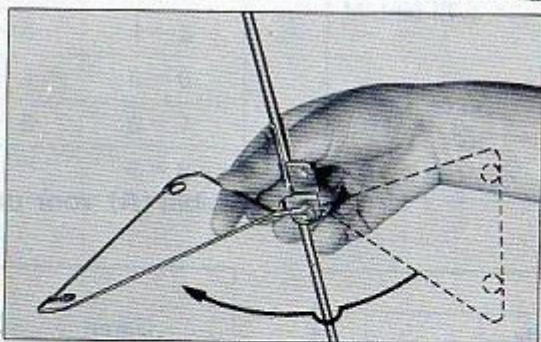

14

d. Insérez l'extrémité de la tige dans le logement d'arrêt au centre de la machine.



15

13. Vous avez maintenant terminé d'adapter le formeur de côtes à la tricoteuse.

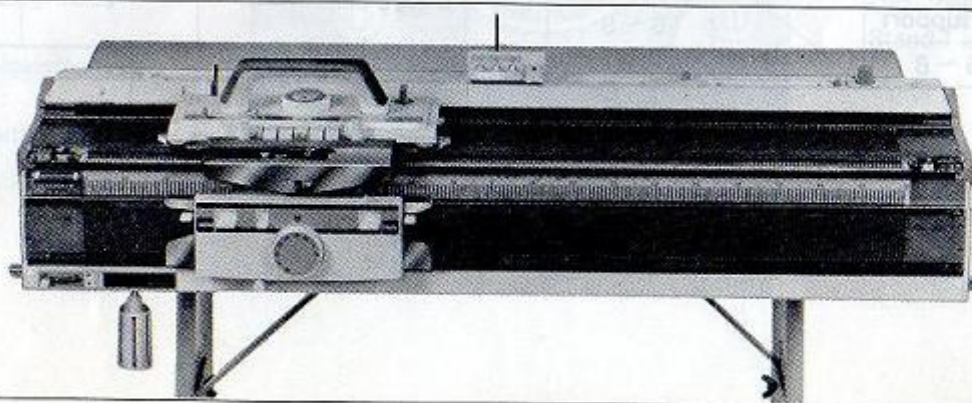

16

Quelques points importants a retenir avant de commencer a tricoter

Sélecteur de densité de mailles.

En tricot, la tension du travail conditionne la dimension de la maille. Le sélecteur de densité de mailles monté sur le chariot KR est divisé en graduations de "0" à "8", chaque espacement entre deux numéros consécutifs étant lui-même subdivisé en trois parties. Le chiffre "0" indique la densité de mailles la plus forte, c'est-à-dire les mailles les plus serrées, et le chiffre "8" les mailles les plus lâches.

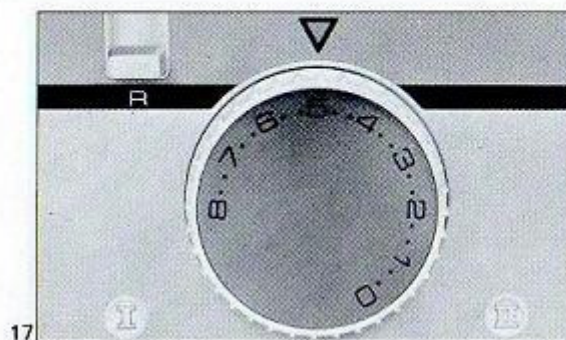

TABLE DE DENSITE DE MAILLES STANDARD (A)
pour la combinaison de KH-830/KR-830

Fil	Points				
	Levier couissant	Côte 1 x 1	Côte 2 x 2	Aiguille complète	Circulaire
Fin (ex. 2 brins)	I	/	/	/	3 ~ 4
	II	0 ~ 1	0 ~ 2	1 ~ 3	/
Moyen (ex. 3 brins)	I	0 ~ 2	1 ~ 3	1 ~ 3	4 ~ 5
	II	2 ~ 3	3 ~ 4	3 ~ 5	/
Moyen (ex. 4 brins)	I	1 ~ 3	2 ~ 4	3 ~ 5	5 ~ 6
	II	3 ~ 4	4 ~ 5	4 ~ 6	6 ~ 7
Gros (ex. 5 brins)	I	Utilisez les barres d'espacement du support		/	6 ~ 8
		5 ~ 8	5 ~ 8	/	

18

Levier coulissant

TABLE DE DENSITE DE MAILLES STANDARD (B) POUR LA COMBINAISON DE KH-820/KR-830

Fil	Levier coulissant	Points			
		Côte 1 x 1	Côte 2 x 2	Aiguille complète	Circulaire
Fin (ex. 2 brins)	I	/	/	/	3 ~ 4
	II	0 ~ 1	0 ~ 2	1 ~ 2	3 ~ 4
Moyen (ex. 3 brins)	I	0 ~ 1	1 ~ 3	1 ~ 2	4 ~ 5
	II	3 ~ 5	3 ~ 5	2 ~ 4	4 ~ 5
Moyen (ex. 4 brins)	I	0 ~ 2	2 ~ 4	2 ~ 4	5 ~ 6
	II	3 ~ 5	3 ~ 6	3 ~ 5	6 ~ 7
Gros (ex. 5 brins)	I	5 ~ 8	5 ~ 8	/	6 ~ 8

19

LEVIER COULISSANT

Le levier coulissant est susceptible de prendre deux positions: I et II.

Si une bordure montée, ferme et automatique est requise pour des travaux à grosseur de fil jusqu'à 4 brins, utilisez la position II. Choisissez la position I pour les travaux avec un fil de grosseur supérieure.

L'élasticité et la fermeté de la structure dépendent également de la position du levier coulissant.

La position I obtient un résultat plus doux et la position II, un résultat plus ferme.

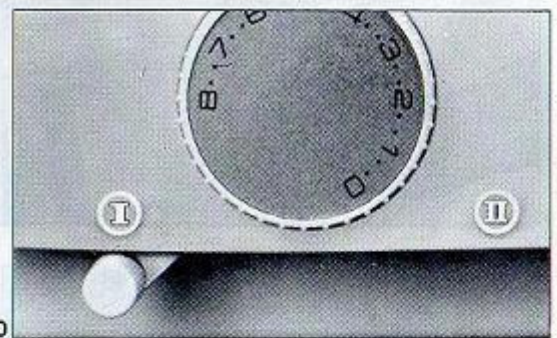

20

Positions d'aiguilles

POSITIONS D'AIGUILLES

Il y a quatre positions sur la fronture du formeur de côtes.

- Position A: position de repos ou de non fonctionnement (contre la base des logements d'aiguilles).
- Position B: position de travail ou de tricotage.
- Position D: lorsque les aiguilles sont avancées dans cette position à partir de la position E, elles retourneront automatiquement à la position B par simple manoeuvre du chariot.
- Position E: position d'attente ou de tricotage partiel.

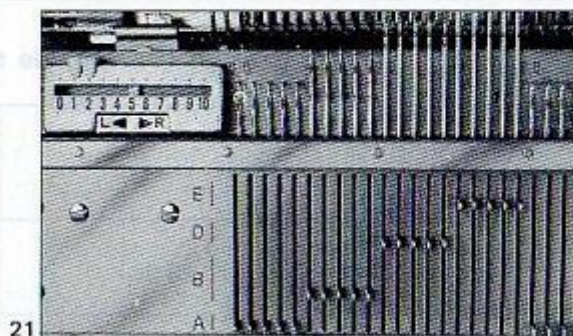

21

LEVIER INTERMEDIAIRE (P-H)

Le levier intermédiaire se trouve à l'extrême gauche, en dessous de la fronture. Les deux positions de ce levier sont indiquées sur la plaque indicatrice comme étant P et H.

- Position P: les aiguilles de fronture avant et de fronture arrière se trouvent exactement vis-à-vis les unes des autres.
- Position H: les aiguilles de fronture arrière se trouvent décalées à mi-chemin entre deux aiguilles de fronture avant qui sont en face.

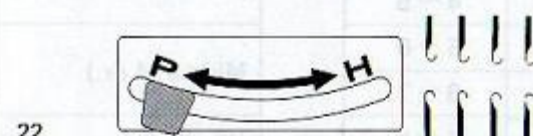

22



23

POIGNEE DE CHEVALEMENT

La poignée de chevalement est utilisée pour l'exécution de "points chevalés" et de "points zig-zag". Le degré de chevalement est indiqué sur l'indicateur de chevalement. En tournant la poignée, on provoque le déplacement de la fronture du formeur de côtes vers la droite ou vers la gauche. Normalement, il convient de régler l'indicateur sur le No. 5 qui marque la position centrale.

Les deux curseurs qui sont visibles sur la plaquette de l'indicateur sont utilisés comme indice de la plage de chevalement. La tête de flèche indique la direction du chevalement.



24



25

Levier du support et levier pour légère mise au point

LEVIER DU SUPPORT ET LEVIER POUR LÉGÈRE MISE AU POINT

Ces deux leviers sont placés aux deux extrémités de la fronture KR. Ils sont utilisés pour abaisser le formeur de côtes.

1. Lorsque vous tricotez avec un plus gros fil (plus de 5 brins), réglez les leviers pour légère mise au point vers les leviers du support. Ensuite, enfoncez les leviers du support afin d'obtenir la position de tricotage avec un plus gros fil (le formeur de côtes s'abaissera légèrement).
2. Appuyez sur les leviers pour légère mise au point pour séparer les deux leviers (fig. 27). Et enfoncez les leviers du support (fig. 28); le formeur de côtes s'abaissera d'un degré. Cette position (centrale) est utilisée pour relever des mailles échappées.
3. Enfoncez une nouvelle fois les leviers du support et le formeur de côtes s'abaissera encore d'un degré. Dans cette position (la plus basse), le formeur de côtes est au repos et les travaux de tricot sur une seule fronture peuvent être réalisés sans qu'il faille démonter le formeur de côtes.

Pour le ramener à sa position de fonctionnement, soulevez-le des deux mains jusqu'à la hauteur maximum à laquelle il peut aller et ce, jusqu'à ce qu'il reste en position sans devoir être tenu.

EPAISSEUR DU SUPPORT

En tricotant avec du fil plus gros (plus de 5 brins) avec la combinaison KH-830/KR-830, utilisez les épaisseurs du support pour maintenir un jeu entre chaque fronture.

Levez l'épaisseur du support sur le support et insérez le support dans la tricoteuse (voir photo 29).

Placez l'épaisseur du support entre la plaque d'arrêt du support et le bord avant de la fronture. Ensuite, resserrez la vis à ailettes.

Il n'y a pas lieu d'utiliser l'épaisseur du support pour la combinaison KH-820/KR-830.

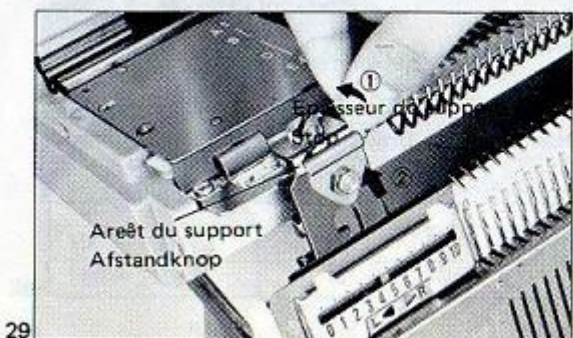
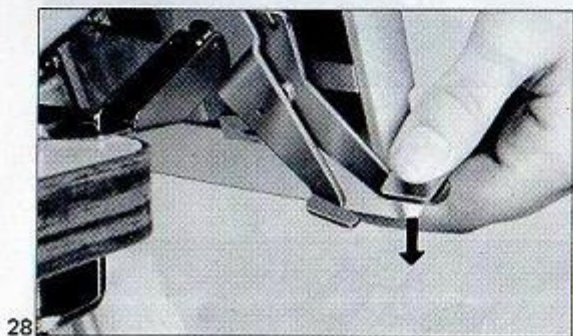
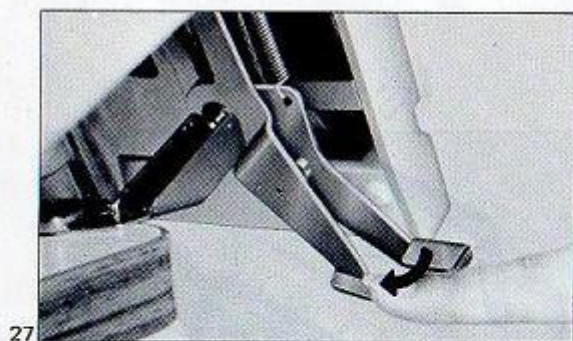
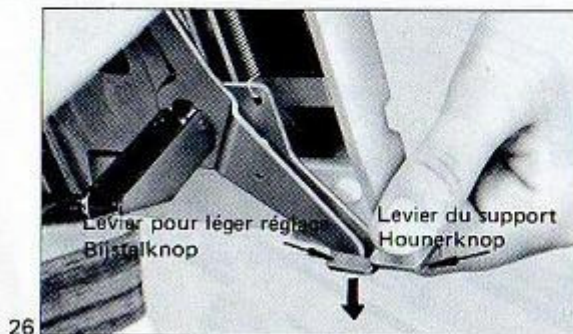

Desaccouplement du chariot

DESACCOUPLLEMENT DU CHARIOT

Appuyez sur le taquet d'accouplement et glissez le chariot KH (ou chariot KR) pour le désaccoupler du chariot KR (ou chariot KH).



DEMONTAGE DU BRAS D'ACCOUPEMENT

Desserrez les vis à ailettes et tirez le bras d'accouplement vers vous en le levant légèrement.

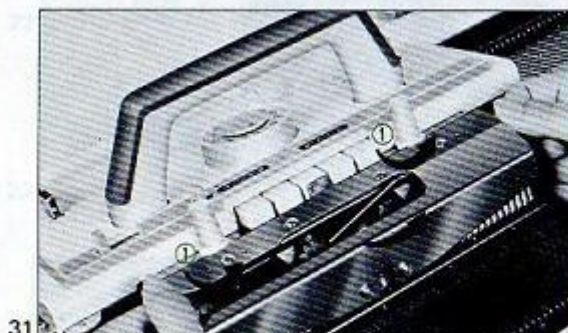

DEMONTAGE DU CHARIOT KR

Après avoir désaccouplé le chariot KR du chariot KH, glissez le chariot KR vers l'extrémité gauche de la fronture en écartant le pied avant de la fronture comme indiqué sur la photo.

SI LE CHARIOT VENAIT A SE CALER EN COURS DE TRICOTAGE, VEUILLEZ CONSULTER LA PAGE 43 POUR LE DEBLOQUER.



Comment utiliser les accessoires

1. Peigne de montage.

Le peigne de montage est utilisé pour le montage des premières mailles qui constitueront la lisière du tricot.

Choisissez un peigne long ou court suivant la largeur du travail à exécuter.

* De même, vous pouvez utiliser le peigne de montage court comme suspension de poids suivant les détails ci-après.

1) Tenez le peigne de montage court avec les dents en face de vous. Levez la barre de pression; ensuite, passez le tricot entre la barre de pression et peignez de l'envers.

2) Faites descendre l'extrémité du tricot (1) et tournez le peigne de montage (2) comme indiqué à la fig. 33, de sorte que le peigne de montage puisse s'agrafer sur le tricot; ensuite, accrochez les poids au peigne de montage.

3) Lorsque vous remplacez le peigne de montage, tirez simplement le tricot de façon telle que le peigne de montage puisse monter. Faites alors descendre le tricot pour le serrer.

2. Poids

Le nombre de poids à utiliser dépend de la largeur du tricot et du dessin choisi.

Accrochez les poids au peigne de montage de manière à équilibrer le travail.

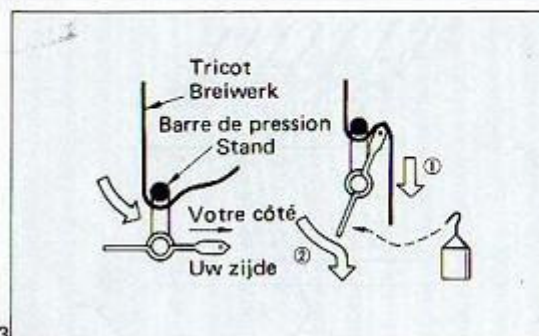

33

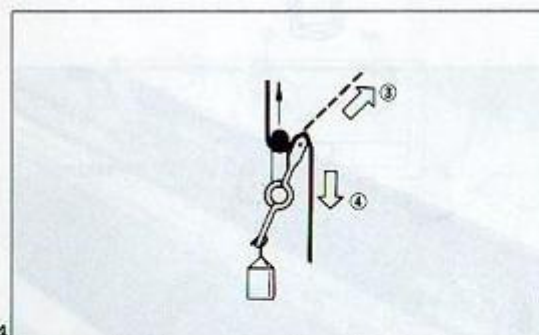

34

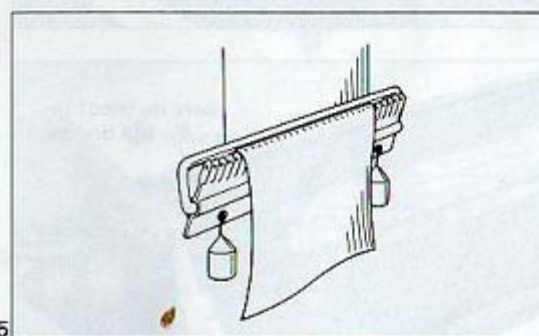

35

Table de poids standards

Tabel voor standaard gewichten

Nombre de mailles Aantal steken	Gros poids Groot gewicht	Petits poids Klein gewicht
~ 50	1	—
50 ~ 100	2	—
100 ~ 150	3	2
150 ~ 200	4	2

36

3. Crocs de suspension de poids, du type à boucle.
Ce type de crocs est utilisé pour la suspension de petits poids de lisière afin de tendre le tricot et est également utilisé en tant que peigne de montage pour le montage de travaux de tricot comportant moins de 20 mailles.

4. Crochet de travail.
Ce crochet est utilisé pour le relevage des mailles échappées.

5. Crocs de suspension de poids, du type à griffes.
Ce type de crocs est utilisé pour la suspension de petits poids de lisière afin de tendre le travail.

6. Plaquettes de pression pour mailles de lisière.
Ces plaquettes sont utilisées pour conditionner solidement les mailles aux lisières.
Placez les plaquettes de pression des deux côtés des chevilles de passage des aiguilles KH. Et, glissez-les vers l'intérieur jusqu'à ce que les plaquettes de pression couvrent la lisière du travail.
Avec les plaquettes de pression, il est recommandé d'utiliser les poids à griffes pour la lisière.

7. Barre pour tricot fin.
Cette barre n'est utilisée que pour le travail avec du fil plus fin au numéro de densité de mailles 0 ~ 2.
Insérez la barre à partir de l'extrémité de la fronture KH comme indiqué à la photo et au croquis.

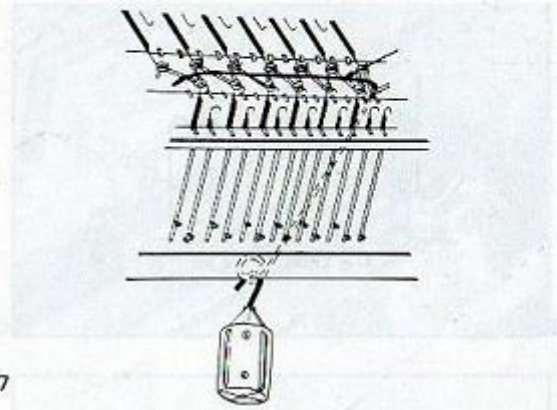

37

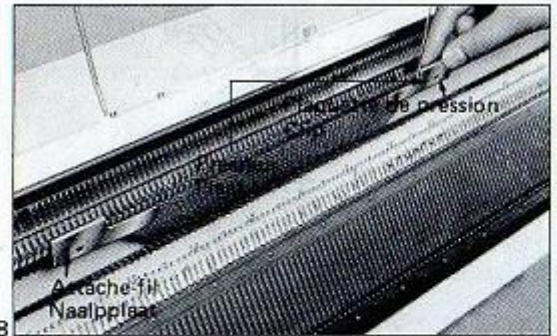

38

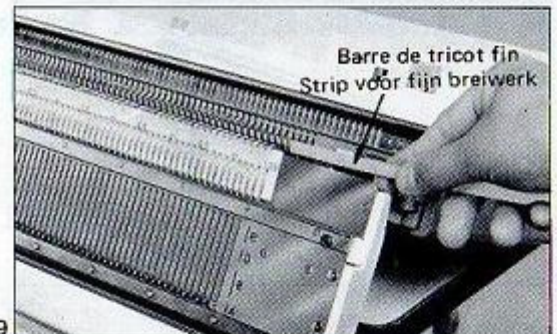

39

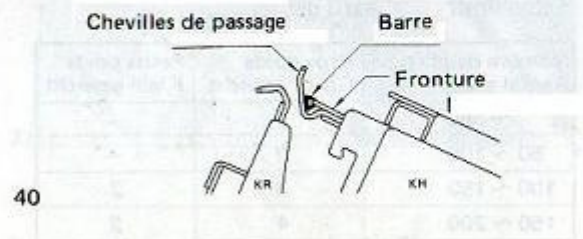

40

Comment tricoter une cote 1 x 1

La côte 1 x 1 est le plus souvent utilisée pour les ceintures de jupes, les sweaters, les manchettes, les cols, les poches et pour maints autres usages décoratifs.

La côte est produite en disposant, en lignes verticales, maille endroit sur maille endroit et maille envers sur maille envers, et donne un tricot souple et élastique.

Dans l'exemple ci-après, une laine de grosseur moyenne est utilisée à l'effet d'effectuer un essai.



41

MONTAGE POUR COTE 1 x 1

1. Réglage du chariot.

Chariot (KH)

- Touche de variation: NL
- Sélecteur de densité de mailles: O
- Levier de la came de retenue: N
- Touche de sélection du dessin: PLAIN

Chariot (KR)

- Levier coulissant: II
- Sélecteur de densité de mailles: O
- Levier de came: (g) N, (d) N
- Levier à jetés: R
- Levier de came de retenue: (g) N, (d) N

2. Disposition des aiguilles.

- a. Mettez le levier P-H en position "P".
- b. Au moyen du poussoir d'aiguilles 1 x 1, disposez les aiguilles des frontures avant et arrière, en ordre alterné, en position B sur chaque fronture (voir fig. 44).
Remarque: les deux aiguilles d'extrémité doivent être des aiguilles de fronture avant.
- c. En faisant passer plusieurs fois le chariot accouplé sur toutes les aiguilles ainsi disposées, les aiguilles des frontures KH et KR se trouveront en ligne en position B.
- d. Placez le chariot accouplé à l'extrémité droite des frontures.

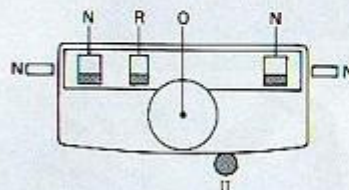
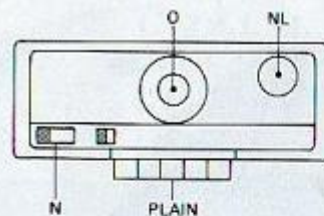

42

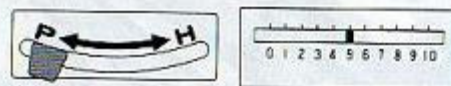

43

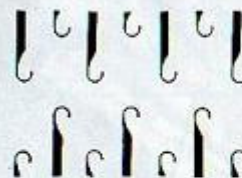

44

3. Tricotage de la première rangée.

a. Enfilez le fil dans le dispositif de tension de fil et tenez l'extrémité du fil comme indiqué à la fig. 45.

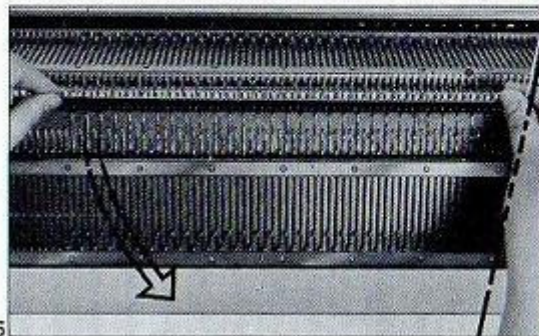

45

b. Passez le fil entre les deux chevilles de passage et saisissez l'extrémité du fil de la main gauche.

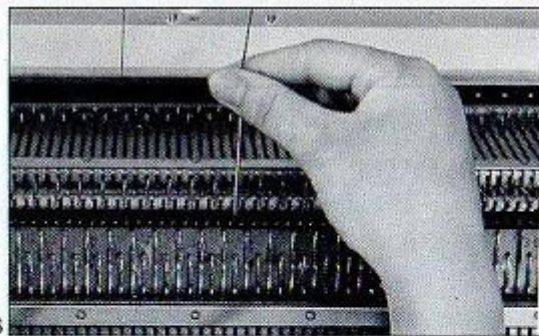

46

c. Tenez le fil de la main droite (en continuant à tenir l'extrémité du fil de la main gauche) et passez au distributeur de fil (fig. 47).

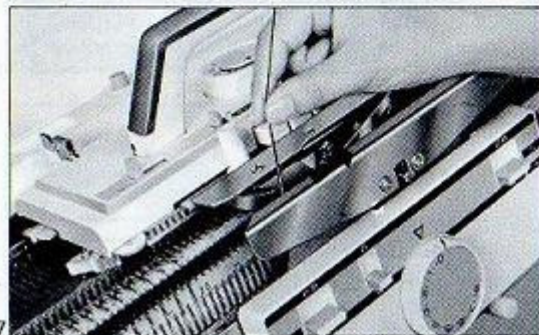

47

d. Poussez fermement le fil dans le distributeur de fil.

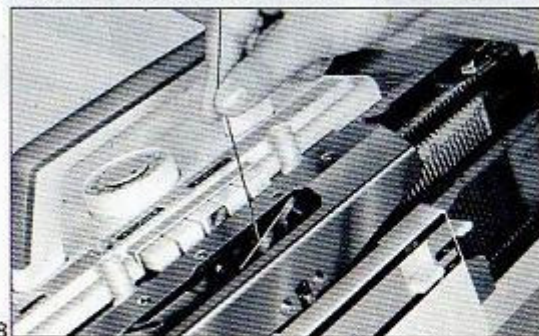

48

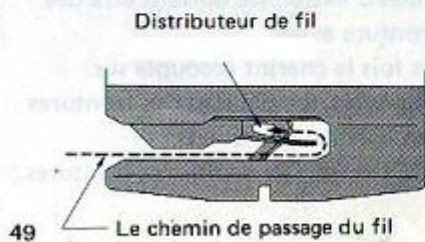

49

- e. Continuez à tenir l'extrémité du fil de la main gauche et déplacez le chariot accouplé de la droite vers la gauche. (Le fil se trouvera suspendu aux aiguilles des frontures avant et arrière).

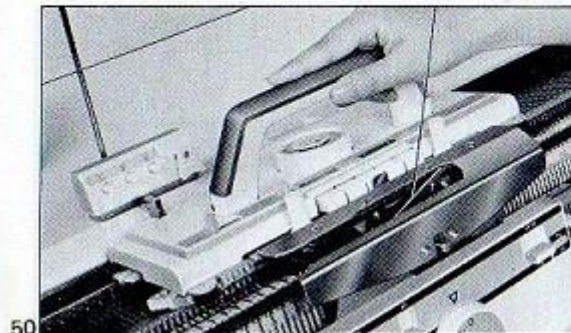

50

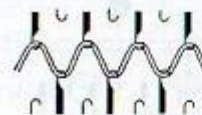

51

4. Accrochez le peigne de montage.

- a. Retirez le fil métallique du peigne de montage. (Choisissez le peigne long ou court suivant la largeur du tricot).

Tenez le peigne de montage avec la face pourvue de protubérances tournée vers vous et les dents en haut.

- b. Par le dessous, introduisez le peigne de montage entre la tricoteuse et le formeur de côtes, et insérez les dents entre les aiguilles de frontures avant et arrière de façon telle que le dessus du peigne ne dérange pas ni ne laisse échapper le fil suspendu aux aiguilles.

Avec la main droite, passez le fil métallique au travers des dents tandis que vous tenez le peigne de la main gauche.

- c. Accrochez le bout pendant du fil autour de l'attache-fil afin de maintenir hors du chemin et de tendre la première maille.



52



53

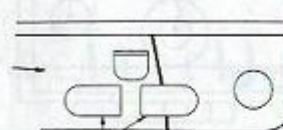

54

Attache-fil
Clip

5. Accrochez les poids.

Accrochez les poids au peigne de montage en vous référant à la Table de Poids Standards reproduite à la page 13, ceci pour équilibrer le travail.

6. Lisière parfaite.

- a. Réglez les chariots comme indiqué à la fig. 55.
- b. Déplacez le chariot accouplé de gauche à droite (seules les aiguilles de fronture avant tricotent).

- c. Déplacez le chariot accouplé de droite à gauche (les aiguilles de fronture arrière tricotent).

- d. Déplacez le chariot accouplé de gauche à droite (les aiguilles de fronture avant tricotent).
La lisière parfaite a été réalisée.

TRICOTAGE DE COTES 1 x 1

* Après avoir tricoté la lisière, réglez les chariots comme indiqué à la fig. 59.

Ensuite, continuez le travail.

Remarque: Ne reculez pas le chariot jusqu'à ce que vous ayez entendu le déclic sous peine de voir le chariot outrepasser la dernière aiguille en fonctionnement.

**VOUS POUVEZ MAINTENANT REALISER UN MONTAGE FINAL SOIGNE.
CETTE METHODE EST TRES IMPORTANTE, VEUILLEZ DONC FAIRE DEUX OU TROIS ESSAIS DE CE MONTAGE.**

SI LE CHARIOT VENAIT A SE CALER EN COURS DE TRAVAIL, VEUILLEZ CONSULTER LA PAGE 43 POUR LE DEBLOQUER.

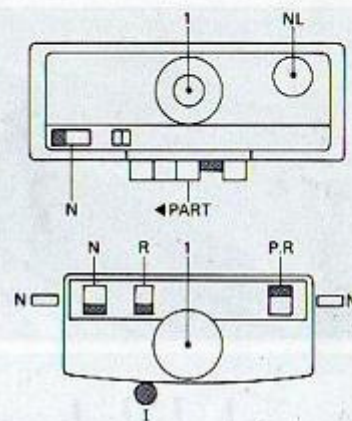

55

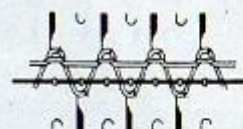

56

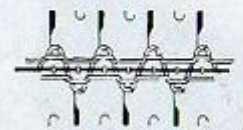

57

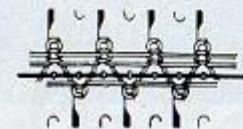

58

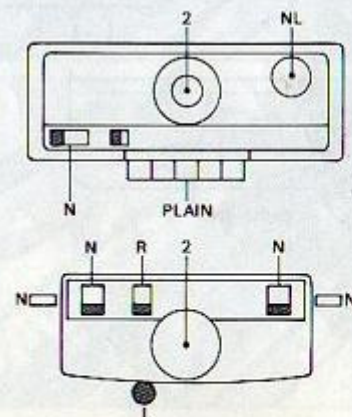

59

Comment tricoter une cote 2 x 2

La côte 2 x 2 est une côte à deux mailles endroit et deux mailles envers. Sur une même rangée, deux mailles endroit alternent avec deux mailles envers et, verticalement, forment des chaînes maille endroit sur maille endroit et maille envers sur maille envers. Dans l'exemple ci-après, une laine de grosseur moyenne est utilisée.



MONTAGE POUR COTE 2 x 2

1. Réglage du chariot.

Chariot (KH)

Touche de variation: NL
 Sélecteur de tension de mailles: O
 Levier de came de retenue: N
 Touche de sélection de dessin: PLAIN.

Chariot (KR)

Levier coulissant: II
 Sélecteur de tension de mailles: O
 Levier de came: (g) N, (d) N
 Levier à jetés: R
 Levier de came de retenue: (g) N, (d) N

2. Disposition d'aiguilles.

- Mettez le levier P-H en position "P" et l'indicateur de chevalement à la position No. 5.
- En utilisant le poussoir d'aiguilles 2/2, disposez les aiguilles de frontures avant et arrière, en ordre alterné, par groupes de deux, en position B sur chaque fronture (voir fig. 63).

Remarque: Les deux aiguilles d'extrémité doivent être des aiguilles de fronture avant.

- Mettez le levier P-H en position "H".
- Mettez l'indicateur de chevalement en position No. 4 (voir fig. 64).

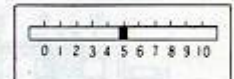
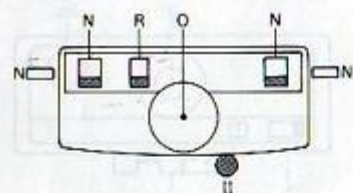
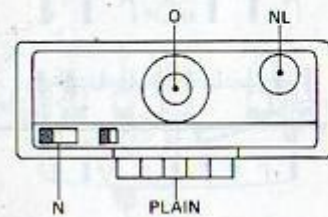

62



63

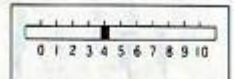

64

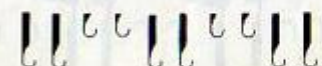

65

- e. Montez en position B une aiguille de la fronture arrière du côté gauche.
- f. Faites passer plusieurs fois le chariot accouplé sur toutes les aiguilles ainsi disposées pour les mettre en ligne. Placez alors le chariot à l'extrémité droite de la fronture.

3. Tricotage de la première rangée.

- a. Enfilez le fil dans le distributeur de fil.
- b. Déplacez le chariot accouplé de droite à gauche. (Le fil se trouvera suspendu aux aiguilles de frontures avant et arrière).

4. Accrochez le peigne de montage.

- * Ceci se pratique de la même façon que pour la côte 1 x 1.
- a. Tenez le peigne de montage avec la face pourvue de protubérances tournée vers vous et les dents en haut.
- b. Par le dessous, introduisez le peigne de montage entre la tricoteuse et le formeur de côtes, et insérez les dents entre les fils accrochés aux aiguilles. Et passez le fil métallique.
- c. Accrochez le bout pendant du fil autour de l'attache-fil.

5. Accrochez les poids.

Accrochez les poids au peigne de montage en vous référant à la Table de Poids Standards reproduite à la page 13 afin de maintenir l'équilibre.

6. Lisière parfaite.

- a. Réglez les chariots comme indiqué à la fig. 69.
- b. Déplacez le chariot accouplé de gauche à droite. (Seules les aiguilles de fronture avant tricotent.)
- c. Déplacez le chariot accouplé de droite à gauche. (Les aiguilles de fronture arrière tricotent.)
- d. Déplacez le chariot accouplé de gauche à droite. (Les aiguilles de fronture avant tricotent.)

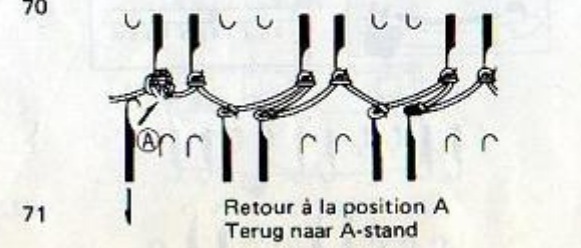
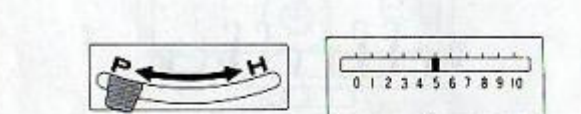
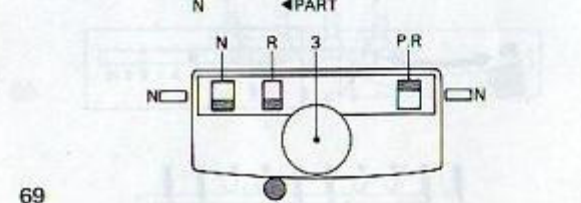
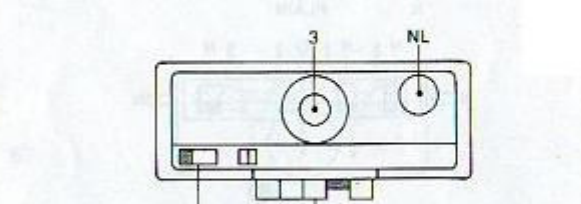
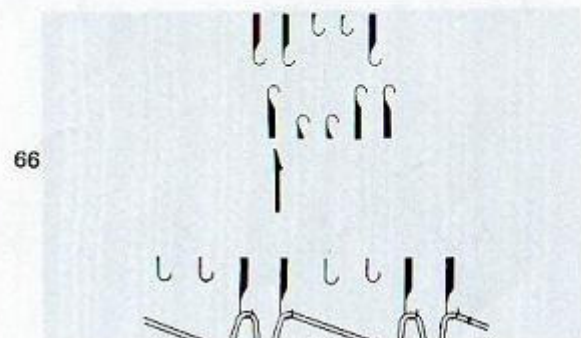

Retour à la position A
Terug naar A-stand

7. Disposition d'aiguilles pour changement à partir de la lisière du tricot à côtes 2 x 2.

- Mettez le levier P-H à la position "P".
- Mettez l'indicateur de chevalement à la position No. 5.
- En utilisant l'aiguille de transfert à deux chas, transférez la maille de la dernière aiguille de fronture arrière gauche sur la dernière aiguille de fronture avant gauche qui contient une maille, et ramenez l'aiguille de fronture arrière vide à la position A de la fronture KR (voir Fig. 71).

* Comment transférer voir page 40.

TRICOT COTES 2 x 2

* Après tricotage de la lisière, réglez les chariots comme indiqué à la fig. 72.

Continuez alors votre tricot.

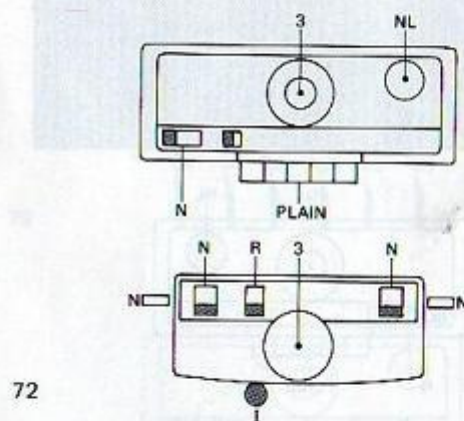

72

METHODE DIFFERENTE DE TRICOTER UNE COTE 2 x 2

- Mettez le levier P-H en position "H" et disposez les aiguilles comme indiqué à fig. 74.
- Mettez l'indicateur de chevalement sur la position No. 4. Faites monter en position B de la fronture KR, l'aiguille de fronture arrière qui se trouve à l'extrême gauche.
- A partir de l'opération "Tricotage de la première rangée" jusqu'à l'opération "Lisière", la procédure à suivre est la même que la méthode originale. Après la lisière, mettez l'indicateur de chevalement à la position No. 5.
- Transférez la maille qui se trouve sur la dernière aiguille de fronture arrière de gauche sur l'aiguille de fronture avant, et remettez l'aiguille vide en position A de la fronture KR.
- Le tricot s'exécute de la même façon que d'après la méthode originale.



73

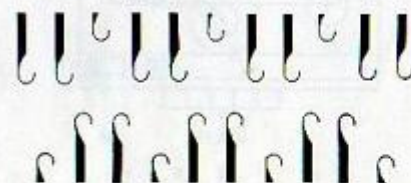

74

Comment tricoter des côtes a aiguille pleine

La méthode pour le tricotage de côtes à aiguille pleine est la même que celle utilisée pour la côte 1 x 1. La différence ne réside que dans la disposition des aiguilles. Alors que pour la côte 1 x 1, on monte une aiguille sur deux, pour la côte à aiguille pleine on utilise toutes les aiguilles. De la laine fine (p.e. 2 brins) convient pour ce point.

MONTAGE POUR COTE A AIGUILLE PLEINE

1. Réglage du chariot.

Chariot (KH)

Touche de variation: NL
 Sélecteur de densité de mailles: O
 Levier de came de retenue: N
 Touche de sélection de dessin: PLAIN

Chariot (KR)

Levier coulissant: II
 Sélecteur de densité de mailles: O
 Levier de came: (g) N, (d) N
 Levier à jetés: R
 Levier de came de retenue: (g) N, (d) N

2. Disposition des aiguilles.

a. Mettez le levier P-H en position "H".

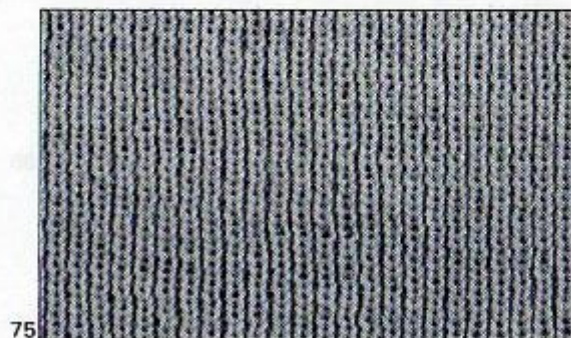

75

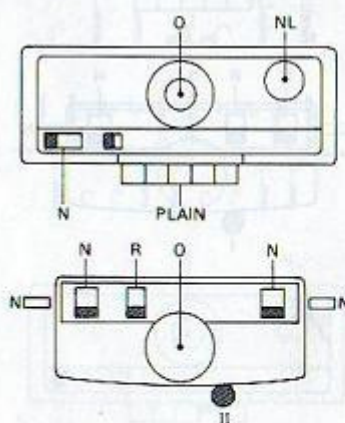

76



77

- b. Disposez les aiguilles de fronture avant et de fronture arrière en position B de chaque fronture.
Remarque: Les deux aiguilles d'extrémité doivent être des aiguilles de fronture avant.
- c. Faites passer plusieurs fois le chariot accouplé sur toutes les aiguilles ainsi disposées afin de les mettre en ligne.
Placez alors le chariot à l'extrémité droite de la fronture.
3. Tricotage de la première rangée.
a. Enfillez le fil dans le distributeur de fil.
b. Déplacez le chariot accouplé de droite à gauche. (Le fil se trouvera suspendu aux aiguilles de fronture avant et de fronture arrière.)
4. Accrochez le peigne de montage.
* Ceci se pratique de la même façon que pour la côte 1 x 1.
5. Accrochez les poids.
Accrochez les poids au peigne de montage en vous référant à la Table des Poids Standards reproduite à la page 13, afin de maintenir l'équilibre.
6. Lisière parfaite.
a. Réglez les chariots comme indiqué à la fig. 80.
b. Déplacez le chariot accouplé de gauche à droite. (Seules les aiguilles de fronture avant tricotent.)
c. Déplacez le chariot accouplé de droite à gauche. (Les aiguilles de fronture arrière tricotent les mailles.)
d. Déplacez le chariot accouplé de gauche à droite. (Les aiguilles de fronture avant tricotent.)

TRICOTAGE DES COTES A AIGUILLE PLEINE.

- * Après avoir tricoté la lisière, réglez les chariots comme indiqué à la fig. 81.
Ensuite, continuez le tricot.

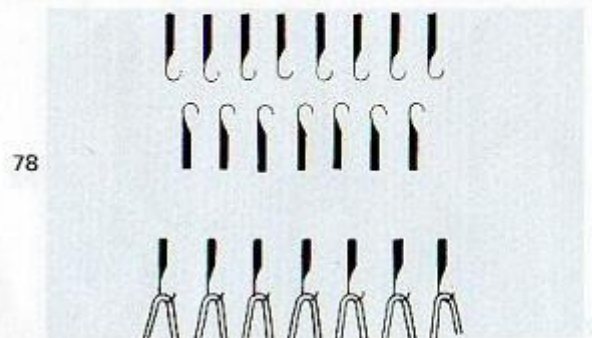

78

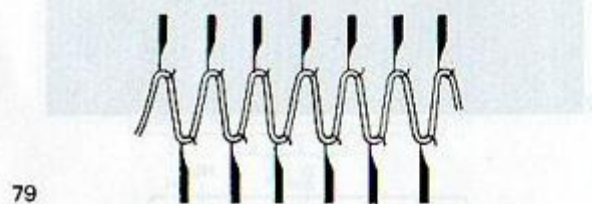

79

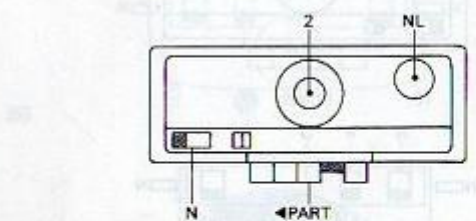

80

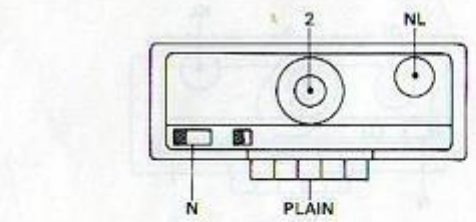
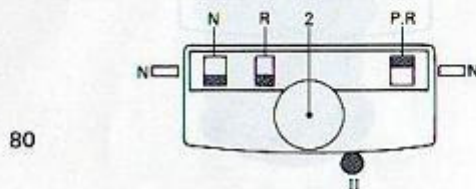

81

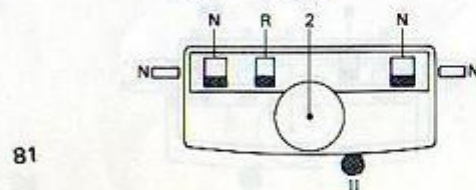

Comment tricoter une cote 5 x 5 à aiguille pleine

La côte 5 x 5 est dénommée côte 5 mailles à l'endroit et 5 mailles à l'envers. Sur une même rangée, 5 mailles à l'endroit alternent avec 5 mailles à l'envers tandis que, dans le sens vertical, nous avons maille endroit sur maille endroit et maille envers sur maille envers.

L'exemple ci-après est tricoté en laine de grosseur moyenne.



MONTAGE POUR COTE 5 x 5

1. Réglage du chariot.

Chariot (KH)

Touche de variation: NL

Sélecteur de densité de mailles: O

Levier de came de retenue: N

Touche de sélection de dessin: PLAIN

Chariot (KR)

Levier coulissant: I

Sélecteur de densité de mailles: O

Levier de came: (g) N, (d) N

Levier à jetés: R

Levier de came de retenue: (g) N, (d) N

2. Les indications pour "Disposition des aiguilles", "Tricotage de la première rangée", "Accrochage du peigne de montage" et "Accrochage des poids" sont les mêmes que pour le tricotage de côtes à aiguille pleine.

3. Lisière parfaite.

- Réglez les chariots comme indiqué à la fig. 84.
- Déplacez le chariot accouplé de droite à gauche. (Seules les aiguilles de fronture avant tricotent.)
- Déplacer le chariot accouplé de gauche à droite. (Les aiguilles de fronture arrière tricotent.)
- Déplacez le chariot accouplé de droite à gauche. (Les aiguilles de fronture avant tricotent.)

82

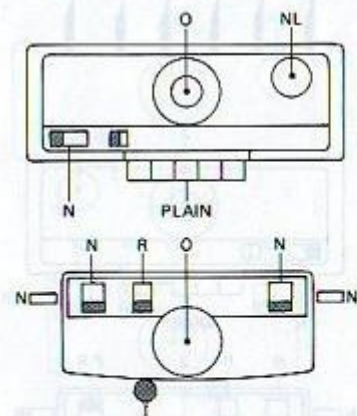

83

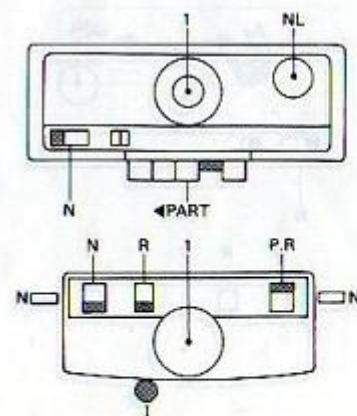

84

Comment réaliser le tricot circulaire

TRICOT A COTES 5 x 5

1. Après avoir tricoté la lisière, transférez, au moyen de l'aiguille de transfert à 2 chas, les mailles aux aiguilles correspondantes et ramenez les aiguilles vides en position A sur chaque fronture (voir fig. 85).
2. Réglez les chariots comme indiqué à la fig. 86. Ensuite, poursuivez votre travail.

COMMENT REALISER LE TRICOT CIRCULAIRE.

Le tricot circulaire n'est constitué que de mailles tricotées à l'endroit et forme un tube sans coutures. La dimension du tube dépend du nombre d'aiguilles utilisé. Avant d'entreprendre la confection du vêtement, tricotez un échantillon afin de vérifier la tension. S'il y a du mou sur le côté, réglez la tension au moyen du sélecteur de densité de mailles monté sur le chariot KR. L'exemple ci-après est réalisé avec de la laine de grosseur moyenne.

MONTAGE POUR TRICOT CIRCULAIRE.

1. Réglage du chariot.

Chariot (KH)

Touche de variation: NL
 Sélecteur de densité de mailles: 6
 Levier de came de retenue: N
 Touche de sélection de dessin: PLAIN

Chariot (KR)

Levier coulissant: I
 Sélecteur de densité de mailles: 6
 Levier de came: (g) N, (d) N
 Levier de jetés: R
 Levier de came de retenue: (g) N, (d) N



85

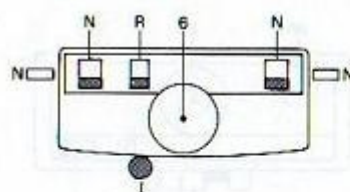
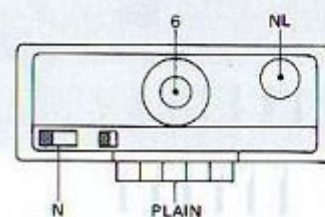

86



87

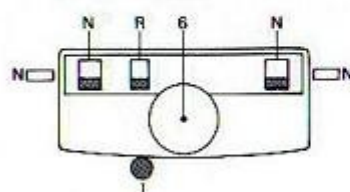
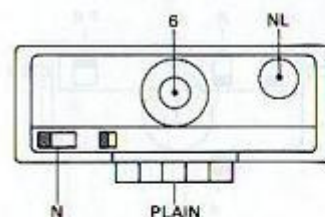

88

2. Disposition des aiguilles.

- Mettez le levier P-H à la position "H".
- Disposez les aiguilles de fronture avant et de fronture arrière en position B sur chaque fronture (voir fig. 90).

Remarque: Le nombre d'aiguilles entre aiguilles de fronture avant et de fronture arrière doit être le même.

- Faites passer plusieurs fois le chariot accouplé sur l'ensemble des aiguilles ainsi disposées afin de les mettre en ligne. Placez alors le chariot à l'extrémité droite de la fronture.

3. Tricotage de la première rangée.

- Enfilez dans le distributeur de fil, le fil de montage fourni avec les accessoires du KH.
- Déplacez le chariot accouplé de droite à gauche. (Le fil de montage reposera sur les aiguilles de fronture avant et de fronture arrière.)

4. Accrochez le peigne de montage.

- * Procédez comme pour la côte 1 x 1.

5. Accrochez les poids.

Accrochez les poids au peigne de montage en vous référant à la Table des Poids Standards reproduite à la page 13, afin de maintenir l'équilibre.

6. Enlevez le fil de montage du distributeur de fil et enfilez à nouveau le fil à tricoter dans le distributeur de fil.

TRICOTAGE CIRCULAIRE A COTES.

- * Réglez les chariots comme indiqué à la fig. 91. Ensuite, continuez votre travail.

89



90



91

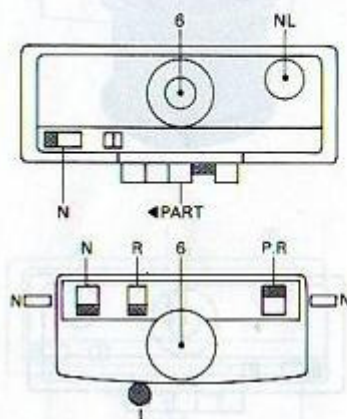

Comment réaliser des travaux de tricot du type "U"

Ce vêtement est constitué entièrement de mailles tricotées à l'endroit. La paroi de la tricoteuse et celle du formeur de côtes ne sont reliées que d'un seul côté. Ce type de tricot est utilisé pour des travaux de largeur supérieure à 200 mailles. Dans l'exemple ci-après, le vêtement est tricoté fermé du côté droit et ouvert du côté gauche.

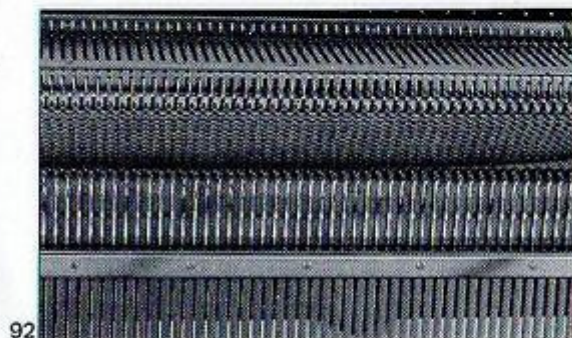

MONTAGE POUR TRICOT DU GENRE "U"

* Ce montage est le même que pour le tricot circulaire. Le chariot accouplé se trouve à la gauche de la fronture après montage.

TRICOTAGE DU TYPE "U".

1. Réglez les chariots comme indiqué à la fig. 93 et tricotez deux rangées.
2. Ensuite, réglez à nouveau les chariots comme indiqué à la fig. 94 et tricotez deux rangées.
3. Répétez les opérations (1) et (2); vous pouvez alors réaliser votre tricot du type "U".

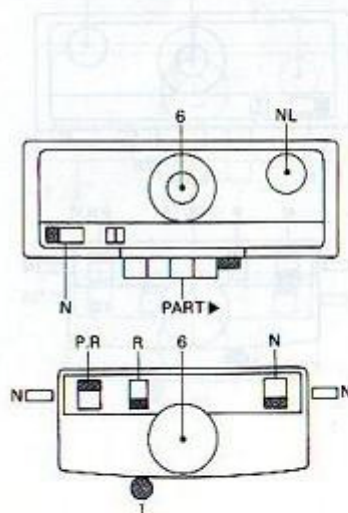
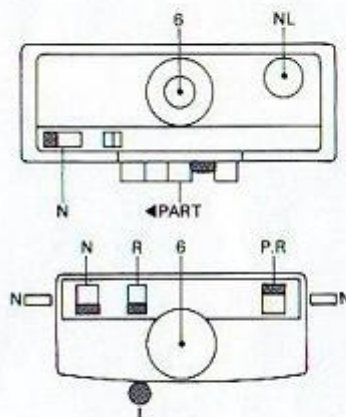

Comment tricoter une cote anglaise *Perlée*

La cote anglaise est une variante de la cote 1 x 1 et, du côté de la tricoteuse, on a une maille endroit, mais du côté du formeur de côtes on a une maille rabattue.

L'exemple ci-après est réalisé avec de la laine de grosseur moyenne.

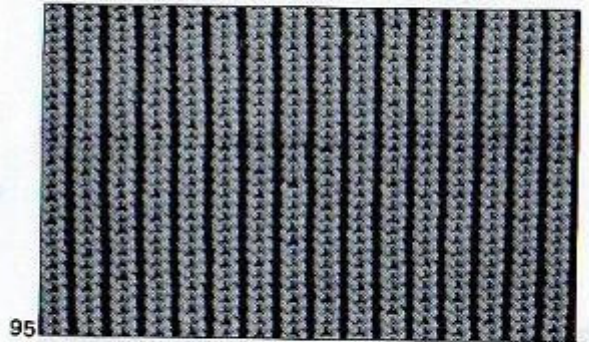

MONTAGE POUR COTE ANGLAISE

* Celui-ci est le même que pour la cote 1 x 1.

TRICOTAGE DE LA COTE ANGLAISE.

* Réglez les chariots comme indiqué à la fig. 96 et continuez à tricoter.

Remarque: Accrochez le croc de suspension du type à boucle et un petit poids au bord du tricot afin d'éviter qu'une maille s'échappe.

Comment utiliser voir à la page 14.

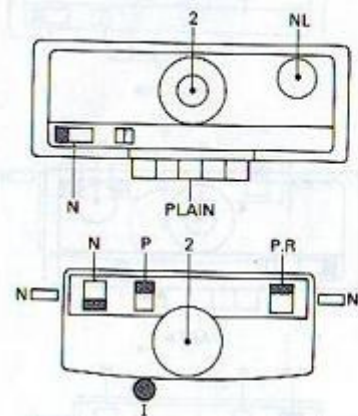

96

Comment tricoter une cote pêcheur

ANGLAISE

La côte pêcheur est faite de mailles rabattues des deux côtés du vêtement.

L'exemple ci-après est tricoté avec de la laine de grosseur moyenne.



97

MONTAGE POUR LA COTE PECHEUR.

* Celui-ci est le même que pour la côte 1 x 1.

TRICOTAGE DE LA COTE PECHEUR.

* Réglez les chariots comme indiqué à la fig. 98 et continuez à tricoter.

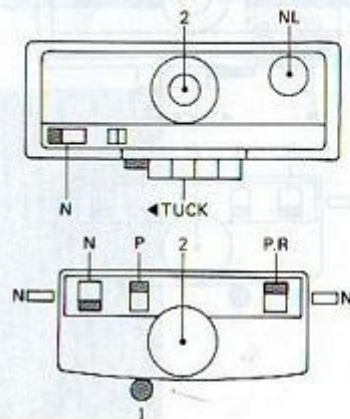

98

Comment tricoter des points a jetés

Le point à jetés est une variante de la côte 1 x 1 ou de la côte à aiguille pleine. Dans la description suivante, un point à jetés de côte à aiguille pleine est réalisé.

L'exemple est tricoté avec de la laine fine (p.e. 2 brins).

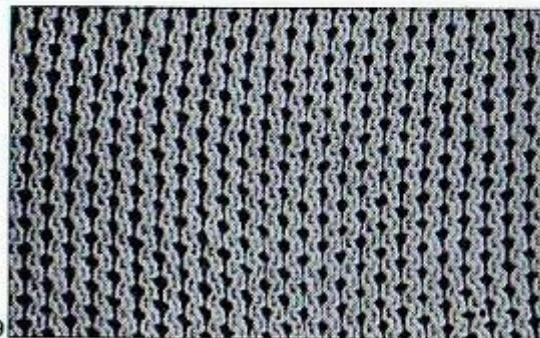

99

MONTAGE POUR POINTS A JETES.

* Ce montage est identique à celui pour côte à aiguille pleine.

TRICOTAGE DES POINTS A JETES.

1. Prenez la carte-programme No. 2D fournie avec le jeu de cartes KH et adaptez-la à la tricoteuse.
2. Après tricotage de la lisière, déplacez le chariot accouplé de droite à gauche (en maintenant le réglage des chariots).
3. Mettez la ligne de départ de la carte-programme et le levier de blocage de carte sur ●.
4. Mettez la touche de variation à la position "KC".
5. Déplacez le chariot accouplé de gauche à droite. (Les aiguilles de fronture avant tricotent et les aiguilles correspondant à la carte-programme sont amenées en position D de la fronture KH.)
6. Mettez le levier de blocage de carte sur ▼.
7. Réglez les chariots comme indiqué à la fig. 100.
8. Continuez à tricoter.

Remarque: Si les aiguilles d'extrémité de la fronture KH ne sont pas amenées par le chariot, mettez-les manuellement en position D.

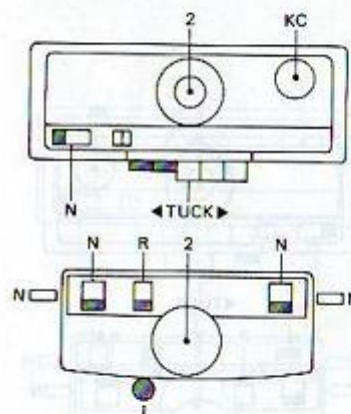

100

* Voici quelques autres exemples de points à jetés.
Ces points sont tricotés du la même façon que pour le No. 2D.

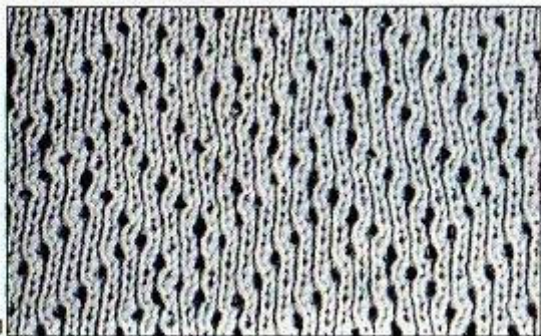

101

Fig. 101 Carte No. 5D
afb. 101 Patroonkaart no. 5D



104

fig. 104 Carte No. 8D
afb. 104 Patroonkaart no. 8D



102

fig. 102 Carte No. 6D
afb. 102 Patroonkaart no. 6D

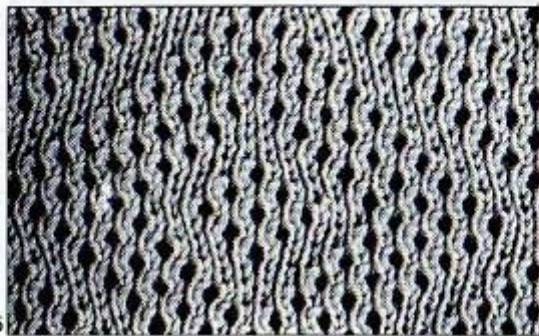

105

fig. 105 Carte No. 9D
afb. 105 Patroonkaart no. 9D

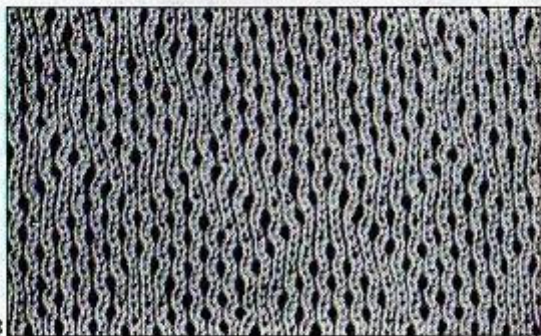

103

fig. 103 Carte No. 7D
afb. 103 Patroonkaart no. 7D

Comment tricoter un point cheval de cote anglaise

L'ensemble est tricoté avec de la laine de grosseur moyenne.

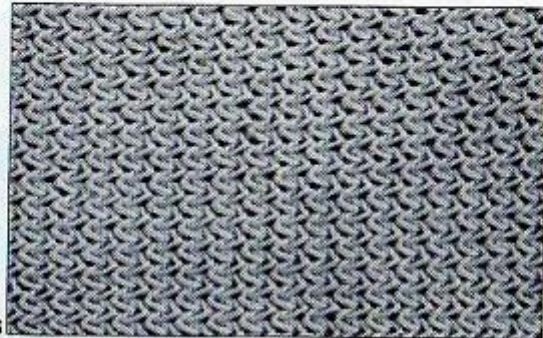

106

MONTAGE POUR POINT CHEVALE DE COTE ANGLAISE.

1. Mettez l'indicateur de chevalement sur le No. 5 et les curseurs sur l'indicateur sur No. 4 et 5.
2. Les autres manoeuvres sont identiques à celles pour la côte 1 x 1.
3. Après tricotage de la lisière, mettez le levier P-H en position "H".

107

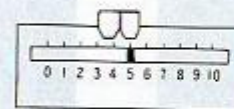

TRICOTAGE DE POINTS CHEVALES.

1. Réglez le chariot comme indiqué à la fig. 108.
2. Déplacez le chariot accouplé de droite à gauche. (Les aiguilles de fronture avant tricotent et les aiguilles de fronture arrière ont deux boucles chacune sur leurs crochets.)
3. Mettez l'indicateur de chevalement sur le No. 4.
4. Tricotez deux rangées.
5. Mettez l'indicateur de chevalement sur le No. 5.
6. Déplacez le chariot accouplé de gauche à droite (une rangée).
7. Répétez les manoeuvres (2) à (6).

108

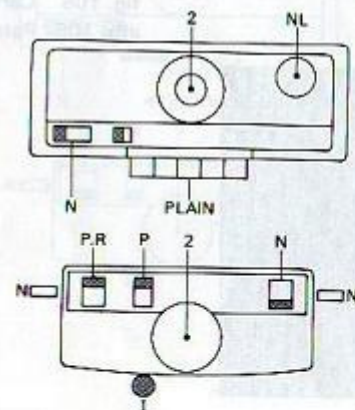

Comment tricoter les points chevaux (I)

L'ensemble est tricoté avec de la laine de grosseur moyenne.

METHODE SIMPLE

MONTAGE POUR POINTS CHEVALES (I)

- * Mettez l'indicateur de chevalement à la position No. 0.
- Les autres manoeuvres sont identiques à celles pour la côte à aiguille pleine.

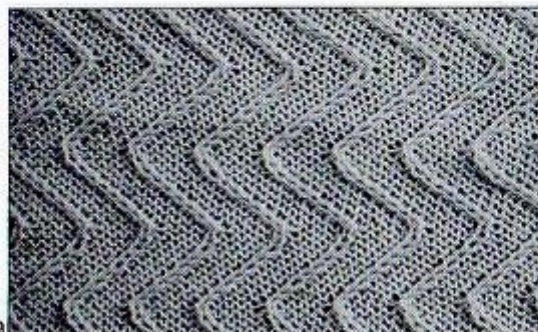

TRICOTAGE DU POINT CHEVALE (I)

1. Après tricotage de la lisière, servez-vous de l'aiguille de transfert à deux chas pour transférer les mailles de la partie (A) aux aiguilles de fronture avant correspondantes et remettez les aiguilles vides à la position A de la fronture KR.
- Comment utiliser voir à la page 40.
2. Réglez le chariot comme indiqué à la fig. 111.
3. Déplacez le chariot accouplé de droite à gauche. (Les aiguilles de fronture avant et de fronture arrière tricotent.)
4. Mettez l'indicateur de chevalement sur le No. 1.
5. Déplacez le chariot accouplé de gauche à droite.
6. Mettez l'indicateur de chevalement sur le No. 2.
7. Continuez de façon identique jusqu'à ce que l'indicateur de chevalement atteigne le No. 10.
8. Déplacez le chariot accouplé de droite à gauche.
9. Mettez l'indicateur de chevalement sur le No. 9.
10. Continuez de façon identique jusqu'à ce que l'indicateur de chevalement se retrouve au No. 0.
11. Le dessin tricoté de la manoeuvre (3) à la manoeuvre (10) représente un cycle.

Remarque: Ne tournez pas la poignée de chevalement lorsque les aiguilles s'élèvent au-delà des chevilles de passage.

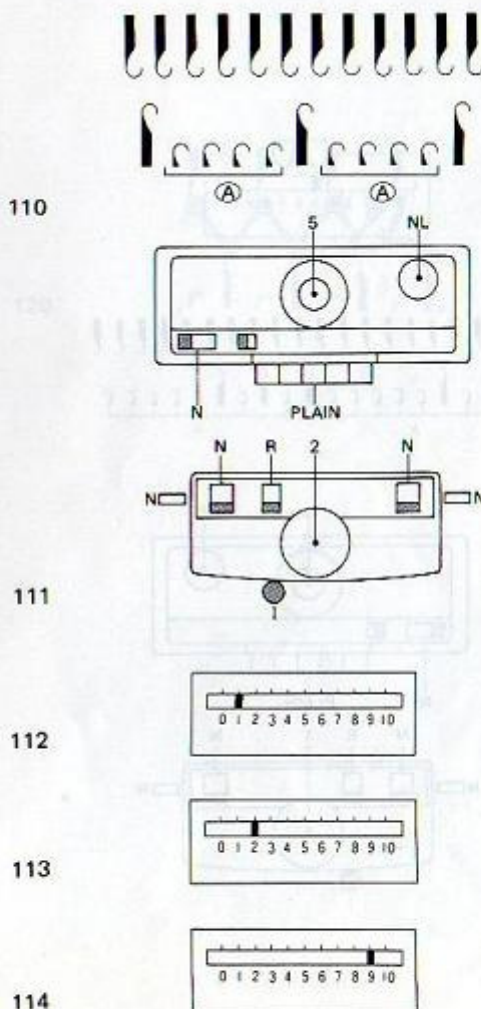

Comment tricoter des points chevaux (II) en anglais

L'exemple est tricoté avec de la laine fine (p.e. 2 brins).

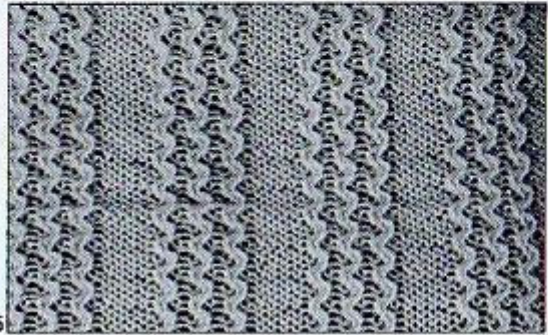

115

MONTAGE POUR POINTS CHEVALES (II)

* Le montage est identique à celui pour la côte à aiguille pleine et mettez les curseurs aux positions No. 5 et 7.

TRICOTAGE DU POINT CHEVALE (II)

1. Après avoir tricoté la lisière, servez-vous de l'aiguille de transfert à deux chas pour transférer les mailles de la partie (A) aux aiguilles de fronture avant se trouvant en face et ramenez les aiguilles vides à la position A de la fronture KR.
2. Réglez les chariots comme indiqué à la fig. 118.
3. Déplacez le chariot accouplé de droite à gauche.
4. Déplacer le chariot accouplé de gauche à droite.
5. Mettez l'indicateur de chevalement sur le No. 7.
6. Déplacez le chariot accouplé de droite à gauche.
7. Déplacez le chariot accouplé de gauche à droite.
8. Mettez l'indicateur de chevalement sur le No. 5.
9. Répétez les manoeuvres 3 à 8.

116

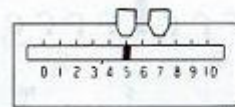

117

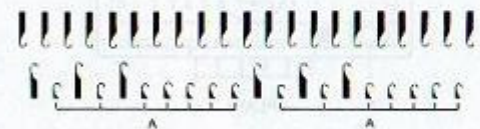

118

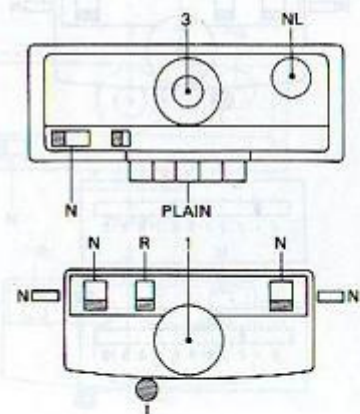

Augmentation des mailles

1. Augmentation d'une maille d'un côté de la largeur de tricotage.

METHODE SIMPLE

- a. Placez le chariot du côté que vous désirez augmenter.
- b. Faites monter l'aiguille de l'extrémité en position de travail B (voir fig. 119).
- c. L'aiguille vide ramasse le fil lorsqu'elle tricote la rangée suivante.

119

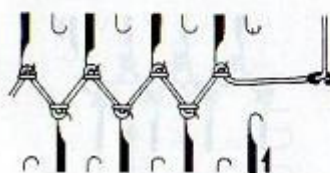

METHODE "FULL FASHIONED"

- a. Au moyen de l'outil de transfert, faites passer la première maille (1) sur l'aiguille vide voisine (2). Maintenant, l'avant-dernière aiguille devient vide.
- b. Ramassez une boucle inférieure voisine (3) et accrochez-la à l'aiguille vide (1).

120

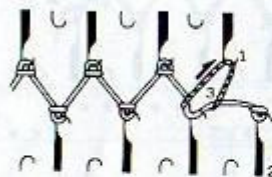

2. Augmentation de plus de deux mailles de chaque côté du vêtement.
 - a. Placez le chariot du côté opposé à celui que vous désirez augmenter.
 - b. Du côté opposé au chariot, mettez en action autant d'aiguilles qu'il y a de mailles à augmenter.
 - c. Déplacez le chariot.
 - d. Le fil pendra sur les aiguilles d'augmentation des deux côtés.
 - e. Accrochez le croc de suspension de poids pour tension latérale et un petit poids sur le fil qui tend à serpenter en zig-zag.
 - f. Continuez à tricoter.



Diminution des mailles

1. Diminution d'une maille de chaque côté.

METHODE SIMPLE

- * Au moyen de l'outil de transfert simple, transférez la maille de lisière à la deuxième aiguille et mettez l'aiguille vide en position de repos.

121

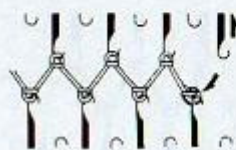

SECONDE METHODE

- a. Utilisez l'outil de transfert à deux aiguilles. Transférez la maille de lisière à la deuxième aiguille et celle-ci à la troisième aiguille.
- b. Mettez l'aiguille vide en position de repos.

122

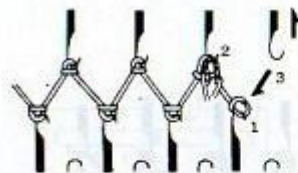

2. Diminution de plus de deux mailles.

- a. Placez le chariot du côté opposé à celui que vous désirez diminuer.
- b. Au moyen de l'aiguille de tapisserie, transférez les mailles que vous désirez diminuer sur la tige de l'aiguille de tapisserie et passez celle-ci au travers des boucles des mailles à diminuer.
- c. Mettez les aiguilles vides en position de repos.

123

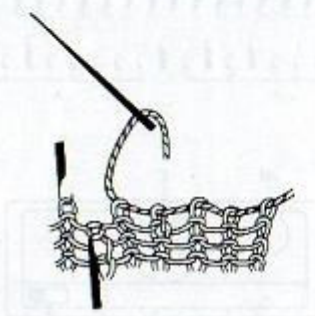

Tricotage partiel de côtes

Le tricotage partiel de côtes est utilisé pour le façonnage des vêtements, l'exécution de pincés, le façonnage d'un talon, de boutons horizontales et verticales, d'encolures échancrées, de poches, etc. Deux cas se présentent: la diminution de la partie tricotée ou son augmentation.

TRICOTAGE PARTIEL D'UNE CÔTE 1 x 1

* L'exemple donné ici se rapporte à une côte 1 x 1, mais la manière de procéder est la même pour la côte 2 x 2, la côte à aiguille pleine, la côte 5 x 5, la côte anglaise, la côte pêcheur et la côte à jetés.

1. Diminution de la partie tricotée.

- Réglez les deux chariots comme indiqué à la fig. 125.
- Amenez les aiguilles en repos des frontures KH et KR en position E.
- Déplacez le chariot accouplé de droite à gauche. (Les aiguilles en position B tricotent et le fil repose sur les aiguilles en position E).
- Afin d'éviter un trou dans le tricot, accrochez le fil qui repose sur les aiguilles en position E à l'aiguille suivante de KR sur le tricot (voir fig. 126).
- Déplacez le chariot accouplé de gauche à droite.
- Répétez les manoeuvres (b) à (e) suivant la forme du vêtement.

* Si, après le tricotage partiel, vous désirez tricoter sur toutes les aiguilles, remettez simplement le levier de came de retenue des deux chariots à leur position normale. Et déplacez le chariot.

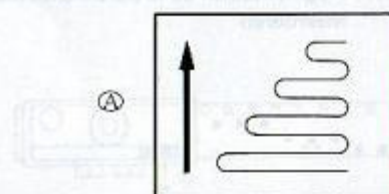

124

Diminution de la partie tricotée
Minderen

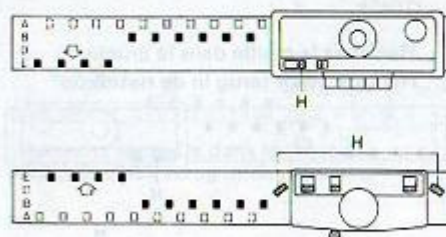

125

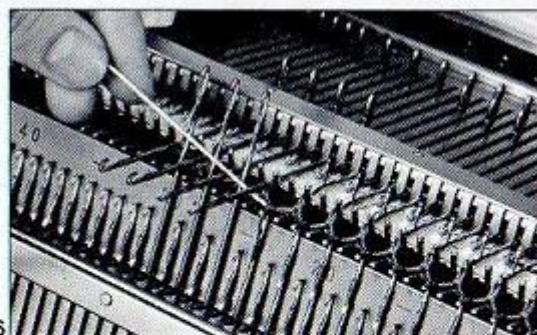

126

2. Augmentation de la partie tricotée.

- a. Réglez les deux chariots comme indiqué à la fig. 128.
- * Pour la côte 1 x 1, la côte 2 x 2 et la côte à aiguille pleine, ramenez en position D de chaque (fronture le nombre d'aiguilles requis que vous désirez pour tricoter (voir fig. 128).
- * Pour la côte anglaise, la côte pêcheur et les dessins à jetés, ramenez à la position D le nombre d'aiguilles requis que vous désirez pour tricoter et au moyen de l'outil de transfert, placez la maille derrière le clapet mobile dans le crochet. Remettez ensuite ces aiguilles en position B (voir fig. 129).
- b. Déplacez le chariot accouplé de droite à gauche. (Les aiguilles en positions B et D tricotent et le fil repose en travers des aiguilles en position E).
- c. Afin d'éviter un trou dans le tricot, accrochez le fil reposant en travers des aiguilles en position E à l'aiguille suivante du tricot.
- d. Déplacez le chariot accouplé de gauche à droite.
- e. Répétez les manoeuvres (a) à (d) suivant la forme du vêtement.

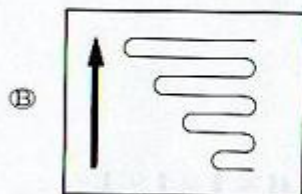

Augmentation de la partie tricotée
Meerderen

127

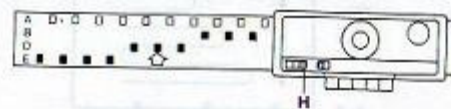

128

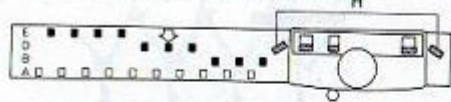

Ramenez la maille dans le crochet
Hang de steek terug in de naaldkop

129

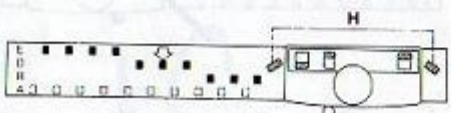
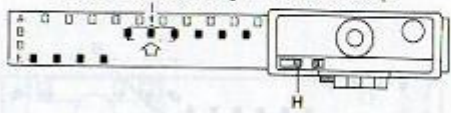

TRICOTAGE PARTIEL DU POINT CHEVALE

- * Dans le point chevalé, il n'est pas possible d'amener les deux aiguilles en position E, aussi vous faut-il exécuter le tricotage partiel du point chevalé suivant la méthode ci-après.
- L'exemple donne le point chevalé de côte anglaise.

1. Diminution de la partie tricotée.

- a. Réglez les chariots comme indiqué à la fig. 130.
- b. Amenez les aiguilles en repos de la fronture KR en position E.
- c. Amenez les aiguilles en fonctionnement de la fronture KH en position E.

130

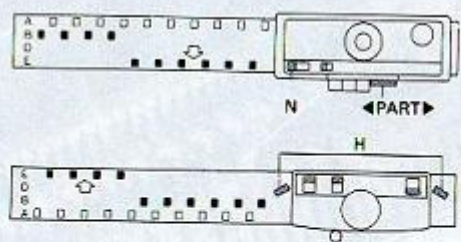

- d. Déplacez le chariot accouplé de droite à gauche. (Les aiguilles de fronture avant en position E et les aiguilles de fronture arrière en position B tricotent et le fil repose en travers des aiguilles de fronture arrière en position E).
 - e. Pour éviter un trou dans le tricot, accrochez le fil reposant en travers des aiguilles de fronture arrière en position E à l'aiguille suivante du tricot.
 - f. Réglez l'indicateur de chevalement sur la graduation suivante.
 - g. Amenez les aiguilles en fonctionnement de la fronture KH en position E.
 - h. Déplacez le chariot accouplé de gauche à droite.
 - i. Répétez les manoeuvres de (b) à (e).
 - j. Réglez l'indicateur de chevalement sur la graduation suivante.
 - k. Amenez les aiguilles en fonctionnement de la fronture KH en position E.
 - l. Déplacez le chariot accouplé de gauche à droite.
 - m. Répétez les opérations (b) à (l) suivant la forme du vêtement.
2. Augmentation de la partie tricotée.
- a. Réglez les chariots comme indiqué à la fig. 131.
 - b. Ramenez en position D les aiguilles requises que vous désirez pour tricoter et, au moyen de l'outil de transfert, placez la maille derrière le clapet mobile dans le crochet. Ensuite, ramenez ces aiguilles en position B.
 - c. Amenez les aiguilles en fonctionnement de la fronture KH en position E.
 - d. Déplacez le chariot accouplé de droite à gauche. (Les aiguilles de fronture avant en position E et les aiguilles de fronture arrière en position B tricotent et le fil repose en travers des aiguilles de fronture arrière en position E).
 - e. Pour éviter un trou dans le tricot, accrochez le fil en travers des aiguilles de fronture arrière en position E à l'aiguille suivante du tricot.
 - f. Réglez l'indicateur de chevalement sur le graduation suivante.
(voir suite à la page 40).

131

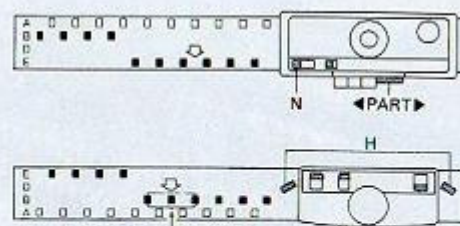

Ramenez la maille dans le crochet
Hang de steek terug in de naaldkop

Comment transférer la maille de l'aiguille de fronture arrière sur l'aiguille de fronture avant et vice versa

- g. Amenez les aiguilles en fonctionnement de la fronture KH en position E.
- h. Déplacez le chariot accouplé de gauche à droite.
- i. Répétez les manoeuvres (b) à (e).
- j. Réglez l'indicateur de chevalement sur la graduation suivante.
- k. Amenez les aiguilles en fonctionnement de la fronture KH en position E.
- l. Déplacez le chariot accouplé de gauche à droite.
- m. Répétez les manoeuvres (b) à (l) suivant la forme du vêtement.

COMMENT TRANSFERER LES MAILLES

1. Comment transférer la maille de l'aiguille de fronture arrière à l'aiguille de fronture avant.
 - a. Faites lever l'aiguille de fronture avant de la position A à B et ouvrez le clapet mobile.
 - b. Au moyen de l'outil de transfert, transférez la maille dans l'aiguille de fronture arrière à l'aiguille de fronture avant vide.

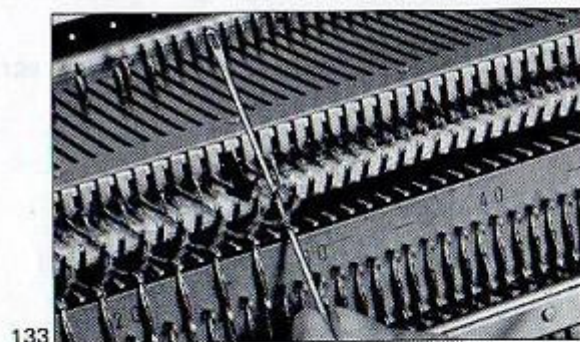
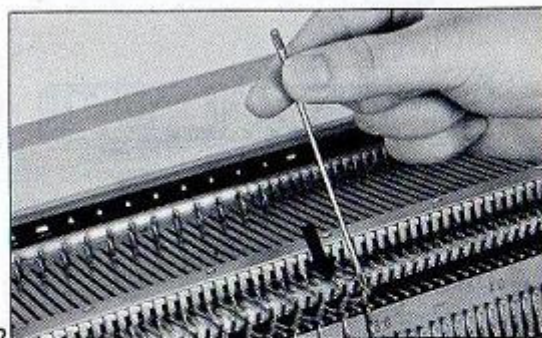

Terminaison et finition de la bordure

2. Comment transférer la maille de l'aiguille de fronture avant à l'aiguille de fronture arrière.

- Au moyen de l'outil de transfert, transférez la maille d'une aiguille de fronture avant sur deux à l'aiguille de fronture arrière correspondante.

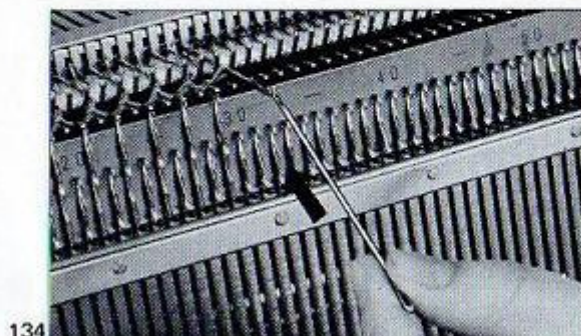

134

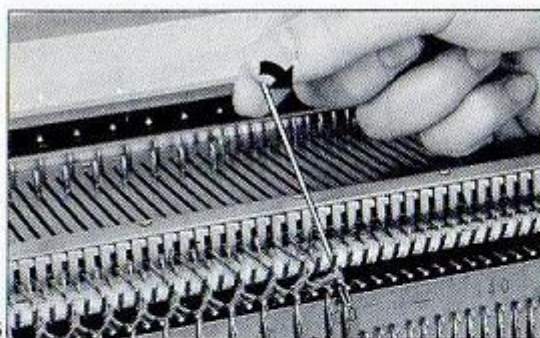

135

TERMINAISON PAR LIGATURE

- * Cette méthode est employée pour arrêter les mailles de la dernière rangée en utilisant le fil du tricot à côtes. La terminaison par ligature équivaut à une lisière. Lorsque vous achevez le tricot à côtes, tricotez une ou trois rangées de tricot circulaire; ensuite, ligaturez les mailles de la dernière rangée au moyen de l'aiguille de tapisserie comme indiqué aux figures. La longueur du fil pour la terminaison est égale à trois fois la largeur du tricot.

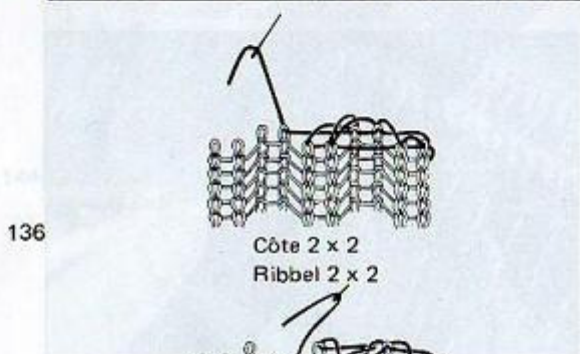

136

Côte 2 x 2
Ribbel 2 x 2

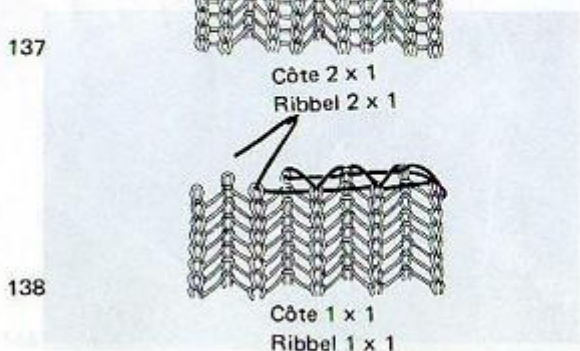

137

Côte 2 x 1
Ribbel 2 x 1

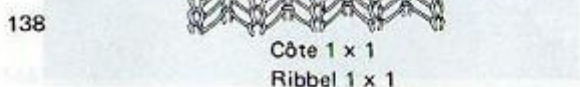

138

Côte 1 x 1
Ribbel 1 x 1

Comment relever une maille sautee, detricotage de rangees

* Enlevez d'abord les poids et évitez que de nombreuses rangées ne se défassent.

1. Si une maille s'est échappée.

a. Au moyen de l'outil de transfert simple ou du poinçon-crochet, relevez la maille et le fil non tricoté et posez-les dans le crochet vide.

2. Si plusieurs rangées se sont échappées.

a. Ouvrez le passage en enfonçant les deux leviers du support et rattrapez la boucle inférieure des mailles perdues avec le poinçon-crochet.

b. Au moyen de ce poinçon-crochet, former les mailles et accrochez la dernière maille à l'aiguille vide.

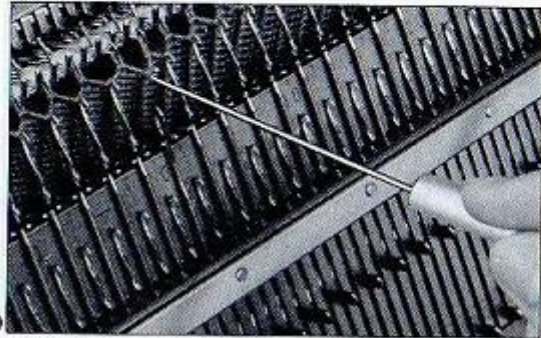

139

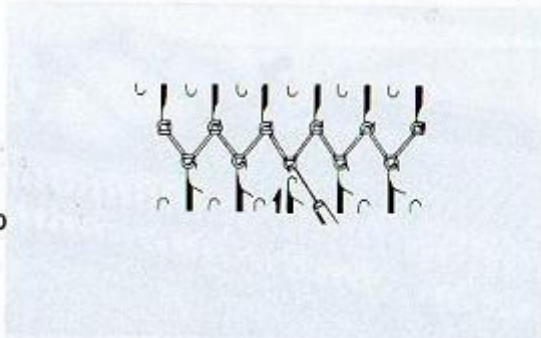

140

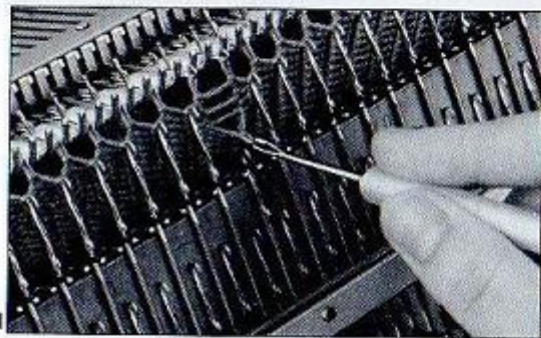

141



142

Détricotage des rangées.

* Si vous avez tricoté un nombre de rangées supérieur au nombre requis, ne retirez pas le travail de la tricoteuse et du formeur de côtes.

Défaites simplement une ou plusieurs rangées en procédant comme suit.

Tirez légèrement sur le fil pour le faire sortir des mailles.

Les mailles de la rangée précédente glisseront automatiquement dans les crochets des aiguilles à mesure que le fil est soulevé par un mouvement ascendant vers la fronture.

Si le chariot venait a se caler

1. Désaccouplez le chariot.
Voir à la page 12.
- * S'il s'agit de la combinaison KH-830/KR-830
 - a. Réglez la touche de variation du chariot KH en position "CR" et soulevez le chariot KH.
 - b. Placez le chariot KH du côté où la rangée a commencé; ensuite, ramenez la touche de variation dans la position où elle se trouvait avant le calage.
- * S'il s'agit de la combinaison KH-820/KR-830
 - a. Tournez les deux leviers de dégagement du chariot KH aussi loin que possible et soulevez le chariot KH.
 - b. Placez le chariot KH du côté où la rangée a commencé et bloquez les deux leviers de dégagement du chariot.
2. Enlevez le pied avant du rail avant de la fronture KR. Et placez le chariot KR du même côté que le chariot KH (fig. 145).
3. Accouplez les deux chariots.
4. Faites les corrections si nécessaire.
5. Continuez le tricotage.

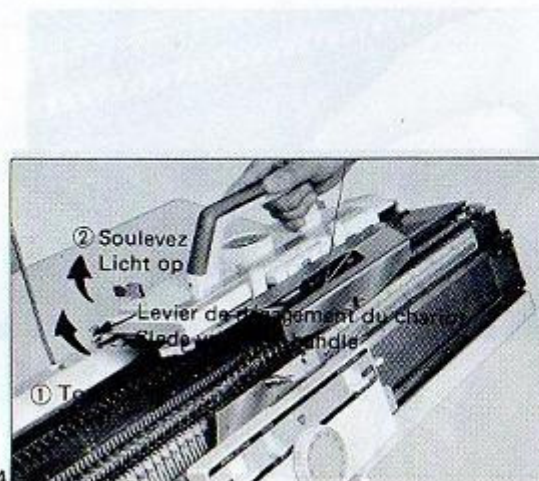
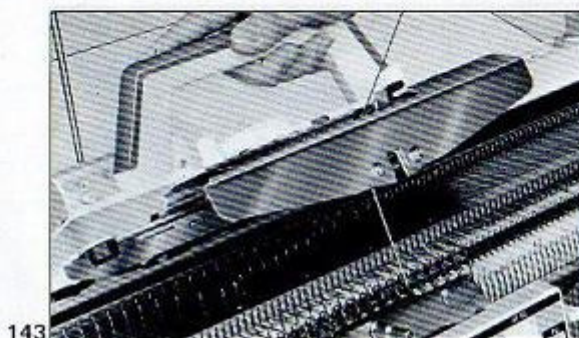

Comment utiliser la tricoteuse comme Tricoteuse a une fronture avec formeur de cotes attache

- Désaccouplez le chariot.
- Abaissez les deux leviers de support du formeur de côtes et celui-ci descendra d'une graduation.
- Enlevez le bras d'accouplement du chariot KH et rattachez-le à la plaque d'encastrement de la tricoteuse.
- La tricoteuse peut être utilisée comme tricoteuse à une fronture.

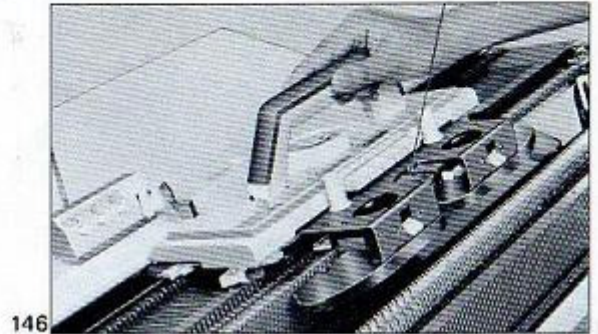

Comment remplacer une aiguille de fronture arrière.

- Poussez d'un côté ou de l'autre la barre en plastique.
- Avec la main, retirez-la de l'autre côté du formeur de côtes jusqu'à ce que l'aiguille que vous désirez remplacer soit libre.
- Faites avancer l'aiguille aussi loin que possible.
- Rabattez les crochets des aiguilles jusqu'à ce que le talon de l'aiguille émerge librement de la fronture.
- Saisissez le talon et retirez l'aiguille à reculons.
- Remplacez par une aiguille neuve avec le clapet mobile ouvert.
- Faites rentrer la barre en vous assurant que la face plane est orientée vers le bas.

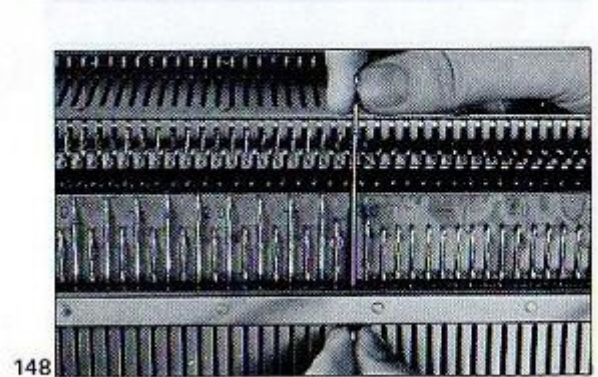
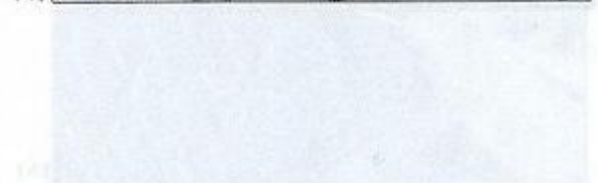
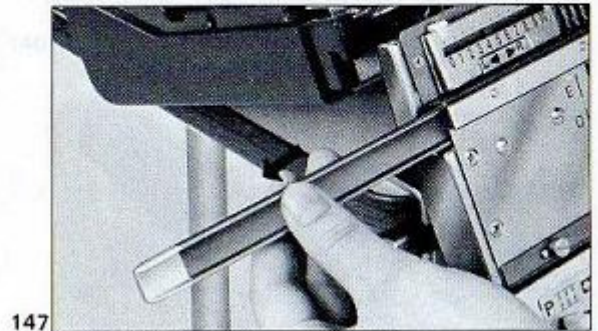

Entretien

* Chaque fois que vous cessez de travailler, faites l'entretien de votre machine de la façon suivante.

- a. Au moyen d'un pinceau, débarrassez la machine des fibres des fibres de laine.
- b. Polissez chaque pièce avec un chiffon doux imbibé d'huile.
- c. Huilez les organes suivants:
 - * l'arrière du chariot,
 - * les rails de la fronture,
 - * talons d'aiguilles.
- d. Essuyez tout excès d'huile.
- e. Conservez votre machine dans un endroit sec.

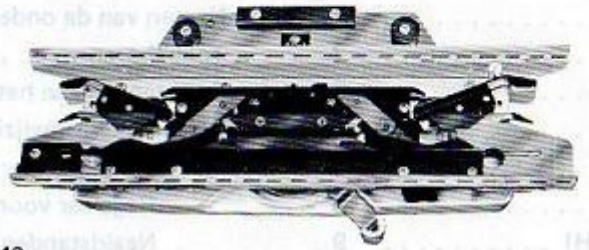

149

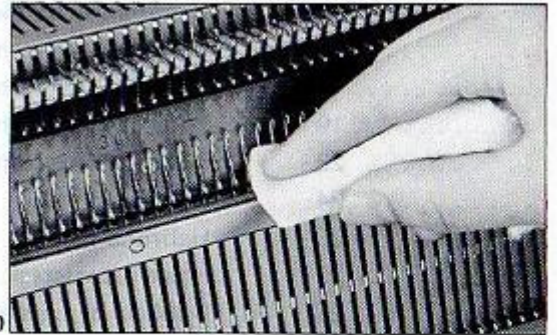

150

Index

INDEX

Désignation des pièces et organes	1
Accessoires	2
Adaptez votre formeur de côtes à la tricoteuse	3
Accouplage du chariot	5
Quelques points importants à retenir avant de commencer à tricoter	8
Sélecteur de densité de mailles	8
Levier coulissant, positions d'aiguilles, levier intermédiaire (P-H)	9
Poignée de chevalement, levier de support et levier pour légère mise au point	10, 11
Désaccouplement du chariot	12
Comment utiliser les accessoires	13
Comment tricoter une côte 1 x 1	15
Comment tricoter une côte 2 x 2	19
Comment tricoter des côtes à aiguille pleine	22
Comment tricoter une côte 5 x 5	24
Comment réaliser le tricot circulaire	25
Comment réaliser des travaux de tricot de type "U"	27
Comment tricoter une côte anglaise	28
Comment tricoter une côte pêcheur	29
Comment tricoter des côtes à jetés	30
Comment tricoter un point chevalé de côte anglaise	32
Comment tricoter les points chevalés	33
Augmentation des mailles	35
Diminution des mailles	36
Tricotage partiel de côtes	37
Comment transférer les mailles	40
Terminaison et finition des mailles	41
Comment relever une maille sautée et détericotage de rangées	42
Si le chariot venait à se caler	43
Comment utiliser la tricoteuse comme tricoteuse à une fronture avec formeur de côtes attaché	44
Comment remplacer une aiguille de fronture arrière	44
Entretien	45

Mémo

