

Guide de l'utilisateur ET-2750

Table des matières

Guide de l'utilisateur ET-2750	11
Notions de base concernant le produit	12
Utilisation du panneau de commande	12
Boutons et témoins du panneau de commande.....	13
Informations sur les icônes d'état.....	13
Entrée de caractères à l'écran ACL	14
Modification de la langue d'affichage de l'écran ACL.....	15
Emplacement des pièces du produit	16
Pièces du produit - Avant.....	16
Pièces du produit - Intérieur.....	17
Pièces du produit - Arrière	18
Vérification des mises à jour du logiciel d'imprimante.....	19
Réglage des paramètres de consommation d'énergie	19
Modification du paramètre de la minuterie de mise en veille à partir du panneau de commande ..	20
Modification du paramètre de la minuterie d'extinction depuis le panneau de commande	21
Solutions Epson Connect pour téléphones intelligents, tablettes et plus.....	23
Configuration des services Epson Connect.....	23
Utilisation de l'utilitaire Epson Email Print	24
Utilisation de l'application mobile Epson iPrint.....	25
Utilisation d'Epson Remote Print	25
Utilisation d'AirPrint	26
Utilisation de Google Cloud Print.....	27
Impression Android avec Epson Print Enabler	28
Impression avec Fire OS	28
Impression mobile avec Windows 10	29
Utilisation de l'application Epson Print and Scan avec les tablettes Windows	29
Réseau Wi-Fi.....	31
Recommandations pour la sécurité réseau	31
Configuration du mode d'infrastructure Wi-Fi	32
Sélection des paramètres de réseau sans fil à partir du panneau de commande.....	33

Configuration du mode Wi-Fi Direct	35
Activation du mode Wi-Fi Direct	35
Configuration de la fonction Wi-Fi Protected Setup (WPS)	38
Utilisation de la fonction WPS pour établir une connexion à un réseau	38
Impression d'une feuille d'état réseau	39
Modification ou mise à jour des connexions réseau	41
Accès à l'utilitaire Web Config	41
Passage d'une connexion USB à une connexion Wi-Fi	41
Connexion à un nouveau routeur Wi-Fi	42
Désactivation des fonctionnalités Wi-Fi	42
Chargement du papier	44
Chargement du papier dans l'alimenteur de feuilles	44
Capacité de chargement du papier	48
Capacité d'impression recto verso	49
Papiers Epson disponibles	50
Compatibilité des types de papier sans marges	51
Paramètres de type de papier ou de média - Logiciel d'impression	52
Sélection des paramètres papier - Panneau de commande	53
Paramètres de type papier ou support - Panneau de commande	54
Sélection des paramètres de source papier par défaut	54
Paramètres du menu Réglages source papier	55
Positionnement des originaux sur le produit.....	57
Positionnement des originaux sur la vitre d'exposition du scanner.....	57
Copie	59
Copie de documents ou de photos	59
Paramètres du menu Copie	61
Impression depuis un ordinateur.....	63
Impression sous Windows.....	63
Sélection des paramètres d'impression de base - Windows	64
Options de qualité d'impression - Windows.....	67
Options d'impression multi-pages - Windows	67
Sélection des paramètres d'impression recto verso - Windows.....	67

Options d'impression recto verso - Windows	70
Ajustement de la densité d'impression - Windows	71
Sélection des options additionnelles de mise en page et d'impression - Windows	72
Options de correction des couleurs personnalisées - Windows	74
Options d'image et paramètres additionnels - Windows	75
Paramètres d'en-tête et de bas de page - Windows	76
Réglage des présélections d'impression - Windows	77
Sélection des paramètres étendus - Windows	78
Paramètres étendus - Windows	80
Impression de documents ou de photos - Windows	81
Verrouillage des paramètres d'impression - Windows	82
Options des paramètres verrouillés	84
Sélection des paramètres d'impression par défaut - Windows	85
Modification de la langue d'affichage des écrans du logiciel d'impression	86
Modification des options de mises à jour automatiques	88
Impression avec le pilote Epson intégré - Windows 10 S	89
Sélection des paramètres d'impression de base - Windows 10 S	89
Impression sur un Mac	92
Sélection des paramètres d'impression de base - Mac	93
Options de qualité d'impression - Mac	97
Options d'impression - Mac	97
Sélection des paramètres du format d'impression - Mac	98
Sélection des options de mise en page - Mac	99
Sélection des paramètres d'impression recto verso - Mac	99
Options et ajustements d'impression recto verso - Mac	100
Gestion des couleurs - Mac	101
Options de couleurs et de concordance des couleurs - Mac	102
Sélection des préférences d'impression - Mac	103
Préférences d'impression - Mac	104
Impression de documents ou de photos - Mac	105
Vérification de l'état de l'impression - Mac	107
Impression depuis un Chromebook	108
Annulation de l'impression en utilisant un bouton du produit	109

Numérisation	110
Lancement d'une numérisation	110
Lancement d'une numérisation à partir du panneau de commande du produit.....	110
Options de numérisation vers une carte mémoire.....	112
Modification des paramètres par défaut du travail de numérisation	113
Lancement d'une numérisation en utilisant l'icône Epson Scan 2.....	114
Lancement d'une numérisation à partir d'un programme de numérisation	116
Lancement d'une numérisation depuis un appareil intelligent	118
Numérisation à l'aide d'Epson Scan 2	118
Paramètres de numérisation additionnels - Onglet Paramètres principaux	121
Paramètres de numérisation additionnels - Onglet Paramètres avancés	121
Enregistrement de documents numérisés en format PDF consultable	122
Options de format d'image.....	124
Directives pour modifier la résolution de la numérisation.....	125
Utilisation de cartes mémoire avec votre produit.....	126
Insertion d'une carte mémoire	126
Types de cartes mémoire	127
Spécifications des fichiers sur les cartes mémoire	127
Retrait d'une carte mémoire	128
Impression à partir d'une carte mémoire	129
Affichage et impression de photos depuis l'écran ACL	129
Options de paramètres d'impression - Carte mémoire	130
Transfert de photos vers et à partir d'une carte mémoire	131
Configuration du partage de fichiers pour les transferts de photo depuis votre ordinateur	132
Transfert de photos d'une carte mémoire vers un ordinateur	132
Impression de projets personnalisés	134
Impression de papier à lettres personnalisé	134
Impression de papier ligné, de papier quadrillé et de feuilles de musique.....	135
Impression de pages de calendrier	136
Remplissage de l'encre.....	139
Mesures de sécurité pour la manipulation de l'encre.....	139
Vérification des niveaux d'encre.....	141
Vérification des niveaux d'encre sur le produit.....	141

Vérification des niveaux d'encre - Windows.....	142
Vérification des niveaux d'encre - Mac	143
Désactivation des offres spéciales sous Windows	145
Achat d'encre Epson	146
Numéros de pièce des bouteilles d'encre	146
Remplissage des réservoirs d'encre	147
Réglage de la qualité d'impression.....	152
Entretien de la tête d'impression	152
Vérification des buses de la tête d'impression	152
Vérification des buses avec le panneau de commande	153
Vérification des buses à l'aide d'un utilitaire de votre ordinateur	156
Nettoyage de la tête d'impression.....	159
Nettoyage de la tête d'impression en utilisant le panneau de commande.....	159
Nettoyage de la tête d'impression en utilisant un utilitaire de l'ordinateur	161
Nettoyage puissant.....	163
Nettoyage puissant à l'aide du panneau de commande.....	163
Nettoyage puissant à l'aide d'un utilitaire sur l'ordinateur.....	164
Alignement de la tête d'impression.....	166
Alignement de la tête d'impression en utilisant le panneau de commande.....	166
Nettoyage du guide-papier	167
Nettoyage du circuit de la tête d'impression	168
Vérification du nombre de feuilles alimentées	171
Vérification du compteur de feuilles - Windows	171
Vérification du compteur de feuilles - Mac	172
Nettoyage et transport de votre produit	173
Nettoyage de votre produit	173
Transport de votre produit	173
Résolution des problèmes.....	178
Messages d'état du produit	178
Un message vous demandant de réinitialiser les niveaux d'encre apparaît	180
Exécution d'une vérification du produit.....	181
Réinitialisation des paramètres par défaut du panneau de commande.....	182
Résolution des problèmes de configuration	183

Le produit fait entendre des bruits après le remplissage de l'encre	184
Problèmes d'installation des logiciels	184
Problèmes de configuration du panneau de commande.....	185
Résolution des problèmes de réseau	185
Le produit ne peut se connecter à un routeur sans fil ou un point d'accès	185
Le logiciel réseau ne peut trouver le produit sur un réseau.....	187
Le produit n'apparaît pas dans la fenêtre d'imprimantes Mac.....	188
Impossible d'imprimer via un réseau	188
Impossible de numériser via un réseau	190
Résolution des problèmes de copie	191
Le produit émet des bruits, mais rien ne s'imprime.....	191
Le produit émet des bruits lorsqu'il est laissé au repos pendant un certain temps.....	191
Résolution des problèmes de papier	191
Problèmes d'alimentation du papier	192
Problèmes de bourrage papier dans le produit.....	193
Problèmes de bourrage papier dans le capot arrière.....	196
Problèmes d'éjection du papier	197
Résolution des problèmes d'impression à partir d'un ordinateur	197
Rien ne s'imprime	197
L'icône d'imprimante n'apparaît pas dans la barre des tâches Windows	198
Impression lente	199
Résolution des problèmes de mise en page et de contenu	200
Image inversée	201
Impression d'un trop grand nombre de copies.....	201
Impression de pages vides.....	201
Les marges sont incorrectes sur les tirages.....	202
Une bordure blanche apparaît sur vos tirages sans marges.....	203
Impression de caractères erronés	203
Taille ou position de l'image incorrecte	204
Tirage incliné	205
Résolution des problèmes de qualité d'impression	205
Tirage présentant des lignes claires ou foncées.....	205
Tirage flou ou maculé	206

Tirage estompé ou comportant des vides	208
Tirage granuleux.....	209
Les couleurs du tirage sont incorrectes	210
Résolution des problèmes de numérisation	211
Le logiciel de numérisation ne fonctionne pas correctement	212
Impossible de lancer Epson Scan 2.....	212
Résolution des problèmes de qualité de l'image numérisée.....	213
L'image n'est constituée que de quelques points.....	213
Une ligne de points apparaît dans toutes les images numérisées	214
Les lignes droites d'une image apparaissent courbées	214
L'image est déformée ou floue.....	214
Les couleurs de l'image sont inégales sur les bords	215
L'image est trop sombre	215
Le verso du document original apparaît sur l'image numérisée	215
Des motifs d'ondulation apparaissent dans l'image	216
Les couleurs des images numérisées ne correspondent pas aux couleurs d'origine.....	216
Les bords de l'image numérisée sont rognés	217
Résolution des problèmes de carte mémoire	217
La carte mémoire ne s'insère pas dans la fente.....	217
Impossible de voir ou d'imprimer des photos depuis une carte mémoire ou un appareil	217
Impossible de transférer des photos vers ou depuis une carte mémoire ou un appareil.....	218
Désinstallation des logiciels du produit.....	218
Désinstallation et réinstallation des logiciels du produit - Windows	218
Désinstallation des logiciels du produit - Mac	220
Comment obtenir de l'aide.....	220
Caractéristiques techniques	222
Exigences système - Windows.....	222
Exigences système - Mac.....	223
Caractéristiques du papier	223
Caractéristiques de la zone d'impression	224
Caractéristiques de la numérisation	226
Caractéristiques de l'encre	227
Caractéristiques des cartes mémoire.....	228

Caractéristiques des dimensions	228
Caractéristiques électriques	229
Caractéristiques environnementales	229
Caractéristiques de l'interface	229
Caractéristiques de l'interface réseau	230
Caractéristiques de normes et de conformité	230
Avis	232
Consignes de sécurité importantes	232
Consignes de sécurité générales du produit.....	232
Consignes de sécurité concernant la connexion sans fil	234
Consignes de sécurité pour l'écran ACL.....	234
Déclaration de conformité avec la FCC	235
Arbitrage exécutoire et recours collectifs.....	236
Marques de commerce.....	239
Avis sur les droits d'auteur.....	240
Accord pour le logiciel LibTIFF	241
Note concernant l'utilisation responsable du matériel protégé par les lois sur les droits d'auteur	241
Délai par défaut avant l'activation du mode d'économie d'énergie des produits Epson	241
Attribution des droits réservés	242

Guide de l'utilisateur ET-2750

Bienvenue au *Guide de l'utilisateur* de l'appareil ET-2750.
Pour une version PDF imprimable de ce guide, cliquez [ici](#).

Notions de base concernant le produit

Consultez ces sections pour en savoir plus sur les fonctionnalités de base de votre produit.

[Utilisation du panneau de commande](#)

[Emplacement des pièces du produit](#)

[Vérification des mises à jour du logiciel d'imprimante](#)

[Réglage des paramètres de consommation d'énergie](#)

[Solutions Epson Connect pour téléphones intelligents, tablettes et plus](#)

[Utilisation d'AirPrint](#)

[Utilisation de Google Cloud Print](#)

[Impression Android avec Epson Print Enabler](#)

[Impression avec Fire OS](#)

[Impression mobile avec Windows 10](#)

[Utilisation de l'application Epson Print and Scan avec les tablettes Windows](#)

Utilisation du panneau de commande

Consultez ces sections pour en savoir plus sur la façon d'utiliser le panneau de commande et de configurer ses paramètres.

[Boutons et témoins du panneau de commande](#)





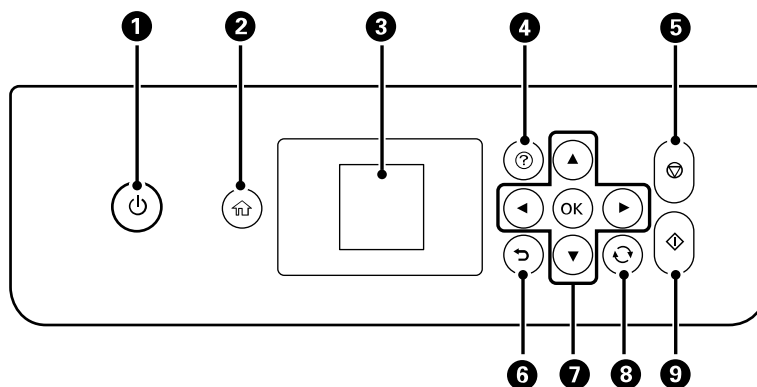

[Entrée de caractères à l'écran ACL](#)

[Modification de la langue d'affichage de l'écran ACL](#)

Sujet parent: [Notions de base concernant le produit](#)

Boutons et témoins du panneau de commande



- 1 Bouton et témoin  d'alimentation
- 2 Bouton  d'accueil
- 3 Écran ACL
- 4 Bouton  d'aide
- 5 Bouton  d'arrêt
- 6 Bouton  de retour
- 7 Boutons fléchés et bouton **OK**
- 8 Bouton  de réinitialisation
- 9 Bouton  de démarrage





[Informations sur les icônes d'état](#)

Sujet parent: [Utilisation du panneau de commande](#)

Informations sur les icônes d'état

Votre produit affiche des icônes à l'écran ACL pour indiquer certains états.

Icônes	Description
	Aucune connexion Wi-Fi.

Icônes	Description
	Une erreur s'est produite au niveau du réseau Wi-Fi ou une recherche de connexion est en cours.
	Une connexion Wi-Fi est établie. Le nombre de barres indique la puissance du signal de la connexion.
	Aucune connexion Wi-Fi Direct.
	Une connexion Wi-Fi Direct est établie.

Sujet parent: [Boutons et témoins du panneau de commande](#)

Entrée de caractères à l'écran ACL

Suivez ces directives pour entrer les caractères des mots de passe et autres paramètres.



- Pour faire défiler les caractères, appuyez sur les boutons fléchés du haut et du bas.
- Pour changer la casse ou le type des caractères, appuyez sur le bouton  de réinitialisation.
- Pour déplacer le curseur vers la droite, appuyez sur le bouton fléché de droite.
- Pour supprimer le caractère précédent, appuyez sur le bouton fléché de gauche.

Sujet parent: [Utilisation du panneau de commande](#)

Modification de la langue d'affichage de l'écran ACL

Vous pouvez modifier la langue d'affichage utilisée sur l'écran ACL.

1. Appuyez sur le bouton  d'accueil, si nécessaire.
2. Appuyez sur les boutons fléchés pour sélectionner **Param.** et appuyez sur le bouton **OK**.



3. Sélectionnez **Configuration impri.** et appuyez sur le bouton **OK**.

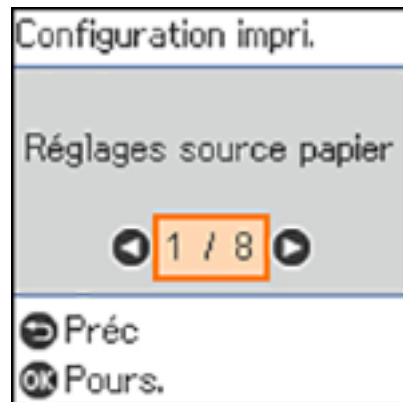

4. Sélectionnez **Langue/Language** et appuyez sur le bouton **OK**.
5. Sélectionnez une langue et appuyez sur le bouton **OK**.

6. Appuyez sur le bouton  d'accueil pour quitter.

Sujet parent: [Utilisation du panneau de commande](#)

Emplacement des pièces du produit

Consultez ces sections afin d'identifier les pièces de votre produit.

[Pièces du produit - Avant](#)

[Pièces du produit - Intérieur](#)

[Pièces du produit - Arrière](#)

Sujet parent: [Notions de base concernant le produit](#)

Pièces du produit - Avant

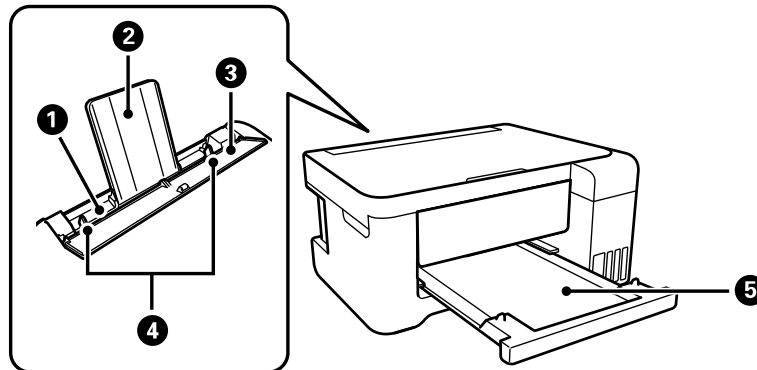

- 1 Fente d'alimentation de papier arrière
- 2 Support à papier
- 3 Volet protecteur de l'alimenteur
- 4 Guides latéraux
- 5 Bac de sortie

Sujet parent: [Emplacement des pièces du produit](#)

Pièces du produit - Intérieur

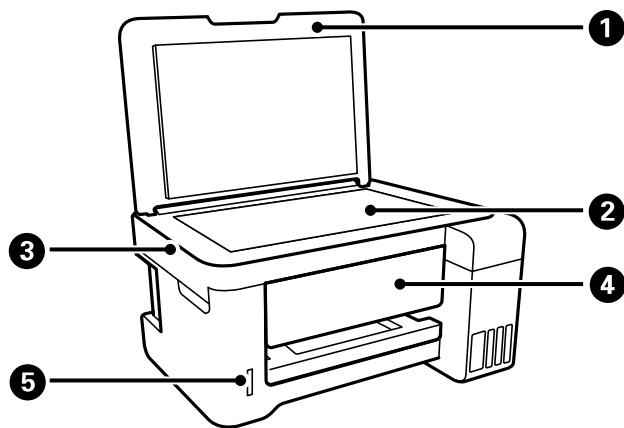

- 1 Couvre-document
- 2 Vitre d'exposition du scanner
- 3 Unité du scanner
- 4 Panneau de commande

5 Logement pour carte mémoire

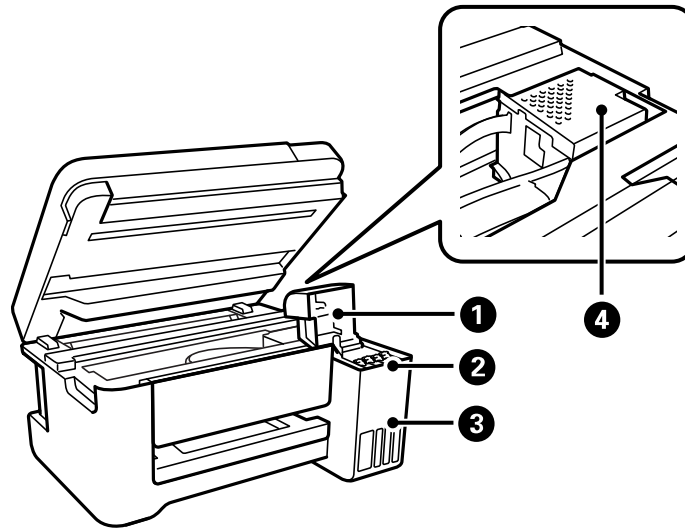

- 1 Couverture des réservoirs d'encre
- 2 Réservoirs d'encre
- 3 Unité du réservoir d'encre
- 4 Tête d'impression

Sujet parent: [Emplacement des pièces du produit](#)

Pièces du produit - Arrière

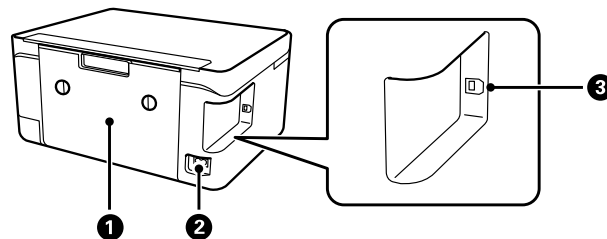



- 1 Capot arrière (unité recto verso)
- 2 Entrée CA
- 3 Port **USB**

Sujet parent: [Emplacement des pièces du produit](#)

Vérification des mises à jour du logiciel d'imprimante

Nous vous recommandons de visiter périodiquement le site Web de soutien d'Epson pour voir s'il existe des mises à jour gratuites du logiciel d'imprimante pour votre produit. Visitez le site Web epson.ca/soutien et effectuez une recherche pour votre produit.

- **Windows** : Votre imprimante vérifie automatiquement si des mises à jour sont disponibles. Vous pouvez effectuer une mise à jour manuelle du logiciel d'imprimante en sélectionnant **Mise à jour du logiciel** de l'une des façons suivantes :
 - En accédant au Bureau de Windows et en cliquant avec le bouton de droite de la souris sur l'icône  pour votre produit dans le coin droit de la barre des tâches Windows, ou en cliquant sur la flèche du haut et en cliquant ensuite sur  avec le bouton de droite de la souris.
 - En accédant à l'onglet **Utilitaire** dans la fenêtre des paramètres de l'imprimante.

Vous pouvez aussi mettre le logiciel à jour en sélectionnant **EPSON Software Updater** dans le groupe de programmes **EPSON** ou **EPSON Software**, accessible à partir du bouton **Démarrer** ou des écrans **Accueil** ou **Applications**, selon votre version de Windows.

- **OS X** : Vous pouvez mettre le logiciel à jour manuellement en ouvrant le dossier **Applications** > **Epson Software** et en sélectionnant **EPSON Software Updater**.
- **macOS 10.12.x ou 10.13.x** : Vous pouvez mettre le logiciel à jour manuellement en ouvrant l'**App Store**, en sélectionnant **Mises à jour**, en cherchant une option de mise à jour pour Epson Software et en sélectionnant **Mettre à jour**.

Sujet parent: [Notions de base concernant le produit](#)

Tâches associées

[Modification des options de mises à jour automatiques](#)

Réglage des paramètres de consommation d'énergie

Le produit passe automatiquement en mode de mise en veille et l'écran ACL s'éteint s'il n'est pas utilisé pendant une certaine période de temps. Vous pouvez réduire la période de temps et sélectionner d'autres options pour économiser de l'énergie et des fournitures.

Modification du paramètre de la minuterie de mise en veille à partir du panneau de commande

Modification du paramètre de la minuterie d'extinction depuis le panneau de commande

Sujet parent: Notions de base concernant le produit

Modification du paramètre de la minuterie de mise en veille à partir du panneau de commande

Vous pouvez utiliser le panneau de commande du produit pour modifier la période de temps avant que le produit ne passe en mode de mise en veille.

1. Appuyez sur le bouton  d'accueil, si nécessaire.
2. Appuyez sur les boutons fléchés pour sélectionner **Param.** et appuyez sur le bouton **OK**.
3. Sélectionnez **Configuration impri.** et appuyez sur le bouton **OK**.

L'écran suivant s'affiche :

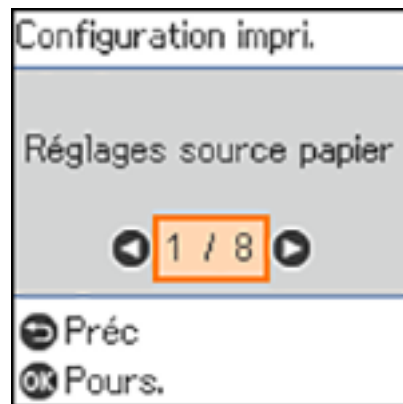

4. Sélectionnez **Minuterie veille** et appuyez sur le bouton **OK**.

L'écran suivant s'affiche :



5. Appuyez sur le bouton fléché de gauche ou de droite pour déplacer le curseur, et appuyez sur le bouton fléché du haut ou du bas pour ajuster le nombre de minutes d'inactivité avant que le produit n'entre en mode veille. Ensuite, appuyez sur le bouton **OK**.
6. Appuyez sur le bouton  d'accueil pour quitter.

Sujet parent: [Réglage des paramètres de consommation d'énergie](#)

Modification du paramètre de la minuterie d'extinction depuis le panneau de commande

Vous pouvez utiliser le panneau de commande de l'imprimante pour modifier le délai avant que le produit ne s'éteigne automatiquement.

1. Appuyez sur le bouton  d'accueil, si nécessaire.
2. Appuyez sur les boutons fléchés pour sélectionner **Param.** et appuyez sur le bouton **OK**.
3. Sélectionnez **Configuration impri.** et appuyez sur le bouton **OK**.

L'écran suivant s'affiche :

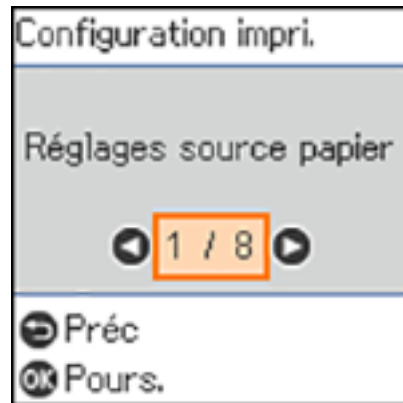

4. Sélectionnez **Minuterie d'extinction** et appuyez sur le bouton **OK**.

L'écran suivant s'affiche :



5. Sélectionnez le délai après lequel vous souhaitez que le produit s'éteigne automatiquement lorsqu'il n'est pas en cours d'utilisation. Ensuite, appuyez sur le bouton **OK**.
6. Appuyez sur le bouton  d'accueil pour quitter.

Sujet parent: [Réglage des paramètres de consommation d'énergie](#)

Solutions Epson Connect pour téléphones intelligents, tablettes et plus

Utilisez votre téléphone intelligent, votre tablette ou votre ordinateur pour imprimer et numériser des documents, des photos, des courriels et des pages Web depuis votre domicile, votre bureau ou à travers le monde entier.

Remarque: Si vous utilisez votre produit Epson avec le système d'exploitation Windows 10 S, vous ne pouvez pas utiliser le logiciel décrit dans cette section. En outre, vous ne pouvez pas télécharger et installer les logiciels Epson depuis le site Web d'Epson si vous utilisez Windows 10 S; vous devez absolument les obtenir dans le Magasin Windows.

Imprimez depuis n'importe où avec ces solutions Epson Connect :

- Epson Email Print
- Application Epson iPrint Mobile
- Epson Remote Print

Numérisez et envoyez un fichier par courriel ou téléversez-le vers un service en ligne directement depuis votre produit Epson avec l'application Epson iPrint Mobile.

[Configuration des services Epson Connect](#)

[Utilisation de l'utilitaire Epson Email Print](#)

[Utilisation de l'application mobile Epson iPrint](#)

[Utilisation d'Epson Remote Print](#)

Sujet parent: [Notions de base concernant le produit](#)

Tâches associées

[Utilisation d'AirPrint](#)

[Utilisation de Google Cloud Print](#)

[Impression Android avec Epson Print Enabler](#)

[Impression avec Fire OS](#)

[Impression mobile avec Windows 10](#)

Configuration des services Epson Connect

Si l'adresse courriel de votre produit n'a pas été activée lors de la configuration de votre produit afin que vous puissiez l'utiliser avec Epson Connect, vous pouvez l'activer à partir du panneau de commande.

1. Appuyez sur le bouton  d'accueil, si nécessaire.

2. Appuyez sur le bouton fléché de gauche ou de droite pour sélectionner **Param.** et appuyez sur le bouton **OK**.
3. Appuyez sur les boutons fléchés pour sélectionner **Services Epson Connect** et appuyez sur le bouton **OK**.

L'écran suivant s'affiche :

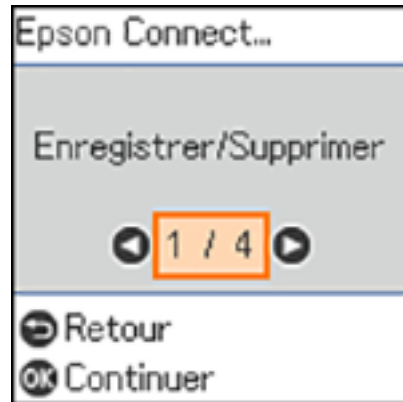

4. Appuyez sur le bouton **OK** pour sélectionner **Enregistrer/Supprimer**.
5. Appuyez sur les boutons fléchés pour sélectionner **Oui** et appuyez sur le bouton **OK**.
6. Suivez les instructions à l'écran afin d'activer l'adresse courriel de votre produit.

Sujet parent: [Solutions Epson Connect pour téléphones intelligents, tablettes et plus](#)

Utilisation de l'utilitaire Epson Email Print

Avec l'utilitaire Epson Email Print, vous pouvez imprimer à partir de n'importe quel dispositif pouvant envoyer un courriel, tel qu'un téléphone intelligent, une tablette ou un ordinateur portable. Vous n'avez qu'à activer l'adresse courriel unique de votre produit. Lorsque vous souhaitez imprimer, joignez un fichier PDF, un document Microsoft Office ou une photo à un courriel et envoyez-le à votre produit. Le courriel et les pièces jointes s'imprimeront automatiquement.

1. Connectez votre produit à votre réseau. Consultez le lien ci-après.
2. Si vous n'avez pas déjà configuré Email Print lors de l'installation des logiciels du produit, consultez le lien ci-dessous pour utiliser le panneau de commande afin d'activer votre adresse courriel unique. Visitez epson.ca/connect pour en apprendre davantage sur Email Print, pour créer un compte Epson Connect et pour enregistrer votre produit sur le service Epson Connect.

3. Vous êtes prêt à envoyer et imprimer des courriels avec l'adresse Email Print de votre produit.

Remarque: Visitez le site Web epsonconnect.com et accédez à votre compte Epson Connect afin de personnaliser le courriel de votre produit, de régler les paramètres d'impression et de configurer d'autres services Epson Connect.

Sujet parent: [Solutions Epson Connect pour téléphones intelligents, tablettes et plus](#)

Sujets reliés

[Réseau Wi-Fi](#)

Utilisation de l'application mobile Epson iPrint

Utilisez cette application Apple et Android gratuite pour imprimer et numériser avec des produits Epson qui sont connectés à un réseau. Epson iPrint vous permet d'imprimer des PDF, des documents Microsoft Office, des photos et des pages Web via un réseau sans fil. Vous pouvez numériser et sauvegarder un fichier sur votre appareil, l'envoyer sous forme de courriel ou le téléverser vers un service en ligne tel que Box, Dropbox, Evernote ou Google Drive.

1. Connectez votre produit à votre réseau sans fil. Consultez le lien ci-après.
2. Visitez epson.ca/connect pour en apprendre davantage sur Epson iPrint et pour vérifier la compatibilité de votre appareil mobile.
3. Téléchargez Epson iPrint dans l'App Store d'Apple ou sur Google Play.
4. Connectez votre dispositif mobile au même réseau sans fil que votre produit.
5. Ouvrez l'application Epson iPrint et sélectionnez votre produit Epson.

Vous êtes prêt à imprimer ou numériser avec votre appareil mobile et votre produit Epson.

Sujet parent: [Solutions Epson Connect pour téléphones intelligents, tablettes et plus](#)

Sujets reliés

[Réseau Wi-Fi](#)

Utilisation d'Epson Remote Print

Lorsque le logiciel Epson Remote Print est installé sur votre ordinateur de bureau ou votre ordinateur portable, vous pouvez imprimer à l'aide d'un produit ayant une adresse courriel Epson peu importe où il se trouve dans le monde.

1. Connectez votre produit Epson à votre réseau sans fil. Consultez le lien ci-après.

2. Si vous n'avez pas déjà configuré un compte Epson Connect lors de l'installation des logiciels de votre produit, visitez epsonconnect.com afin de créer votre compte et d'enregistrer votre produit sur le service Epson Connect.

Remarque: Notez l'adresse courriel de votre produit.

3. Visitez le site Web epsonconnect.com pour en apprendre davantage sur Remote Print et pour les instructions de téléchargement du logiciel.
4. Téléchargez et installez le logiciel Remote Print.
5. Saisissez l'adresse courriel et la clé d'accès optionnelle du produit Epson pendant la configuration de Remote Print.
6. Vous êtes prêt à imprimer à distance. Sélectionnez la commande d'impression dans l'application sur votre ordinateur de bureau ou votre ordinateur portable et choisissez l'option Remote Print pour votre produit Epson.

Sujet parent: [Solutions Epson Connect pour téléphones intelligents, tablettes et plus](#)

Sujets reliés

[Réseau Wi-Fi](#)

Utilisation d'AirPrint

AirPrint permet l'impression sans fil instantanée depuis un iPhone, iPad ou iPod touch possédant la plus récente version d'iOS, ou depuis un Mac possédant la plus récente version d'OS X ou de macOS.



Remarque: Si vous avez désactivé les messages de configuration de papier sur le panneau de commande de votre produit, vous ne pouvez pas utiliser AirPrint. Consultez le lien ci-après pour activer les messages, au besoin.

1. Chargez du papier dans votre produit.
2. Configurez votre produit pour l'impression sans fil. Consultez le lien ci-après.
3. Connectez votre dispositif Apple au même réseau sans fil que votre produit.
4. Imprimez depuis votre dispositif avec votre produit.

Remarque: Pour obtenir plus de détails, consultez la page d'AirPrint sur le site Web d'Apple.

Sujet parent: [Notions de base concernant le produit](#)

Références associées

[Paramètres du menu Réglages source papier](#)

Sujets reliés

[Réseau Wi-Fi](#)

Utilisation de Google Cloud Print

Si vous avez un compte Google, vous pouvez imprimer avec un produit Epson depuis votre appareil Apple ou Android. Vous pouvez également imprimer depuis un Chromebook et le navigateur Google Chrome sans avoir besoin de pilote ou de câble.

1. Connectez votre produit Epson à votre réseau sans fil. Consultez le lien ci-après.
2. Notez l'adresse IP de votre produit en vérifiant l'état du réseau. Consultez le lien ci-après.
3. Connectez votre ordinateur ou votre appareil Apple ou Android au même réseau sans fil que votre produit Epson.
4. Entrez l'adresse IP de votre produit dans la barre d'adresse d'un navigateur Web.
5. Sélectionnez l'option **Services Google Cloud Print**.

Remarque: Si vous ne voyez pas l'option **Services Google Cloud Print**, éteignez votre produit, puis rallumez-le. Si l'option n'apparaît toujours pas, sélectionnez l'option **Mise à jour du micrologiciel** et suivez les instructions à l'écran pour mettre à jour votre produit.

6. Cliquez sur **Enregistrer**.
7. Cochez la case pour accepter les conditions d'utilisation et cliquez sur **Suivant**.
8. Cliquez sur **OK** pour accéder à la page d'ouverture d'une session.
Une nouvelle fenêtre de votre navigateur s'ouvrira.
9. Entrez le nom d'utilisateur et le mot de passe de votre compte Google et cliquez sur **Connexion**, ou, si vous n'avez pas de compte, cliquez sur **Créer un compte** et suivez les instructions à l'écran.
10. Cliquez sur **Terminer l'enregistrement de l'imprimante** pour terminer la configuration et imprimer une page de test.

Votre produit est maintenant lié à votre compte Google et vous pouvez y accéder depuis un Chromebook, un ordinateur, un appareil Apple ou un appareil Android avec un accès Internet. Visitez le

[site de soutien Epson pour Google Cloud Print \(Canada\)](#) pour plus de détails sur la façon d'utiliser Google Cloud Print, ou le [site Web de Google Cloud Print](#) pour une liste des [applications compatibles](#) (site Web disponible en anglais seulement).

Sujet parent: [Notions de base concernant le produit](#)

Sujets reliés

[Réseau Wi-Fi](#)

Impression Android avec Epson Print Enabler

Vous pouvez imprimer sans fil des documents, des courriels et des pages Web directement de votre tablette ou votre téléphone Android (Android version 4.4 ou ultérieure). En quelques étapes seulement, votre appareil Android détectera le produit Epson à proximité et imprimera.

1. Connectez votre produit Epson à votre réseau sans fil. Consultez le lien ci-après.
2. Téléchargez le plugiciel Epson Print Enabler depuis Google Play sur votre appareil Android.
3. Accédez aux **Paramètres** de votre appareil Android, sélectionnez **Impression** et activez le plugiciel Epson.
4. Connectez votre appareil Android au même réseau sans fil que votre produit.
5. Vous êtes prêt à imprimer. À partir d'une application Android comme Chrome ou Gmail, appuyez sur l'icône de menu et imprimez ce qui se trouve à l'écran.

Remarque: Si vous ne voyez pas votre produit, appuyez sur **Toutes les imprimantes** et sélectionnez votre produit.

Sujet parent: [Notions de base concernant le produit](#)

Sujets reliés

[Réseau Wi-Fi](#)

Impression avec Fire OS

Vous pouvez imprimer sans fil depuis les tablettes et les téléphones Amazon Fire vers votre produit Epson connecté à un réseau. Vous n'avez pas besoin d'installer un logiciel, de télécharger des pilotes ou de brancher des câbles. Vous pouvez envoyer ce qui se trouve à l'écran vers un produit Epson en quelques étapes seulement sous Courriel, Contacts et WPS Office.

1. Connectez votre produit Epson à votre réseau sans fil. Consultez le lien ci-après.
2. Connectez votre appareil Amazon au même réseau sans fil que votre produit.

3. Vous êtes prêt à imprimer. Depuis votre application Amazon, appuyez sur l'option d'impression et sélectionnez votre produit afin d'imprimer ce qui se trouve à l'écran.

Remarque: Si un message s'affiche indiquant qu'un plugiciel est nécessaire, appuyez sur **OK**, puis sur **Télécharger**. Si votre produit Amazon Fire utilise Fire OS 5 ou une version plus récente, votre appareil utilise automatiquement l'application du service d'impression Mopria intégrée pour imprimer.

Visitez epson.ca/connect pour en apprendre davantage sur l'impression avec Fire OS (une des nombreuses solutions Epson Connect de nos partenaires) et pour vérifier la compatibilité de votre appareil mobile.

Sujet parent: [Notions de base concernant le produit](#)

Sujets reliés

[Réseau Wi-Fi](#)

Impression mobile avec Windows 10

Vous pouvez imprimer sans fil depuis les tablettes et les téléphones Windows 10 vers votre produit Epson situé à proximité et connecté à un réseau. Vous n'avez pas besoin d'installer un logiciel, de télécharger des pilotes ou de brancher des câbles. Repérez l'option d'impression dans votre application Windows 10 afin d'envoyer ce qui se trouve à l'écran vers un produit Epson.

1. Connectez votre produit Epson à votre réseau sans fil. Consultez le lien ci-après.
2. Connectez votre appareil mobile Windows 10 au même réseau sans fil que votre produit.
3. Vous êtes prêt à imprimer. Depuis votre application Windows 10, appuyez sur l'option d'impression et sélectionnez votre produit afin d'imprimer ce qui se trouve à l'écran.

Visitez epson.ca/connect pour en apprendre davantage sur l'impression avec Windows 10 Mobile (une des nombreuses solutions Epson Connect de nos partenaires) et pour vérifier la compatibilité de votre appareil mobile.

Sujet parent: [Notions de base concernant le produit](#)

Sujets reliés

[Réseau Wi-Fi](#)

Utilisation de l'application Epson Print and Scan avec les tablettes Windows

Vous pouvez utiliser l'application gratuite Epson Print and Scan pour imprimer des photos et numériser depuis votre tablette Pro ou Surface RT Windows (Windows 8 ou version ultérieure) avec les produits

Epson connectés à un réseau. Cette application vous permet de numériser et saisir des images directement vers votre tablette ou vers Microsoft OneDrive.

Remarque: L'application Epson Print and Scan ne prend pas en charge l'impression mobile avec Windows 10.

1. Connectez votre produit Epson à votre réseau sans fil. Consultez le lien ci-après.
2. Téléchargez l'application Epson Print and Scan depuis la boutique d'applications Microsoft Windows Store.
3. Connectez votre tablette Windows 10 au même réseau sans fil que votre produit.
4. Ouvrez l'application Epson Print and Scan et sélectionnez votre produit Epson.

Vous êtes prêt à imprimer et à numériser.

Visitez epson.ca/connect pour en apprendre davantage sur l'application Epson Print and Scan.

Sujet parent: [Notions de base concernant le produit](#)

Sujets reliés

[Réseau Wi-Fi](#)

Réseau Wi-Fi

Consultez ces sections pour utiliser votre produit sur un réseau Wi-Fi.

[Recommandations pour la sécurité réseau](#)

[Configuration du mode d'infrastructure Wi-Fi](#)

[Configuration du mode Wi-Fi Direct](#)

[Configuration de la fonction Wi-Fi Protected Setup \(WPS\)](#)

[Impression d'une feuille d'état réseau](#)

[Modification ou mise à jour des connexions réseau](#)

Recommandations pour la sécurité réseau

Pour aider à prévenir l'accès non autorisé à votre produit sur un réseau, vous devriez protéger votre environnement réseau en prenant les mesures de sécurité appropriées.

Les mesures de sécurité énumérées ci-dessous peuvent aider à diminuer les risques d'intrusion tels que la perte de données, l'utilisation des lignes téléphoniques et de télécopie et autres :

- **Activez la sécurité sur le LAN sans fil**

Activez la sécurité appropriée sur le LAN sans fil que vous planifiez utiliser avec votre produit. La sécurité réseau telle qu'un mot de passe réseau peut prévenir l'interception de trafic via le LAN sans fil. Il est possible que votre fournisseur de service Internet ait déjà activé un mot de passe pour votre routeur. Consultez votre fournisseur de service Internet et la documentation du routeur pour obtenir des instructions sur la façon de changer le mot de passe et de sécuriser votre réseau.

- **Connectez le produit seulement à un réseau protégé par un pare-feu**

Votre produit pourrait être exposé à des menaces en matière de sécurité s'il est connecté directement à Internet. Connectez-le plutôt à un routeur ou via une connexion réseau protégée par un pare-feu. Votre fournisseur de service Internet pourrait avoir installé un pare-feu sur le routeur; vérifiez auprès du fournisseur pour obtenir une confirmation. Pour des résultats optimaux, configurez et utilisez une adresse IP privée pour votre connexion réseau.

- **Modifiez le mot de passe administrateur par défaut de votre produit**

Si votre produit est doté d'une option de réglage d'un mot de passe administrateur, modifiez le mot de passe administrateur par défaut pour empêcher l'accès à des données personnelles stockées sur le produit (telles que les identifiants, les mots de passe et les listes de contacts) par des utilisateurs non autorisés.

Sujet parent: [Réseau Wi-Fi](#)

Configuration du mode d'infrastructure Wi-Fi

Vous pouvez configurer votre produit afin qu'il communique avec votre ordinateur en utilisant un routeur ou un point d'accès sans fil. Le routeur ou le point d'accès sans fil peuvent être connectés à votre ordinateur via un réseau câblé ou sans fil.

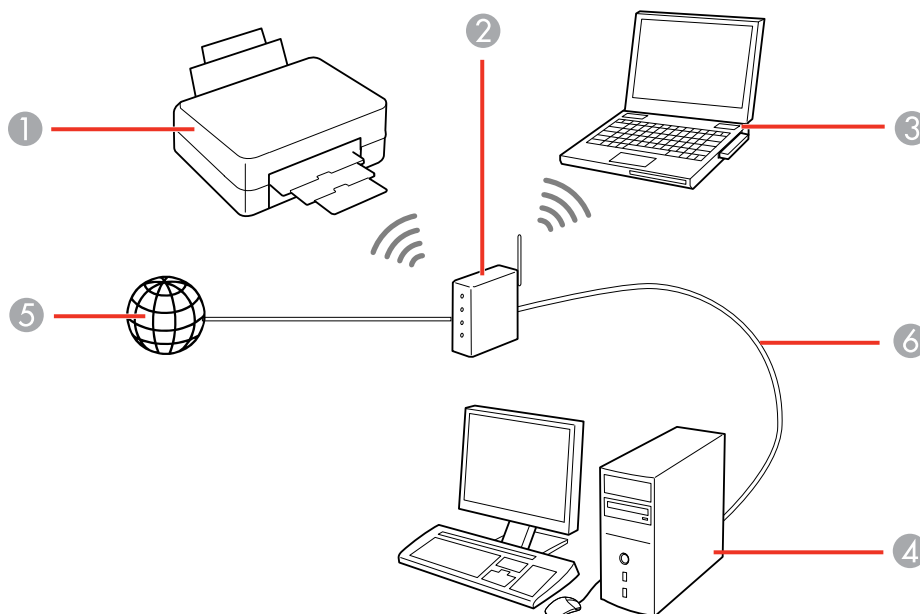

- 1 Produit Epson
- 2 Routeur ou point d'accès sans fil
- 3 Ordinateur avec une interface sans fil
- 4 Ordinateur
- 5 Internet
- 6 Câble Ethernet (utilisé seulement pour une connexion câblée au routeur ou au point d'accès sans fil)

[Sélection des paramètres de réseau sans fil à partir du panneau de commande](#)

Sujet parent: [Réseau Wi-Fi](#)

Sélection des paramètres de réseau sans fil à partir du panneau de commande

Vous pouvez sélectionner ou modifier les paramètres de réseau sans fil en utilisant le panneau de commande du produit.

Pour connecter votre produit sur un réseau sans fil, suivez les instructions sur l'affiche *Point de départ* et installez le logiciel nécessaire. Le programme d'installation vous guidera à travers la configuration réseau.

Remarque: Le bris ou la réparation de ce produit peut causer la perte des données de réseau et des paramètres. Epson n'est pas responsable de la copie de sauvegarde ni de la restauration des paramètres et des données au cours de la période de garantie ni après. Nous vous recommandons de faire votre propre copie de sauvegarde de vos paramètres et données réseau ou de les imprimer.

1. Appuyez sur le bouton  d'accueil, si nécessaire.
2. Appuyez sur les boutons fléchés pour sélectionner **Configuration Wi-Fi** et appuyez sur le bouton **OK**.

L'écran suivant s'affiche :

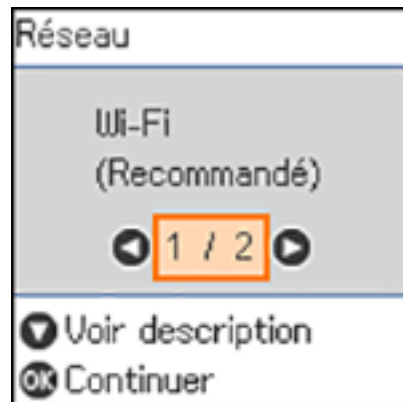



3. Appuyez sur les boutons fléchés pour sélectionner **Wi-Fi (Recommandé)** et appuyez deux fois sur le bouton **OK**.
4. Appuyez sur les boutons fléchés pour sélectionner **Ass. Réglage Wi-Fi** et appuyez sur le bouton **OK** deux fois.

5. Appuyez sur les boutons fléchés pour sélectionner le nom du réseau sans fil et appuyez sur le bouton **OK**. Si vous ne voyez pas le nom de votre réseau sans fil, vous pouvez l'entrer manuellement.

Remarque: Pour saisir manuellement le nom du réseau sans fil, sélectionnez **Autres SSID** et appuyez sur le bouton **OK**. Entrez le nom de réseau comme décrit à l'étape suivante.

6. Entrez le mot de passe sans fil (ou le nom du réseau, puis le mot de passe).



- Pour faire défiler les caractères, appuyez sur les boutons fléchés du haut et du bas.
 - Pour déplacer le curseur vers la droite, appuyez sur le bouton fléché de droite.
 - Pour changer la casse ou le type des caractères, appuyez sur le bouton  de réinitialisation.
 - Pour supprimer le caractère précédent, appuyez sur le bouton fléché de gauche.
 - Lorsque vous avez terminé de saisir les caractères, appuyez sur le bouton **OK**.
7. Si vous voulez imprimer un rapport de configuration réseau, appuyez sur le bouton  de démarrage. (Sinon, appuyez sur le bouton  d'arrêt.)
 8. Appuyez sur le bouton **OK** pour quitter, si nécessaire.

Votre produit devrait maintenant afficher le symbole Wi-Fi  sur l'écran ACL.

Remarque: Si le symbole Wi-Fi n'est pas affiché sur l'écran ACL, il est possible que vous ayez sélectionné un nom de réseau incorrect ou saisi un mot de passe incorrect. Répétez ces étapes pour essayer de nouveau.

Sujet parent: [Configuration du mode d'infrastructure Wi-Fi](#)

Tâches associées

[Impression d'une feuille d'état réseau](#)

Configuration du mode Wi-Fi Direct

Vous pouvez configurer votre produit afin qu'il communique directement avec votre ordinateur ou un autre dispositif sans qu'un routeur ou qu'un point d'accès sans fil ne soit requis. En mode Wi-Fi Direct, le produit agit lui-même comme point d'accès réseau pour un maximum de 4 dispositifs.

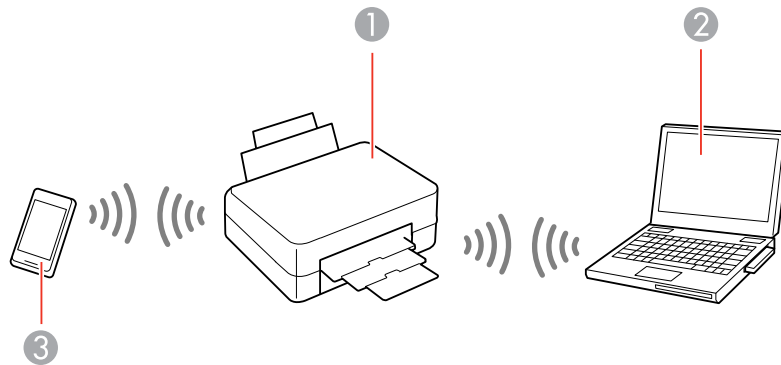

- 1 Produit Epson
- 2 Ordinateur avec une interface sans fil
- 3 Autre dispositif sans fil

[Activation du mode Wi-Fi Direct](#)

Sujet parent: [Réseau Wi-Fi](#)

Activation du mode Wi-Fi Direct

Vous pouvez activer le mode Wi-Fi Direct pour permettre la communication entre votre produit et votre ordinateur ou d'autres dispositifs sans qu'un routeur ou un point d'accès sans fil ne soit requis.

Remarque: Si vous imprimez depuis un ordinateur, assurez-vous que vous avez installé les logiciels réseau tel que décrit sur l'affiche *Point de départ*.

1. Appuyez sur le bouton  d'accueil, si nécessaire.
2. Appuyez sur les boutons fléchés pour sélectionner **Configuration Wi-Fi** et appuyez sur le bouton **OK**.

L'écran suivant s'affiche :



3. Appuyez sur les boutons fléchés pour sélectionner **Wi-Fi Direct** et appuyez sur le bouton **OK**.
4. Appuyez sur le bouton **OK** jusqu'à ce que le nom du réseau et le mot de passe apparaissent à l'écran ACL.
5. Appuyez sur le bouton fléché du bas, puis appuyez sur le bouton **OK** pour modifier le mot de passe Wi-Fi Direct.

Remarque: Si vous avez déjà connecté des appareils et des ordinateurs à votre produit via Wi-Fi Direct, ils seront déconnectés lorsque vous modifierez le mot de passe.

6. Entrez le mot de passe Wi-Fi Direct.

Remarque: Votre mot de passe doit avoir un minimum de 8 caractères et un maximum de 22 caractères.



- Pour faire défiler les caractères, appuyez sur les boutons fléchés du haut et du bas.
 - Pour déplacer le curseur vers la droite, appuyez sur le bouton fléché de droite.
 - Pour changer la casse ou le type des caractères, appuyez sur le bouton ↻ de réinitialisation.
 - Pour supprimer le caractère précédent, appuyez sur le bouton fléché de gauche.
 - Lorsque vous avez terminé de saisir les caractères, appuyez sur le bouton **OK**.
7. Appuyez sur le bouton **OK**.
 8. Utilisez votre ordinateur ou votre dispositif sans fil pour sélectionner le nom du réseau Wi-Fi (SSID) affiché à l'écran ACL, puis saisissez le mot de passe affiché.

Remarque: Notez le SSID et le mot de passe qui apparaissent à l'écran.

9. Appuyez sur le bouton **OK** pour quitter.

Le symbole de connexion **AP** ou **D** s'affichera sur l'écran ACL et vous devriez être en mesure de vous connecter directement au produit à partir de votre ordinateur ou votre dispositif, puis d'imprimer.

Remarque: Si le symbole de connexion **AP** ou **D** n'est pas affiché en bleu sur l'écran ACL, le mode Wi-Fi Direct n'est pas activé. Répétez ces étapes pour essayer de nouveau.

Sujet parent: [Configuration du mode Wi-Fi Direct](#)

Configuration de la fonction Wi-Fi Protected Setup (WPS)

Si votre réseau utilise un point d'accès ou un routeur sans fil compatible avec la fonction WPS, vous pouvez rapidement connecter votre produit au réseau en utilisant la technologie Wi-Fi Protected Setup (WPS).

Remarque: Pour vérifier si votre routeur est compatible avec la fonction WPS, essayez de trouver un bouton **WPS** sur votre routeur ou point d'accès. S'il n'y a pas de bouton tangible, il est possible qu'il y ait un bouton WPS virtuel dans le logiciel de votre dispositif. Vérifiez la documentation de votre produit de réseau pour obtenir plus de détails.

[Utilisation de la fonction WPS pour établir une connexion à un réseau](#)

Sujet parent: [Réseau Wi-Fi](#)

Utilisation de la fonction WPS pour établir une connexion à un réseau

Si vous avez un point d'accès ou un routeur compatible avec WPS, vous pouvez utiliser la technologie Wi-Fi Protected Setup (WPS) pour relier votre produit au réseau.

1. Appuyez sur le bouton **WPS** sur votre routeur.
2. Appuyez sur le bouton  d'accueil sur le produit, au besoin.
3. Appuyez sur les boutons fléchés pour sélectionner **Param. > Param. réseau > Configuration Wi-Fi**.

L'écran suivant s'affiche :

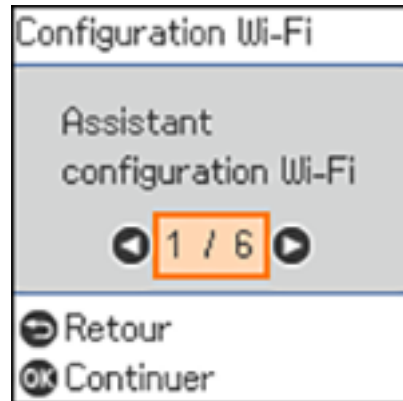

4. Appuyez sur les boutons fléchés pour sélectionner **Bouton (WPS)** et appuyez sur le bouton **OK**.
5. Suivez les instructions sur l'écran ACL pour compléter la configuration WPS.

Si la connexion réseau est établie avec succès, l'icône  s'affiche sur l'écran ACL.

Remarque: Si l'icône  ne s'affiche pas à l'écran ACL, répétez ces étapes pour essayer d'établir la connexion à nouveau.

Sujet parent: [Configuration de la fonction Wi-Fi Protected Setup \(WPS\)](#)

Impression d'une feuille d'état réseau

Vous pouvez imprimer une feuille d'état réseau pour vous aider à déterminer les causes des problèmes qui peuvent survenir lors de l'utilisation de votre produit sur un réseau.

1. Appuyez sur le bouton  d'accueil, si nécessaire.
2. Appuyez sur les boutons fléchés pour sélectionner **Configuration Wi-Fi** et appuyez sur le bouton **OK**.

L'écran suivant s'affiche :

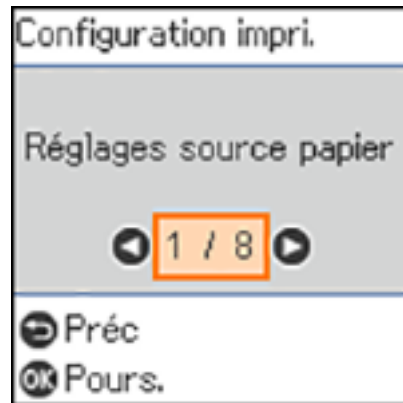

3. Appuyez sur les boutons fléchés pour sélectionner **Paramètres réseau** et appuyez sur le bouton **OK**.
4. Appuyez sur les boutons fléchés pour sélectionner **Impr.feui.d'état**, puis appuyez sur le bouton **OK**.

L'écran suivant s'affiche :

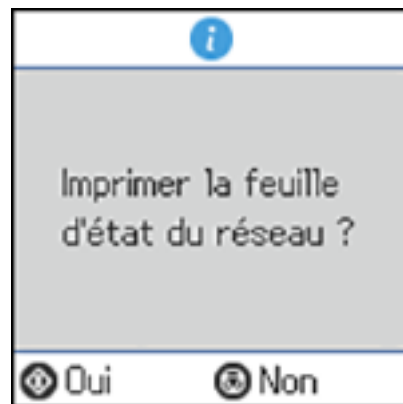

5. Appuyez sur le bouton \diamond de démarrage pour imprimer la feuille d'état réseau.
Si vous voulez annuler l'opération, appuyez sur le bouton \odot d'arrêt.

Examinez les paramètres apparaissant sur la feuille d'état réseau afin de diagnostiquer tout problème.

Sujet parent: [Réseau Wi-Fi](#)

Modification ou mise à jour des connexions réseau

Consultez les sections suivantes pour modifier ou mettre à jour la façon dont votre produit se connecte à un réseau.

[Accès à l'utilitaire Web Config](#)

[Passage d'une connexion USB à une connexion Wi-Fi](#)

[Connexion à un nouveau routeur Wi-Fi](#)

[Désactivation des fonctionnalités Wi-Fi](#)

Sujet parent: [Réseau Wi-Fi](#)

Accès à l'utilitaire Web Config

Vous pouvez sélectionner les paramètres réseau de votre produit et confirmer son état de fonctionnement en utilisant un navigateur Web. Pour ce faire, vous devez accéder à l'utilitaire Web Config intégré à votre produit depuis votre ordinateur ou un autre dispositif connecté au même réseau que votre produit.

1. Imprimez une feuille d'état réseau.
2. Repérez l'adresse IP de votre produit dans la liste de la feuille d'état réseau.
3. Sur votre ordinateur ou un autre dispositif connecté au même réseau que votre produit, ouvrez un navigateur Web.
4. Entrez l'adresse IP de votre produit dans la barre d'adresse.

Les options de l'utilitaire Web Config disponibles s'affichent.

Sujet parent: [Modification ou mise à jour des connexions réseau](#)

Tâches associées

[Impression d'une feuille d'état réseau](#)

Passage d'une connexion USB à une connexion Wi-Fi

Si vous avez connecté le produit à votre ordinateur en utilisant une connexion USB, vous pouvez passer à une connexion Wi-Fi.

1. Débranchez le câble USB de votre produit.
2. Désinstallez les logiciels de votre produit.

3. Téléchargez et installez les logiciels de votre produit à partir du site Web d'Epson en utilisant les instructions de la feuille *Point de départ*.

Sujet parent: [Modification ou mise à jour des connexions réseau](#)

Concepts associés

[Désinstallation des logiciels du produit](#)

Connexion à un nouveau routeur Wi-Fi

Si vous changez le routeur sans fil que vous utilisiez sur le réseau, vous devez mettre à jour la connexion Wi-Fi de votre produit au nouveau routeur.

Remarque: Si vous passez à un routeur sans fil 5 GHz, réglez-le de façon à ce qu'il fonctionne en mode bibande (2,4 GHz et 5 GHz). Consultez la documentation de votre routeur pour les instructions.

1. Effectuez l'une des étapes suivantes :
 - **Windows** : Désinstallez les logiciels de votre produit.
 - **Mac** : Passez à l'étape suivante.
2. Téléchargez et installez les logiciels de votre produit à partir du site Web d'Epson en utilisant les instructions de la feuille *Point de départ*.

Sujet parent: [Modification ou mise à jour des connexions réseau](#)

Désactivation des fonctionnalités Wi-Fi

Il est possible que vous deviez désactiver les fonctionnalités Wi-Fi de votre produit si vous modifiez le type de connexion réseau ou si vous devez résoudre un problème avec votre connexion réseau.

Remarque: Avant de désactiver les fonctionnalités Wi-Fi, assurez-vous de noter le SSID (nom de réseau) et le mot de passe de votre produit ainsi que tous les paramètres réseau sélectionnés pour les services Epson Connect que vous utilisez.

1. Appuyez sur le bouton  d'accueil, si nécessaire.
2. Appuyez sur les boutons fléchés pour sélectionner **Param.** et appuyez sur le bouton **OK**.
3. Appuyez sur les boutons fléchés pour sélectionner **Param. réseau** et appuyez sur le bouton **OK**.

L'écran suivant s'affiche :



4. Appuyez sur les boutons fléchés pour sélectionner **Configuration Wi-Fi** et appuyez sur le bouton **OK**.
5. Appuyez sur les boutons fléchés pour sélectionner **Désactiver Wi-Fi** et appuyez sur le bouton **OK**.
6. Appuyez sur le bouton **OK** pour désactiver les fonctionnalités Wi-Fi.

Sujet parent: [Modification ou mise à jour des connexions réseau](#)

Chargement du papier

Avant d'imprimer, chargez le papier qui convient à votre travail d'impression.

[Chargement du papier dans l'alimenteur de feuilles](#)

[Capacité de chargement du papier](#)

[Capacité d'impression recto verso](#)

[Papiers Epson disponibles](#)

[Compatibilité des types de papier sans marges](#)

[Paramètres de type de papier ou de média - Logiciel d'impression](#)

[Sélection des paramètres papier - Panneau de commande](#)

[Sélection des paramètres de source papier par défaut](#)

Chargement du papier dans l'alimenteur de feuilles

Vous pouvez imprimer des documents et des photos sur une variété de types et de formats de papier différents.

1. Faites basculer le volet protecteur de l'alimenteur vers l'avant, puis déployez le support papier.

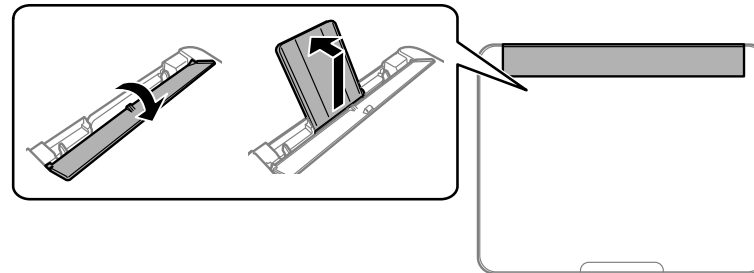

2. Déployez le plateau de sortie.

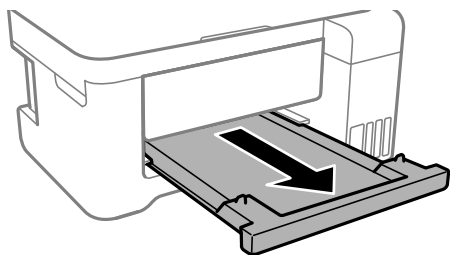

3. Faites glisser les guide-papier complètement vers l'extérieur.

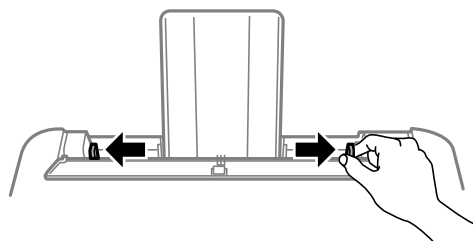

4. Si vous insérez une pile de papier, aérez-la puis tachez-la sur une surface plate pour égaliser les bords.

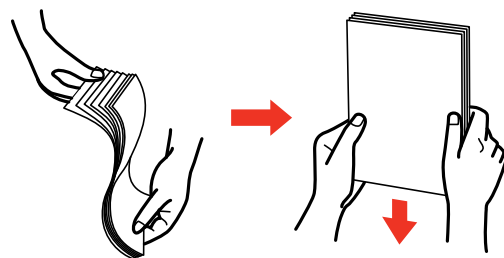

Remarque: Veillez à ce que le papier photo ne soit pas gondolé et ne l'aérez pas.

5. Choisissez l'une des méthodes suivantes :

- Insérez le papier face d'impression ou brillante vers le haut, côté court en premier, au centre du support papier.

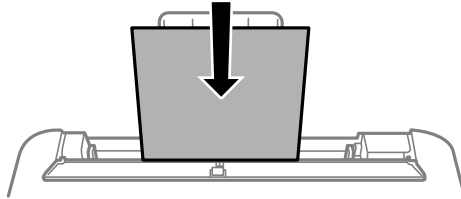

- Chargez jusqu'à 10 enveloppes au centre du support papier. Chargez les enveloppes face d'impression vers le haut et rabat vers la gauche.

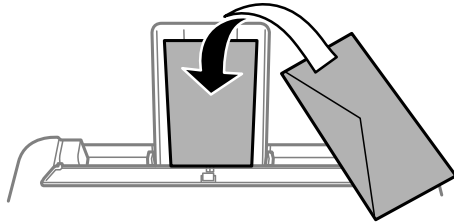

- Chargez une feuille mobile ou un autre type de papier avec perforations tel qu'illustré.

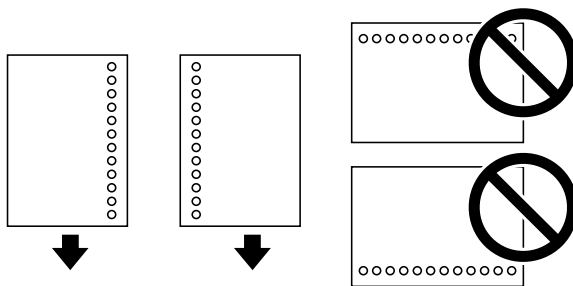

- Pour charger une feuille de papier plus longue que le format légal, fermez le support papier et le plateau de sortie, puis placez le bord d'attaque du papier comme indiqué.

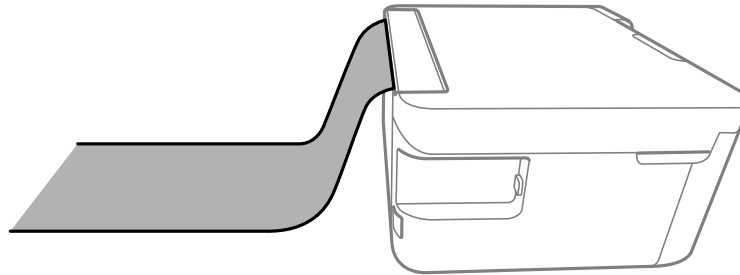

6. Faites glisser le guide-papier contre le papier, sans trop serrer. Puis, faites basculer le volet protecteur de l'alimenteur vers l'arrière.

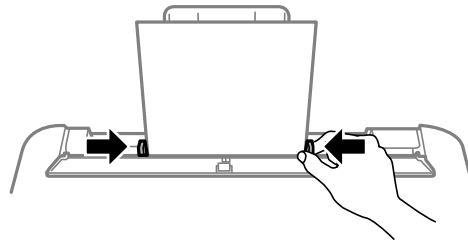

7. Lorsqu'un message vous y invite à l'écran ACL, sélectionnez la taille et le type de papier que vous avez chargé dans le produit et appuyez sur le bouton **OK**.

Suivez toujours ces directives de chargement du papier :

- Ne chargez que le nombre de feuilles recommandé.
- Chargez le papier côté court en premier, peu importe l'orientation de votre document.
- Chargez le papier à en-tête ou préimprimé bord supérieur en premier.
- Ne chargez pas de papier au-dessus de la flèche à l'intérieur du guide-papier.
- Si vous avez de la difficulté à charger une pile d'enveloppes, pressez chaque enveloppe afin de la rendre lisse avant de la charger ou chargez une seule enveloppe à la fois.
- Ne chargez pas d'enveloppes courbées, pliées ou trop minces, ou des enveloppes à fenêtre en plastique.

- Consultez l'emballage du papier pour des directives de chargement supplémentaires.
- Si vous utilisez du papier perforé, ne chargez qu'une seule feuille à la fois, dans les formats suivants seulement : Lettre (8,5 × 11 po [216 × 279 mm]), A4 (8,3 × 11,7 po [210 × 297 mm]) ou Légal (8,5 × 14 po [216 × 356 mm]).

Sujet parent: [Chargement du papier](#)

Références associées

[Capacité de chargement du papier](#)

Capacité de chargement du papier

Type de support	Capacité de chargement
Papier ordinaire Papier à photocopie	Format Lettre (8,5 × 11 po [216 × 279 mm]) ou A4 (8,3 × 11,7 po [210 × 297 mm]) ou plus petit : Jusqu'à la ligne indiquée par la marque de flèche. Format Légal (8,5 × 14 po [216 × 356 mm]) ou Folio (8,5 × 13 po [216 × 330 mm]) : 1 feuille
Papier blanc brillant Epson	Jusqu'à la ligne indiquée par la marque de flèche.
Papier pour présentation – Mat Epson	80 feuilles
Papier pour présentation haute qualité – Mat Epson Papier photo – Glacé Epson Papier photo haute qualité – Glacé Epson Papier photo ultra haute qualité – Glacé Epson Papier photo haute qualité – Semi-glacé Epson	20 feuilles Si le papier ne s'alimente pas correctement, ou si l'impression est inégale ou tachée d'encre, chargez 1 feuille à la fois.
Papier pour présentation haute qualité – Mat Recto verso Epson	1 feuille
Enveloppes	10 enveloppes

Sujet parent: [Chargement du papier](#)

Capacité d'impression recto verso

Vous pouvez imprimer recto verso à l'aide du mode Auto ou Manuel sur les types et tailles de papier indiqués ci-dessous.

Type de papier	Dimensions	Capacité d'impression recto verso	
		Automatique	Manuel
Papier ordinaire Papier à photocopie	Lettre (8,5 × 11 po [216 × 279 mm]) ou A4 (8,3 × 11,7 po [210 × 297 mm])	Jusqu'à la ligne indiquée par un triangle	30 feuilles
	A5 (5,8 × 8,2 po [148 × 210 mm]), A6 (4,1 × 5,8 po [105 × 148 mm])	—	30 feuilles
	Légal (8,5 × 14 po [216 × 356 mm])	—	1 feuille
Papier blanc brillant Epson	Lettre (8,5 × 11 po [216 × 279 mm])	Jusqu'à la ligne indiquée par un triangle	30 feuilles
Papier pour présentation haute qualité – Mat Recto verso Epson	Lettre (8,5 × 11 po [216 × 279 mm])	—	1 feuille

Vous ne pouvez pas imprimer recto verso sur les types de papier suivants :

- Papier pour présentation – Mat Epson
- Papier photo – Glacé Epson
- Papier photo haute qualité – Glacé Epson
- Papier photo haute qualité – Semi-glacé Epson
- Papier photo ultra haute qualité – Glacé Epson
- Papier pour présentation haute qualité – Mat Epson
- Enveloppes

Sujet parent: [Chargement du papier](#)

Papiers Epson disponibles

Vous pouvez acheter de l'encre et du papier d'origine Epson à l'adresse epson.com (États-Unis), epson.ca (Canada) ou epson.com.jm (Caraïbes). Vous pouvez également vous procurer d'autres fournitures auprès d'un revendeur Epson autorisé. Pour trouver le revendeur le plus près de chez vous, composez le 1 800 807-7766.

Type de support	Dimensions	Numéro du produit	Nombre de feuilles
Papier blanc brillant Epson	Lettre (8,5 × 11 po [216 × 279 mm])	S041586	500
Papier pour présentation – Mat Epson	Lettre (8,5 × 11 po [216 × 279 mm])	S041062	100
	Légal (8,5 × 14 po [216 × 356 mm])	S041067	100
Papier pour présentation haute qualité – Mat Epson	8 × 10 po (203 × 254 mm)	S041467	50
	Lettre (8,5 × 11 po [216 × 279 mm])	S041257 S042180	50 100
Papier pour présentation haute qualité – Mat Recto verso Epson	Lettre (8,5 × 11 po [216 × 279 mm])	S041586	50
Papier photo – Glacé Epson	4 × 6 po (102 × 152 mm)	S041809	50
		S042038	100
	Lettre (8,5 × 11 po [216 × 279 mm])	S041141 S041649 S041271	20 50 100

Type de support	Dimensions	Numéro du produit	Nombre de feuilles
Papier photo haute qualité – Glacé Epson	4 × 6 po (102 × 152 mm)	S041808 S041727	40 100
	Rapport 16:9 (4 × 7,1 po [102 × 181 mm])	S042109	20
	5 × 7 po (127 × 178 mm)	S041464	20
	8 × 10 po (203 × 254 mm)	S041465	20
	Lettre (8,5 × 11 po [216 × 279 mm])	S042183 S041667	25 50
Papier photo ultra haute qualité – Glacé Epson	4 × 6 po (102 × 152 mm)	S042181 S042174	60 100
	5 × 7 po (127 × 178 mm)	S041945	20
	8 × 10 po (203 × 254 mm)	S041946	20
	Lettre (8,5 × 11 po [216 × 279 mm])	S042182 S042175	25 50
Papier photo haute qualité – Semi-glacé Epson	4 × 6 po (102 × 152 mm)	S041982	40
	Lettre (8,5 × 11 po [216 × 279 mm])	S041331	20

Sujet parent: [Chargement du papier](#)

Compatibilité des types de papier sans marges

Vous pouvez imprimer des photos sans marges sur ces types et formats de papier compatibles :

Types de papier sans marges

- Papier ordinaire de format Lettre (8,5 × 11 po [216 × 279 mm]) ou A4 (8,3 × 11,7 po [210 × 297 mm]) seulement

Remarque: Vous ne pouvez pas imprimer sans marges depuis une carte mémoire.

- Papier blanc brillant Epson
- Papier photo – Glacé Epson
- Papier photo haute qualité – Glacé Epson
- Papier photo ultra haute qualité – Glacé Epson
- Papier photo haute qualité – Semi-glacé Epson
- Papier pour présentation haute qualité – Mat Epson
- Papier pour présentation haute qualité – Mat Recto verso Epson

Formats de papier sans marges

- 4 × 6 po (102 × 152 mm)
- 5 × 7 po (127 × 178 mm)
- Rapport 16:9 (4 × 7,1 po [102 × 181 mm])
- A4 (8,3 × 11,7 po [210 × 297 mm])
- Lettre (8,5 × 11 po [216 × 279 mm])

Sujet parent: [Chargement du papier](#)

Paramètres de type de papier ou de média - Logiciel d'impression

Pour ce papier	Sélectionnez ce paramètre Type ou Support
Papier ordinaire Papier blanc brillant Epson	Papier ordinaire / Papier blanc brillant
Enveloppes	Enveloppe
Papier photo ultra haute qualité – Glacé Epson	Papier photo ultra haute qualité Glacé
Papier photo haute qualité – Glacé Epson	Papier photo haute qualité Glacé
Papier photo – Glacé Epson	Papier photo Glacé
Papier photo haute qualité – Semi-glacé Epson	Papier photo haute qualité Semi-glacé

Pour ce papier	Sélectionnez ce paramètre Type ou Support
Papier pour présentation – Mat Epson	Papier pour présentation haute qualité Mat
Papier pour présentation haute qualité – Mat Epson	
Papier pour présentation haute qualité – Mat Recto verso Epson	

Remarque: Les paramètres listés ici ne sont disponibles que si vous imprimez depuis votre ordinateur. Ils ne s'appliquent pas aux paramètres du panneau de commande de votre produit.

Sujet parent: [Chargement du papier](#)

Sélection des paramètres papier - Panneau de commande

Vous pouvez changer la taille du papier et le type de papier par défaut à l'aide du panneau de commande situé sur le produit.

Remarque: Ces paramètres s'affichent automatiquement lorsque le papier est inséré et que vous avez réglé le paramètre **Affichage auto config. papier** à **Oui**.

1. Appuyez sur le bouton  d'accueil, si nécessaire.
2. Sélectionnez **Param.** > **Configuration impr.** > **Réglages source papier** > **Réglage du papier**.

Un écran comme celui-ci s'affiche :



3. Sélectionnez **Taille du papier**.
4. Sélectionnez la taille du papier que vous avez chargé.
5. Sélectionnez **Type de papier**.
6. Sélectionnez le type de papier que vous avez chargé.
7. Sélectionnez le bouton  d'accueil pour quitter.

[Paramètres de type papier ou support - Panneau de commande](#)

Sujet parent: [Chargement du papier](#)

Paramètres de type papier ou support - Panneau de commande

Pour ce papier	Sélectionnez ce paramètre Type de papier
Papier ordinaire Papier blanc brillant Epson	Papier ordinaire
Papier photo haute qualité – Glacé Epson	Prem. Glacé
Papier photo ultra haute qualité – Glacé Epson	Ultra Glacé
Papier photo – Glacé Epson	Glacé
Papier photo haute qualité – Semi-glacé Epson	Prem. Semi-Glacé
Papier pour présentation – Mat Epson Papier pour présentation haute qualité – Mat Epson Papier pour présentation haute qualité – Mat Recto verso Epson	Prem. Mat
Enveloppe	Enveloppe

Sujet parent: [Sélection des paramètres papier - Panneau de commande](#)

Sélection des paramètres de source papier par défaut

Vous pouvez changer les paramètres de source papier par défaut à l'aide du panneau de commande du produit.

1. Appuyez sur le bouton  d'accueil, si nécessaire.
2. Sélectionnez **Param. > Configuration impri.**

Un écran comme celui-ci s'affiche :

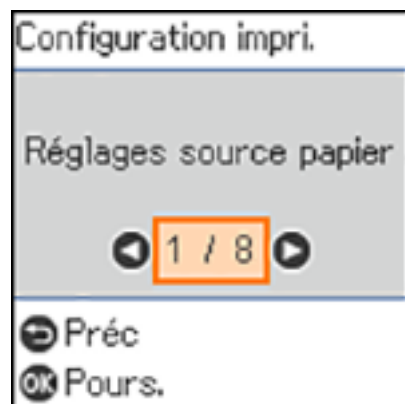

3. Sélectionnez **Solveur d'erreur auto** et sélectionnez une de ces options :
 - Activez ce paramètre pour afficher un avertissement et imprimer sur un côté seulement du papier lorsqu'une erreur d'impression recto verso se produit, ou pour imprimer les données que l'imprimante a pu traiter lorsqu'une erreur de mémoire pleine se produit.
 - Désactivez ce paramètre pour afficher un message d'erreur et stopper l'impression lorsqu'une erreur se produit.
4. Sélectionnez les options **Réglages source papier** que vous souhaitez utiliser.
5. Une fois que vous avez terminé, appuyez sur le bouton  d'accueil pour quitter.

[Paramètres du menu Réglages source papier](#)

Sujet parent: [Chargement du papier](#)

Paramètres du menu Réglages source papier

Sélectionnez les options du menu Réglages source papier que vous souhaitez utiliser pour vos travaux d'impression.

Paramètre de source papier	Options disponibles	Description
Réglage du papier	Varié	Sélectionnez la taille et le type de papier pour chaque source papier.

Paramètre de source papier	Options disponibles	Description
Modif auto A4/Lettre	Oui	Sélectionnez Oui pour changer automatiquement la taille de papier afin qu'elle corresponde au papier chargé (Lettre ou A4) si la mauvaise taille est sélectionnée.
	Non	
Avis d'erreur	Avis de taille papier	Sélectionnez Act. pour ces paramètres afin d'afficher un message d'erreur lorsque le paramètre de type ou de taille papier sélectionné ne correspond pas au papier chargé.
	Avis de type papier	
Affichage auto config. papier	Oui	Sélectionnez Oui afin d'afficher automatiquement un menu qui vous permet de sélectionner la taille et le type de papier quand vous chargez du papier dans l'imprimante. Remarque: Si ce paramètre est désactivé, vous ne pouvez pas imprimer avec AirPrint.
	Non	

Sujet parent: [Sélection des paramètres de source papier par défaut](#)

Positionnement des originaux sur le produit

Suivez ces instructions pour placer des photos ou documents originaux sur le produit.

Mise en garde: Ne placez rien sur le dessus de votre produit et n'utilisez pas son capot comme surface d'écriture afin d'éviter de l'endommager.

Positionnement des originaux sur la vitre d'exposition du scanner

Positionnement des originaux sur la vitre d'exposition du scanner

Les originaux que vous placez sur la vitre d'exposition du scanner ne doivent pas dépasser la taille des formats suivants : Lettre (8,5 × 11 po [216 × 279 mm]) ou A4 (8,3 × 11,7 po [210 × 297 mm]).

1. Soulevez le couvre-document.
2. Placez l'original face vers le bas sur la vitre d'exposition du scanner, avec le bord supérieur orienté vers le coin. Faites glisser l'original près des bords du coin indiqué.

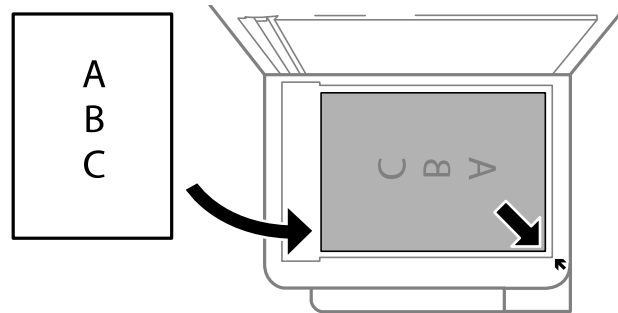

Remarque: Il est possible que les bords gauches et supérieurs de vos originaux soient rognés de 0,06 po (1,5 mm) depuis le bord de la vitre d'exposition du scanner. Éloignez votre original des bords afin d'éviter qu'il soit rogné.

3. Fermez doucement le couvre-document afin d'éviter de déplacer l'original.

Mise en garde: N'exercez pas de pression sur le couvre-document ou sur la vitre d'exposition du scanner, au risque d'endommager le produit.

Sujet parent: [Positionnement des originaux sur le produit](#)

Sujets reliés

[Copie](#)

[Numérisation](#)

Copie

Consultez les informations suivantes pour copier des documents ou photos à l'aide de votre produit.

Remarque: Il se peut que la taille des copies ne soit pas identique à celle du document original.

[Copie de documents ou de photos](#)

[Paramètres du menu Copie](#)

Copie de documents ou de photos

Vous pouvez copier des documents ou des photos en couleur ou en noir et blanc sur différents formats et types de papier, y compris les papiers spéciaux Epson.

1. Placez l'original de votre document ou photo sur la vitre d'exposition du scanner.
2. Chargez le papier sur lequel vous souhaitez imprimer.
3. Appuyez sur le bouton  d'accueil, si nécessaire.
4. Appuyez sur le bouton fléché de gauche ou de droite, sélectionnez **Copie** et appuyez sur le bouton **OK**.

L'écran suivant s'affiche :



5. Pour imprimer plus d'une copie, appuyez sur le bouton fléché du haut ou du bas pour sélectionner le nombre désiré (jusqu'à 99).

6. Appuyez sur le bouton fléché de gauche ou de droite pour sélectionner l'une des options suivantes :
 - **Couleur** : pour les copies en couleur
 - **N&B** : pour les copies en noir et blanc
7. Appuyez sur le bouton **OK** pour voir les paramètres d'impression pour les copies.

L'écran suivant s'affiche :

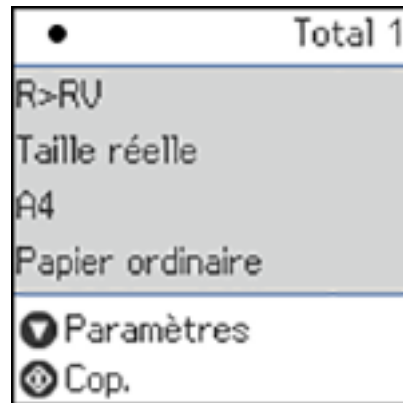

8. Appuyez sur le bouton fléché du bas pour modifier les paramètres d'impression individuels.
L'écran suivant s'affiche :

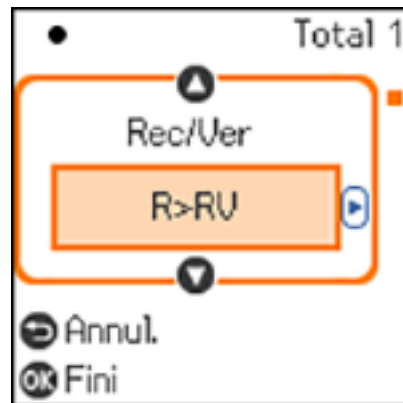

9. Pour modifier les paramètres d'impression, appuyez sur les boutons fléchés de droite ou de gauche et sélectionnez les paramètres nécessaires. Une fois que vous avez terminé, appuyez sur le bouton **OK**.
10. Lorsque vous êtes prêt à copier, appuyez sur le bouton  de démarrage.

Remarque: Pour annuler la copie, appuyez sur le bouton  d'arrêt.

Sujet parent: [Copie](#)

Sujets reliés

[Chargement du papier](#)

Paramètres du menu Copie

Sélectionnez les paramètres du menu Copie que vous voulez utiliser pour vos copies.

Remarque: Certains paramètres pourraient ne pas être disponibles, selon les autres paramètres de copie sélectionnés.

Paramètres

Paramètre de copie	Options disponibles	Description
Rec/Ver	R>RV	Permet d'imprimer recto verso. Lorsque vous sélectionnez 1> 2-Faces , sélectionnez aussi l'orientation et le bord de reliure de vos originaux ou copies.
	1> 2-Faces	
Densité	Divers niveaux	Ajuste la clarté des copies.
Taille du papier	Divers réglages	Sélectionne le format de papier.
Type de papier	Divers réglages	Sélectionne le type de papier.
Réduire/agrand.	Taille réelle	Copie l'original en pleine dimension.
	Aj page auto	Redimensionne automatiquement l'image pour qu'elle tienne sur le format de papier sélectionné.
	Personnalisé, 100% et d'autres conversions	Affiche la proportion du redimensionnement de l'image originale. Changez la proportion en ajustant le paramètre Taille personnalisée .

Paramètre de copie	Options disponibles	Description
Taille personnalisée	25 - 400 en incréments de 1 %	Affiche la proportion du redimensionnement de l'image originale.
Format original	Différents formats	Définit la taille de votre document original.
Multi-Pages	Une page	Copie chaque page de l'original sur une feuille individuelle.
	2-haut	Copie des documents multi-pages sur une seule feuille. Faites défiler la liste et sélectionnez les paramètres d'orientation du document et d'ordre de disposition au besoin.
Qualité	Brouillon	Ajuste la qualité de vos copies.
	Standard	
	Meilleur	
Copie Carte d'identité	Non	Copie les deux côtés d'une carte d'identité sur une seule feuille de papier lorsque ce paramètre est réglé sur Oui .
	Oui	
Sans bordure	Non	Ajuste la quantité d'expansion de la photo originale lors de l'impression sans marges.
	Oui	
	Standard	
	Medium	
	Minimum	

Sujet parent: [Copie](#)

Impression depuis un ordinateur

Avant d'imprimer depuis votre ordinateur, assurez-vous que vous avez configuré votre produit et installé les logiciels tel que décrit sur l'affiche *Point de départ*.

Remarque: Si vous avez une connexion Internet, nous vous recommandons de visiter régulièrement le site Web de soutien d'Epson pour voir s'il existe des mises à jour du logiciel d'impression pour votre produit. Si un écran de mise à jour du logiciel apparaît, cliquez sur **Activer la vérification automatique** et cliquez sur **OK**. La mise à jour parcourra votre ordinateur pour s'assurer que vous possédez la version la plus récente du logiciel. Suivez les instructions à l'écran.

[Impression sous Windows](#)

[Impression avec le pilote Epson intégré - Windows 10 S](#)

[Impression sur un Mac](#)

[Impression depuis un Chromebook](#)

[Annulation de l'impression en utilisant un bouton du produit](#)

Impression sous Windows

Vous pouvez imprimer avec votre produit au moyen de n'importe quelle application Windows, tel que décrit dans les sections qui suivent.

Remarque: Si vous utilisez votre produit Epson avec le système d'exploitation Windows 10 S, vous ne pouvez pas utiliser le logiciel décrit dans cette section. En outre, vous ne pouvez pas télécharger et installer les logiciels Epson depuis le site Web d'Epson si vous utilisez Windows 10 S; vous devez absolument les obtenir dans le Magasin Windows.

[Sélection des paramètres d'impression de base - Windows](#)

[Sélection des paramètres d'impression recto verso - Windows](#)

[Sélection des options additionnelles de mise en page et d'impression - Windows](#)

[Réglage des présélections d'impression - Windows](#)

[Sélection des paramètres étendus - Windows](#)

[Impression de documents ou de photos - Windows](#)

[Verrouillage des paramètres d'impression - Windows](#)

[Sélection des paramètres d'impression par défaut - Windows](#)

[Modification des options de mises à jour automatiques](#)

Sujet parent: [Impression depuis un ordinateur](#)

Sélection des paramètres d'impression de base - Windows

Sélectionnez les paramètres de base pour le document ou la photo que vous souhaitez imprimer.

1. Ouvrez une photo ou un document pour l'impression.
2. Sélectionnez la commande d'impression dans votre application.

Remarque: Vous devrez peut-être sélectionner une icône sur votre écran, l'option **Imprimer** du menu **Fichier**, ou une autre commande. Consultez l'utilitaire d'aide de votre application pour plus de détails.

3. Au besoin, sélectionnez le nom de votre produit comme imprimante que vous souhaitez utiliser.

Remarque: Vous pourriez aussi devoir sélectionner **Propriétés** ou **Préférences** pour voir les paramètres d'impression.

L'onglet **Principal** de la fenêtre des paramètres d'impression s'affiche :

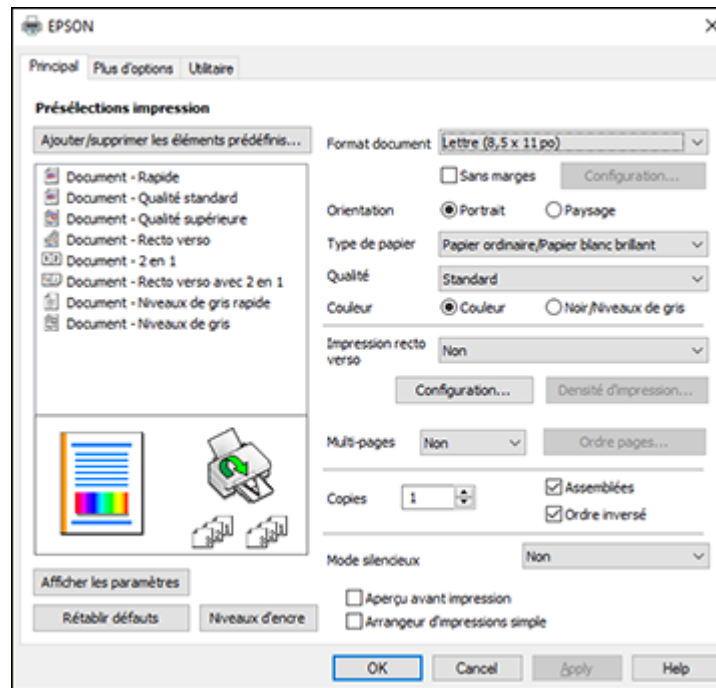

4. Sélectionnez la taille du papier que vous avez chargé pour le paramètre **Format document**.

Remarque: Vous pouvez aussi sélectionner **Personnalisé(e)** pour créer un format papier personnalisé, mais vous ne pourrez pas utiliser le paramètre **Sans marges**, et le paramètre de qualité sera réglé sur **Standard**.

5. Si vous imprimez une photo sans marges, sélectionnez **Sans marges**. Vous pouvez cliquer sur **Configuration** pour accéder à des options additionnelles de l'impression sans marges.

Remarque: Vous devez sélectionner un type et une taille de papier sans marges compatibles avec l'impression sans marges. Consultez la liste de compatibilité des papiers sans marges pour obtenir plus de détails.

6. Sélectionnez l'orientation de votre document.

Remarque: Pour l'impression sur une enveloppe, sélectionnez **Paysage**.

7. Au paramètre **Type de papier**, indiquez le type de papier que vous avez chargé.

Remarque: Le nom du paramètre pourrait ne pas correspondre exactement au nom du papier. Vérifiez la liste des paramètres de type de papier pour plus de détails.

8. Sélectionnez le paramètre **Qualité** qui correspond à la qualité d'impression que vous souhaitez utiliser.

9. Sélectionnez une option de couleur :

- Pour imprimer un document ou une photo couleur, sélectionnez le paramètre **Couleur**.
- Pour imprimer du texte et des graphiques en noir ou en nuances de gris, sélectionnez le paramètre **Noir/Niveaux de gris**.

10. Pour imprimer sur les deux côtés du papier, sélectionnez le paramètre **Impression recto verso** et choisissez les options souhaitées.

11. Pour imprimer plusieurs pages sur une seule feuille ou une seule image sur plusieurs feuilles, sélectionnez l'un des paramètres du menu **Multi-Pages** et sélectionnez les options souhaitées pour votre travail d'impression.

12. Pour imprimer plusieurs copies et déterminer l'ordre d'impression, sélectionnez les options correspondantes dans le menu **Copies**.

13. Pour prévisualiser votre travail avant d'imprimer, sélectionnez **Aperçu avant impression**.

14. Pour enregistrer votre travail d'impression en tant que projet qui peut être modifié et combiné à d'autres travaux d'impression, sélectionnez **Arrangeur d'impressions simple**.

15. Pour réduire le bruit lors de l'impression lorsque vous sélectionnez **Papier ordinaire/Papier blanc brillant**, sélectionnez **Oui** au paramètre Mode silencieux.

Remarque: Activer le **Mode silencieux** peut réduire la vitesse d'impression.

[Options de qualité d'impression - Windows](#)

[Options d'impression multi-pages - Windows](#)

Sujet parent: [Impression sous Windows](#)

Références associées

[Paramètres de type de papier ou de média - Logiciel d'impression](#)

Tâches associées

[Sélection des paramètres d'impression recto verso - Windows](#)

Options de qualité d'impression - Windows

Vous pouvez sélectionner l'une des options de qualité d'impression disponibles pour affiner la qualité de votre impression. Certains paramètres peuvent ne pas être disponibles, selon les paramètres de type de papier et de marges que vous avez choisis.

Brouillon

Pour l'impression d'un brouillon sur papier ordinaire.

Standard

Pour l'impression normale de texte et d'images.

Standard - Vif

Pour l'impression de texte et de graphiques avec une bonne qualité et vitesse d'impression.

Haute

Pour l'impression de photos et de graphiques avec une qualité d'impression élevée.

Plus d'options

Ouvre une fenêtre qui permet de choisir parmi plusieurs niveaux de vitesse et de qualité.

Sujet parent: [Sélection des paramètres d'impression de base - Windows](#)

Options d'impression multi-pages - Windows

Vous pouvez sélectionner l'une des options disponibles au paramètre Multi-Pages pour configurer votre travail d'impression multi-pages.

2 en 1 et 4 en 1

Imprime 2 ou 4 pages sur une feuille de papier. Cliquez sur le bouton **Ordre page** pour sélectionner la mise en page et les options de reliure.

Poster 2 × 1, Poster 2 × 2, Poster 3 × 3, Poster 4 × 4

Imprime une image sur plusieurs feuilles de papier pour créer un grand poster. Cliquez sur le bouton **Configuration** pour sélectionner la mise en page de l'image et les options directrices.

Sujet parent: [Sélection des paramètres d'impression de base - Windows](#)

Sélection des paramètres d'impression recto verso - Windows

Vous pouvez imprimer sur les deux faces du papier en sélectionnant l'une des options pour le paramètre **Impression recto verso** de l'onglet Principal.

Remarque: Certaines options peuvent être présélectionnées ou peuvent ne pas être disponibles selon les autres paramètres que vous avez choisis ou si vous accédez au produit par réseau.

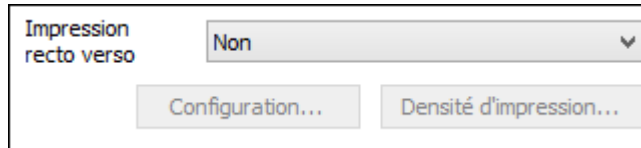

The screenshot shows a dialog box with the title 'Impression recto verso'. It contains a dropdown menu currently set to 'Non'. Below the dropdown are two buttons: 'Configuration...' and 'Densité d'impression...'.

1. Sélectionnez une des options suivantes pour le paramètre **Impression recto verso** :
 - **Auto (Bord long de reliure)** pour imprimer votre travail d'impression recto verso en orientant automatiquement le papier sur le bord long.
 - **Auto (Bord court de reliure)** pour imprimer votre travail d'impression recto verso en orientant automatiquement le papier sur le bord court.
 - **Manuel (Bord long de reliure)** pour imprimer votre travail d'impression recto verso sur un côté. Un message vous invitera ensuite à orienter le papier sur le bord long afin d'imprimer sur l'autre côté (recommandé pour les types de papier qui ne supportent pas l'impression recto verso automatique).
 - **Manuel (Bord court de reliure)** pour imprimer votre travail d'impression recto verso sur un côté. Un message vous invitera ensuite à orienter le papier sur le bord court afin d'imprimer sur l'autre côté (recommandé pour les types de papier qui ne supportent pas l'impression recto verso automatique).
2. Cliquez sur le bouton **Configuration**.

Cette fenêtre s'affiche :



Configuration marge de reliure

Bord de reliure

Gauche
Bord long

Haut
Bord court

Droite
Bord long

Marge de reliure

Recto [0,00 ... 1,18]

Verso [0,00 ... 1,18]

Unité mm pouces

Page de début

Depuis le recto



Depuis le verso

Créer un livret plié

Livret

Reliure centrale

Reliure latérale

3. Sélectionnez les options d'impression recto verso que vous voulez utiliser.
4. Cliquez sur **OK** pour retourner à l'onglet **Principal**.
5. Cliquez sur le bouton **Densité d'impression**.

Cette fenêtre s'affiche :

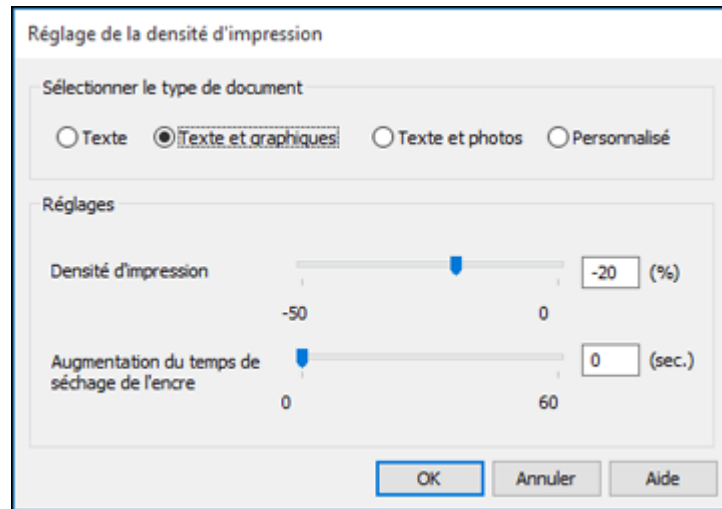

6. Sélectionnez le type de document que vous imprimez pour le paramètre Sélectionner le type de document. Le logiciel règle automatiquement les options du paramètre **Réglages** en fonction du type de document.
7. Au besoin, sélectionnez les options **Réglages** que vous souhaitez utiliser.
8. Cliquez sur OK pour retourner à l'onglet Principal.
9. Imprimez une copie d'essai de votre document recto verso pour tester les paramètres sélectionnés.
10. Suivez les instructions pouvant s'afficher à l'écran pendant l'impression.

[Options d'impression recto verso - Windows](#)

[Ajustement de la densité d'impression - Windows](#)

Sujet parent: [Impression sous Windows](#)

Tâches associées

[Sélection des paramètres d'impression de base - Windows](#)

Options d'impression recto verso - Windows

Vous pouvez sélectionner n'importe laquelle des options disponibles dans la fenêtre Configuration marge de reliure pour configurer les impressions recto verso.

Options Bord de reliure

Sélectionnez un paramètre pour orienter la reliure de l'impression recto verso dans la direction souhaitée.

Marge de reliure

Sélectionnez des options pour définir une marge plus large afin de permettre la reliure.

Page de début

Choisissez si l'impression débute sur le recto ou le verso de la page.

Options Créer un livret plié

Cochez la case **Livret** et une option de reliure pour imprimer les pages recto verso sous forme de livret.

Sujet parent: [Sélection des paramètres d'impression recto verso - Windows](#)

Ajustement de la densité d'impression - Windows

Vous pouvez choisir n'importe laquelle des options disponibles dans la fenêtre Réglage de la densité d'impression pour ajuster la qualité d'impression recto verso.

Densité d'impression

Définit le niveau de couverture d'encre pour l'impression recto verso.

Augmentation du temps de séchage de l'encre

Définit le temps requis pour le séchage de l'encre après l'impression sur un côté du papier avant l'impression de l'autre côté lors de l'impression recto verso pour empêcher l'encre de s'estomper.

Sujet parent: [Sélection des paramètres d'impression recto verso - Windows](#)

Sélection des options additionnelles de mise en page et d'impression - Windows

Vous pouvez choisir parmi plusieurs options additionnelles de mise en page et d'impression pour votre document ou votre photo sous l'onglet Plus d'options.

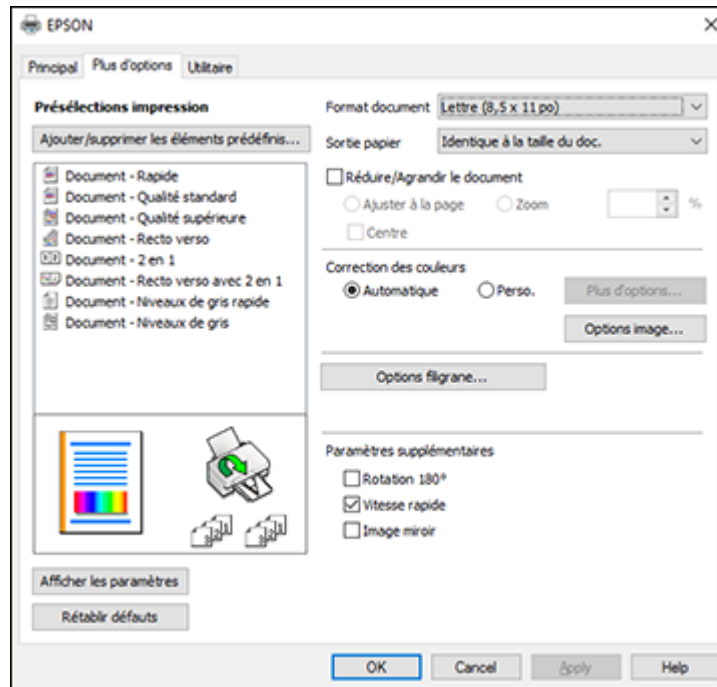

1. Pour redimensionner le document ou la photo à l'impression, cochez la case **Réduire/Agrandir le document** et sélectionnez l'un de ces paramètres de taille :
 - Sélectionnez l'option **Ajuster à la page** pour ajuster la taille de votre image en fonction du papier chargé. Sélectionnez la taille du document ou de la photo pour le paramètre **Format document**, et la taille de votre papier pour le paramètre **Sortie papier**. Si vous voulez centrer votre image sur le papier, choisissez l'option **Centre**.
 - Sélectionnez l'option **Zoom** pour réduire ou agrandir le document ou la photo d'un pourcentage spécifique. Sélectionnez le pourcentage dans la case %.
2. Sélectionnez l'une des options de Correction des couleurs suivantes :
 - Sélectionnez **Automatique** pour ajuster automatiquement la netteté, la luminosité, le contraste et la saturation des couleurs de votre image.

- Sélectionnez **Perso.** et cliquez sur le bouton **Plus d'options** pour ajuster manuellement les paramètres de correction des couleurs ou pour désactiver la gestion des couleurs dans le logiciel de votre imprimante.
- Sélectionnez **Options image** pour accéder aux paramètres additionnels permettant d'améliorer les images imprimées.

Remarque: Vous pouvez aussi sélectionner des paramètres **Impression universelle en couleur**.

3. Pour ajouter les fonctions suivantes, cliquez sur le bouton **Options filigrane** :
 - **Motif anti-copie** : Ajoute un filigrane qui n'apparaît que lorsque votre tirage est copié.
 - **Filigrane** : Ajoute un filigrane visible sur votre tirage.
 - **En-tête/Bas de page** : Ajoute des informations telles que la date et l'heure dans le haut ou le bas de votre tirage.

Remarque: Cliquez sur le bouton **Configuration** pour personnaliser le texte et l'endroit où s'affichera l'en-tête ou le bas de page.

4. Sélectionnez au besoin des paramètres additionnels pour personnaliser votre impression.

[Options de correction des couleurs personnalisées - Windows](#)

[Options d'image et paramètres additionnels - Windows](#)

[Paramètres d'en-tête et de bas de page - Windows](#)

Sujet parent: [Impression sous Windows](#)

Options de correction des couleurs personnalisées - Windows

Vous pouvez sélectionner l'une des options disponibles dans la fenêtre Correction des couleurs pour personnaliser les couleurs de l'image de votre travail d'impression.

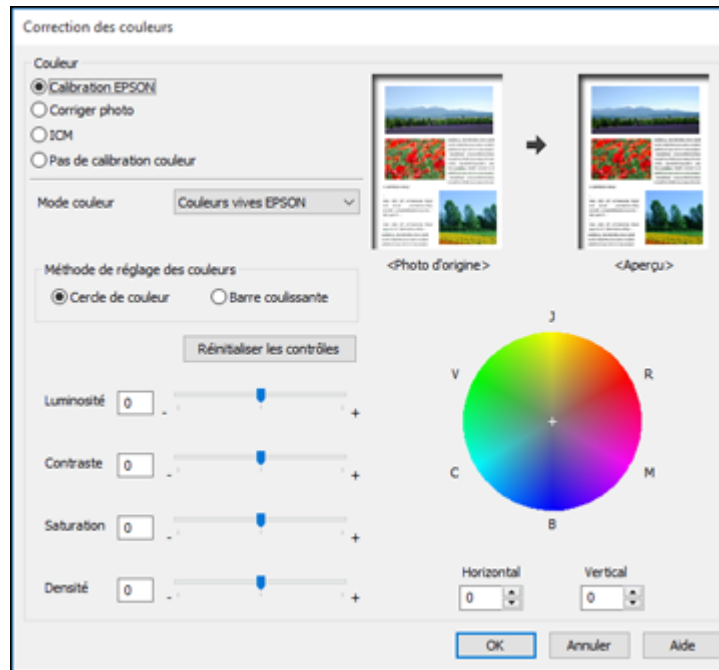

Calibration EPSON

Permet de sélectionner un paramètre **Mode couleur**, des paramètres individuels de **Luminosité**, **Contraste**, **Saturation** et **Densité** et des tonalités de couleur individuelles. Selon le Mode couleur sélectionné, vous pouvez aussi régler la densité des demi-tons en utilisant le paramètre **Gamma**.

Corriger photo

Améliore la couleur, le contraste et la netteté des photos avec défauts.

Remarque: La fonction Corriger photo utilise une technologie de reconnaissance des visages avancée afin d'optimiser les photos comportant des visages. Pour que le réglage fonctionne, les deux yeux et le nez de la personne doivent être visibles. Si votre photo comprend un visage avec une dominante de couleur intentionnelle, comme une statue, il convient de désactiver l'option **Corriger photo** pour que les effets de couleur spéciaux soient conservés.

ICM

Permet de gérer les couleurs à l'aide des profils de couleur installés.

Pas de calibration couleur

Désactive les réglages couleur effectués par le logiciel d'impression afin que vous puissiez n'utiliser que les réglages couleur de votre application.

Sujet parent: [Sélection des options additionnelles de mise en page et d'impression - Windows](#)

Options d'image et paramètres additionnels - Windows

Vous pouvez sélectionner des options d'image et des paramètres additionnels pour personnaliser votre impression. Certaines options peuvent être présélectionnées ou peuvent ne pas être disponibles selon les autres paramètres que vous avez choisis.

Options image**Souligner le texte**

Ajuste la densité du texte imprimé pour augmenter la lisibilité.

Souligner les lignes fines

Ajuste la densité des lignes imprimées pour augmenter la lisibilité.

Contour lissé

Adoucit les bords irréguliers dans les images à basse résolution telles que les saisies d'écran ou les images provenant du Web.

Corriger yeux rouges

Réduit ou supprime les yeux rouges des photos.

Imprimer le texte en noir

Imprime le texte de couleur en noir.

Pour le texte en couleur

Imprime le texte de couleur sur un arrière-plan à motif ou souligné.

Pour les graphiques et les images en couleur

Imprime les graphiques et les images de couleur avec des motifs superposés.

Pour le texte, les graphiques et les images en couleur

Imprime le texte, les graphiques et les images de couleur avec des motifs superposés.

Options d'amélioration

Définit les paramètres d'amélioration pour l'impression universelle en couleur pour le texte, les graphiques et les images.

Options de paramètres additionnels

Rotation 180°

Imprime l'image avec une rotation de 180° par rapport à son orientation d'origine.

Vitesse rapide

Accélère l'impression, mais peut réduire la qualité d'impression.

Image miroir

Inverse l'image imprimée de gauche à droite.

Sujet parent: [Sélection des options additionnelles de mise en page et d'impression - Windows](#)

Paramètres d'en-tête et de bas de page - Windows

Vous pouvez sélectionner tout paramètre d'en-tête/de bas de page pour ajouter des en-têtes ou des bas de page lorsque vous imprimez. Ils peuvent être imprimés dans le haut ou le bas de vos pages, soit à gauche, à droite ou dans le centre de la page.

Remarque: Ces paramètres ne sont pas enregistrés avec votre document.

Haut-Gauche	Centre haut	Haut-Droite
Nom de l'utilisateur	Aucun	Date/Heure
Bas-Gauche	Centre bas	Bas-Droite
Aucun	Aucun	Aucun

Rétablir défauts OK Annuler Aide

Vous pouvez choisir d'imprimer les informations suivantes :

- Nom de l'utilisateur
- Nom de l'ordinateur
- Date
- Date/Heure
- Nom du document
- Nombre assemblées (numéro de copie)

Remarque: Le nom de l'utilisateur, le nom de l'ordinateur, la date et l'heure proviennent du panneau de commande Windows de votre ordinateur.

Sujet parent: [Sélection des options additionnelles de mise en page et d'impression - Windows](#)

Réglage des présélections d'impression - Windows

Pour un accès rapide aux réglages d'impression les plus courants, vous pouvez choisir une présélection d'impression depuis l'onglet Principal ou l'onglet Plus d'options.

Remarque: Vous pouvez créer votre propre élément prédéfini en cliquant sur le bouton **Ajouter/supprimer les éléments prédéfinis**.

1. Cliquez sur l'onglet **Principal** ou sur l'onglet **Plus d'options**.

Les options **Présélections impression** disponibles s'affichent à gauche :

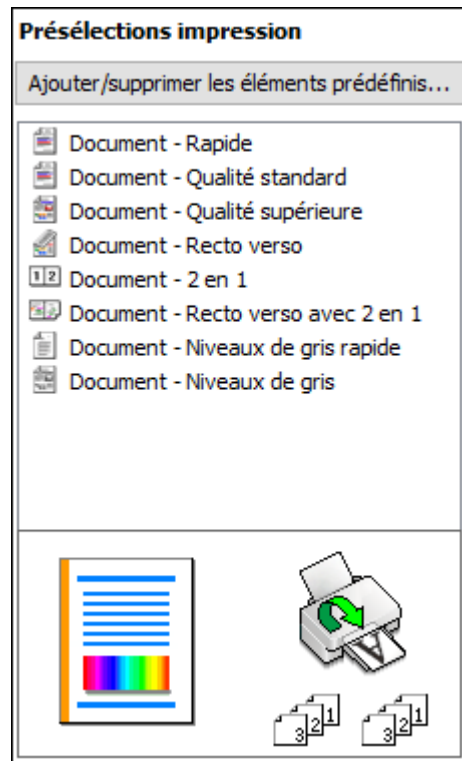



2. Placez votre curseur sur l'une des options **Présélections impression** pour afficher la liste de ses paramètres.
3. Cliquez sur une présélection que vous souhaitez modifier, ou utilisez l'une des options disponibles à l'écran pour contrôler vos présélections d'impression.
4. Pour choisir une présélection d'impression, sélectionnez-la.
5. Cliquez sur **OK**.

Sujet parent: [Impression sous Windows](#)

Sélection des paramètres étendus - Windows

Vous pouvez choisir parmi plusieurs paramètres additionnels qui s'appliquent à tous les travaux d'impression que vous envoyez à votre produit.

1. Accédez au Bureau de Windows et cliquez avec le bouton de droite de la souris sur l'icône  correspondant à votre produit dans le coin droit de la barre des tâches Windows, ou cliquez sur la flèche du haut et cliquez sur  avec le bouton de droite de la souris.
2. Sélectionnez **Paramètres imprimante**.
3. Cliquez sur l'onglet **Utilitaire**.

Les options de maintenance s'affichent :

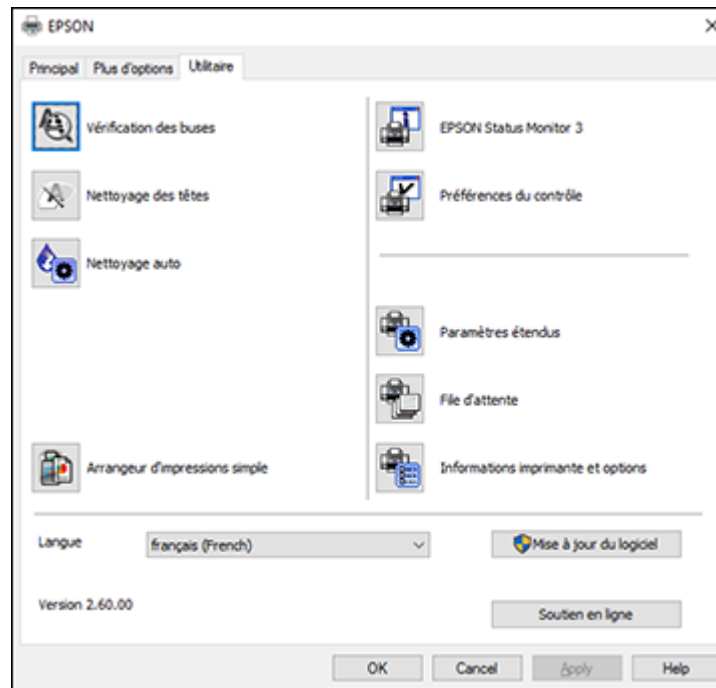

4. Cliquez sur le bouton **Paramètres étendus**.

Cette fenêtre s'affiche :

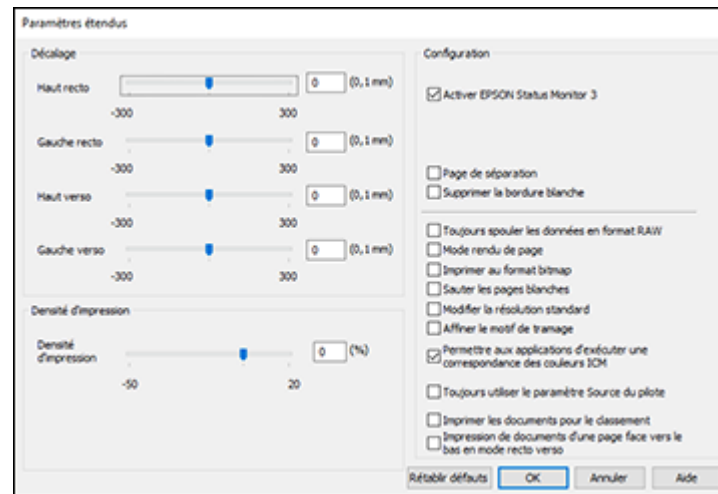

5. Sélectionnez l'un des paramètres étendus pour personnaliser votre impression.
6. Cliquez sur **OK** pour fermer la fenêtre des Paramètres étendus.
7. Cliquez sur **OK** pour fermer la fenêtre du logiciel d'impression.

[Paramètres étendus - Windows](#)

Sujet parent: [Impression sous Windows](#)

Paramètres étendus - Windows

Vous pouvez choisir parmi ces réglages dans la fenêtre Paramètres étendus.

Activer EPSON Status Monitor 3

Permet au produit de faire le suivi de l'encre et du papier, ainsi que d'autres problèmes.

Page de séparation

Avant chaque document, imprime une page de séparation affichant le titre, l'utilisateur, la date et l'heure.

Supprimer la bordure blanche

Permet de supprimer la bordure blanche qui pourrait apparaître lorsque vous imprimez des photos sans marges.

Toujours spouler les données en format RAW

Augmente la vitesse d'impression et pourrait résoudre d'autres problèmes d'impression.

Mode rendu de page

Augmente la vitesse d'impression lorsqu'elle est extrêmement lente ou lorsque la tête d'impression s'arrête durant l'impression.

Imprimer au format bitmap

Augmente la vitesse d'impression lorsqu'elle est extrêmement lente ou lorsque la tête d'impression s'arrête durant l'impression et que l'ajustement d'autres paramètres ne règle pas le problème.

Sauter les pages blanches

Permet de configurer le produit afin qu'il n'imprime pas les pages sans texte ou image.

Modifier la résolution standard

Réduit la résolution des données d'impression pour corriger des problèmes d'impression.

Affiner le motif de tramage

Imprime des graphiques avec un motif de trame plus fin.

Permettre aux applications d'exécuter une correspondance des couleurs ICM

Permet aux applications d'effectuer la correspondance des couleurs ICM.

Toujours utiliser le paramètre Source du pilote

Imprime en utilisant le paramètre de source papier du pilote d'imprimante, plutôt que celui de votre application.

Impression de documents d'une page face vers le bas en mode recto verso

Produit les pages recto seulement d'un travail d'impression recto verso face vers le bas au lieu de face vers le haut.

Imprimer les documents pour le classement

Imprime tous les documents de format paysage, portrait, recto et recto verso dans la même orientation pour faciliter leur classement.

Sujet parent: [Sélection des paramètres étendus - Windows](#)

Impression de documents ou de photos - Windows

Une fois que vous avez sélectionné vos paramètres d'impression, vous êtes prêt à sauvegarder vos paramètres et à imprimer.

1. Cliquez sur **OK** pour sauvegarder vos paramètres.

Une fenêtre d'impression de l'application semblable à celle-ci s'affiche :

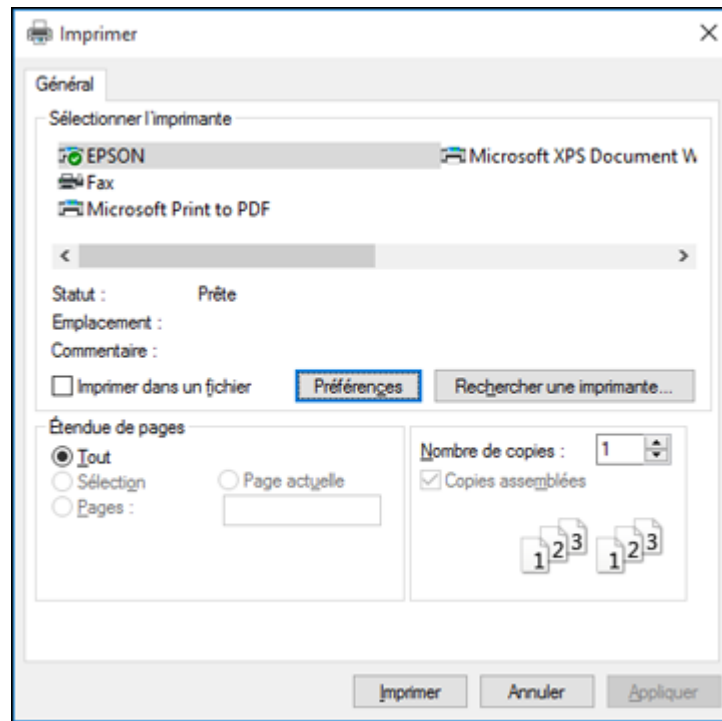

2. Cliquez sur **OK** ou **Imprimer** pour lancer l'impression.



Sujet parent: [Impression sous Windows](#)

Verrouillage des paramètres d'impression - Windows

Les administrateurs Windows peuvent verrouiller l'accès à certains paramètres d'impression pour empêcher toute modification non autorisée.

1. Choisissez l'une des méthodes suivantes :

- **Windows 10** : Cliquez sur  et sélectionnez  (Paramètres) > **Périphériques** > **Imprimantes et scanners**. Sélectionnez le nom de votre produit, puis sélectionnez **Gérer** > **Propriétés de l'imprimante**.

- **Windows 8.x** : Naviguez vers l'écran **Applications** et sélectionnez **Panneau de configuration > Matériel et audio > Périphériques et imprimantes**. Cliquez avec le bouton de droite de la souris sur le produit et sélectionnez **Propriétés de l'imprimante**.
 - **Windows 7** : Cliquez sur  et sélectionnez **Périphériques et imprimantes**. Cliquez avec le bouton de droite de la souris sur le produit et sélectionnez **Propriétés de l'imprimante**.
 - **Windows Vista** : Cliquez sur  et sélectionnez **Panneau de configuration**. Cliquez sur **Imprimante** sous **Matériel et audio**, cliquez avec le bouton de droite de la souris sur le nom de votre produit, puis sélectionnez **Options d'impression**.
2. Cliquez sur l'onglet **Paramètres optionnels**.

Remarque: Vous pouvez interdire l'accès à l'onglet **Paramètres optionnels** en changeant les permissions d'utilisateur ou de groupe sur l'onglet **Sécurité**.

3. Cliquez sur **Paramètres du pilote**.

Cette fenêtre s'affiche :

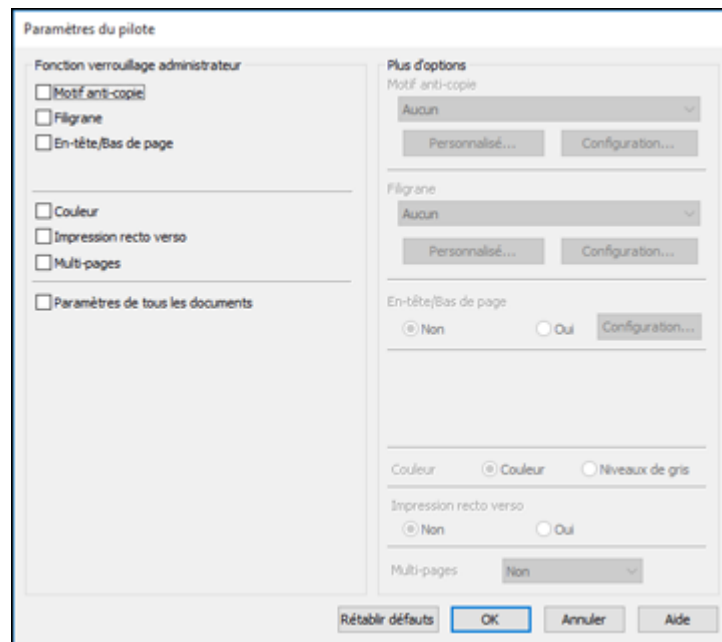

4. Cochez la case de chaque paramètre que vous souhaitez verrouiller. Pour verrouiller tous les paramètres d'impression, sélectionnez **Paramètres de tous les documents**.
5. Sous **Plus d'options**, sélectionnez l'option que vous souhaitez utiliser pour chaque paramètre verrouillé.
6. Cliquez sur **OK**.

[Options des paramètres verrouillés](#)

Sujet parent: [Impression sous Windows](#)

Options des paramètres verrouillés

Sélectionnez les options que vous souhaitez utiliser pour les paramètres d'impression verrouillés.



Paramètre	Options	Description
Motif anti-copie	Différentes données	Permet de sélectionner les données à utiliser pour le motif ou d'interdire l'utilisation de motifs anti-copie.
	Personnalisé	Permet d'ajouter ou de supprimer un motif anti-copie personnalisé.
	Configuration	Permet de sélectionner l'arrangement, la taille et d'autres paramètres pour le motif anti-copie personnalisé.
Filigrane	Différents textes pour le filigrane	Permet de sélectionner le texte pour le filigrane ou d'interdire l'utilisation d'un filigrane.
	Personnalisé	Permet d'ajouter ou de supprimer un filigrane personnalisé de type texte ou image.
	Configuration	Permet de sélectionner la taille, la position, la couleur et d'autres paramètres de filigrane.
En-tête/Bas de page	Non	Permet d'interdire l'utilisation d'en-têtes et de bas de page.
	Oui	Permet d'autoriser l'utilisation d'en-têtes et de bas de page.
	Configuration	Permet de sélectionner le texte et la position des en-têtes et/ou des bas de page.
Couleur	Couleur	Permet d'autoriser l'impression en couleur.
	Niveaux de gris	Permet d'imprimer en noir ou en niveaux de gris seulement.
Impression recto verso	Non	Permet d'imprimer sur un seul côté du papier.
	Oui	Permet d'imprimer sur les deux côtés du papier.

Paramètre	Options	Description
Multi-Pages	Non	Permet d'interdire l'utilisation de paramètres multi-pages.
	2 en 1	Permet d'imprimer 2 pages sur une seule feuille de papier.
	4 en 1	Permet d'imprimer 4 pages sur une seule feuille de papier.

Sujet parent: [Verrouillage des paramètres d'impression - Windows](#)

Sélection des paramètres d'impression par défaut - Windows

Lorsque vous modifiez vos paramètres d'impression dans un programme, les modifications s'appliquent uniquement lorsque vous imprimez durant cette session. Si vous souhaitez modifier les paramètres d'impression que vous utilisez dans tous les programmes Windows, vous pouvez sélectionner de nouveaux paramètres d'impression par défaut.

1. Accédez au Bureau de Windows et cliquez avec le bouton de droite de la souris sur l'icône  correspondant à votre produit dans le coin droit de la barre des tâches Windows, ou cliquez sur la flèche du haut et cliquez sur  avec le bouton de droite de la souris.
2. Sélectionnez **Paramètres imprimante**.

La fenêtre des paramètres de l'imprimante s'affiche :

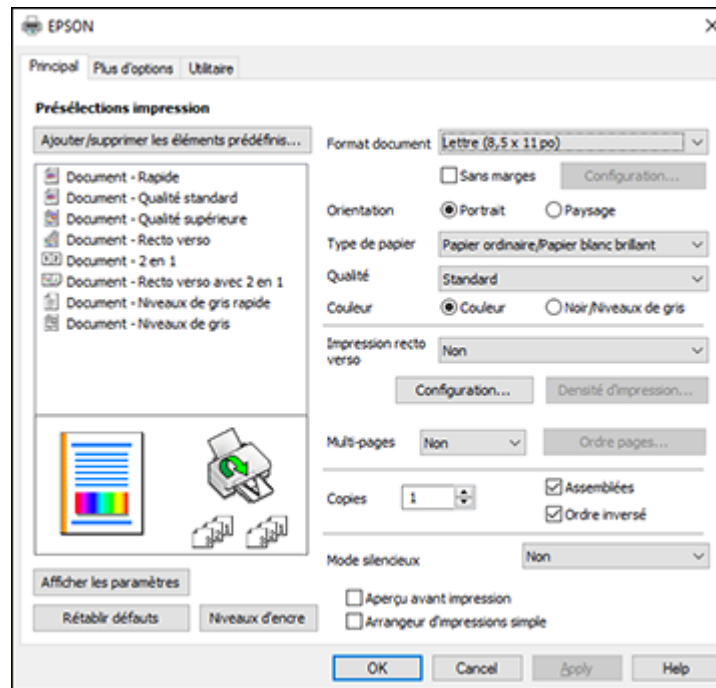

3. Sélectionnez les options d'impression que vous souhaitez utiliser comme paramètres par défaut dans tous vos programmes Windows.
4. Cliquez sur **OK**.



Ces paramètres sont désormais les valeurs par défaut sélectionnées pour l'impression. Vous pourrez les modifier au besoin lors d'une session d'impression dans un programme.

[Modification de la langue d'affichage des écrans du logiciel d'impression](#)

Sujet parent: [Impression sous Windows](#)

Modification de la langue d'affichage des écrans du logiciel d'impression

Vous pouvez modifier la langue d'affichage utilisée pour les écrans du logiciel d'impression sous Windows.

1. Accédez au Bureau de Windows et cliquez avec le bouton de droite de la souris sur l'icône  correspondant à votre produit dans le coin droit de la barre des tâches Windows, ou cliquez sur la flèche du haut et cliquez sur  avec le bouton de droite de la souris.
2. Sélectionnez **Paramètres imprimante**.
La fenêtre des paramètres de l'imprimante s'affiche.
3. Cliquez sur l'onglet **Utilitaire**.
Les options de maintenance s'affichent :

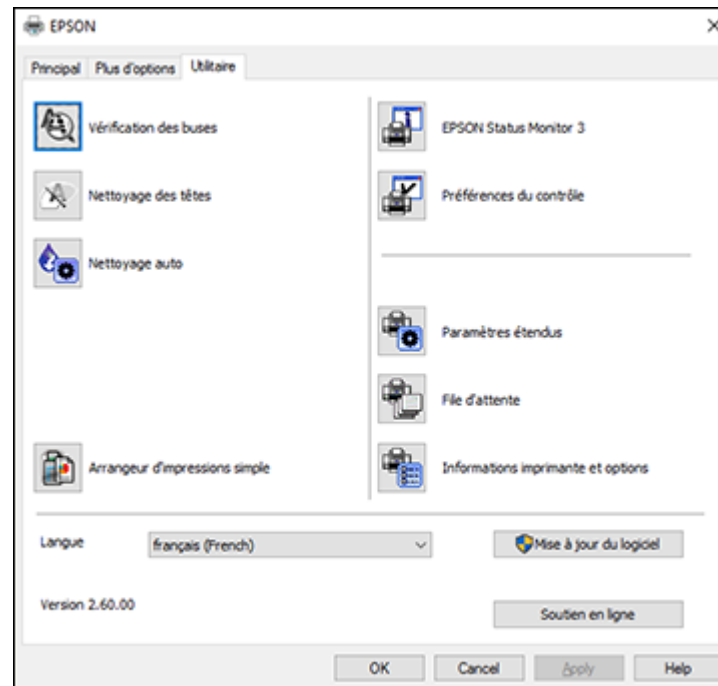



4. Sélectionnez la langue que vous souhaitez utiliser au paramètre **Langue**.
5. Cliquez sur **OK** pour fermer la fenêtre du logiciel d'impression.

Les écrans du logiciel d'impression s'afficheront dans la langue que vous avez choisie la prochaine fois que vous accéderez au logiciel d'impression.

Sujet parent: [Sélection des paramètres d'impression par défaut - Windows](#)

Modification des options de mises à jour automatiques

Le logiciel d'impression de Windows vérifie automatiquement si des mises à jour sont disponibles pour les logiciels du produit. Vous pouvez modifier la fréquence à laquelle le logiciel vérifie si des mises à jour sont disponibles. Vous pouvez également désactiver cette fonction.

1. Accédez au Bureau de Windows et cliquez avec le bouton de droite de la souris sur l'icône  correspondant à votre produit dans le coin droit de la barre des tâches Windows, ou cliquez sur la flèche du haut et cliquez sur  avec le bouton de droite de la souris.
2. Sélectionnez **Configuration de la mise à jour des logiciels**.

Cette fenêtre s'affiche :

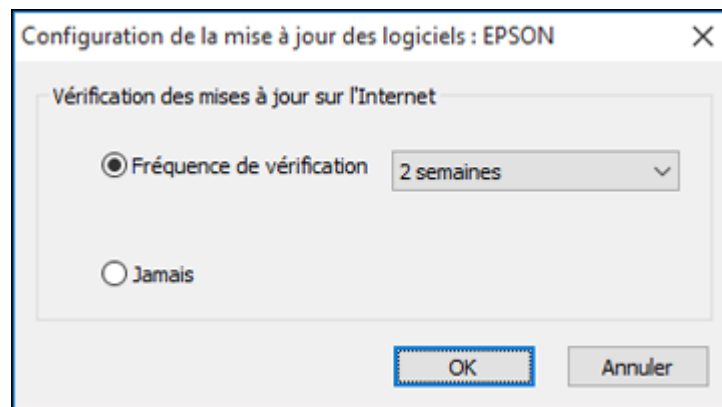

3. Effectuez l'une des étapes suivantes :
 - Pour modifier la fréquence à laquelle le logiciel doit vérifier si des mises à jour sont disponibles, sélectionnez un paramètre dans le menu **Fréquence de vérification**.
 - Pour désactiver la fonction des mises à jour automatiques, sélectionnez l'option **Jamais**.
4. Cliquez sur **OK** pour quitter.

Remarque: Si vous choisissez de désactiver la fonction des mises à jour automatiques, vous pouvez tout de même vérifier manuellement si des mises à jour sont disponibles.

Sujet parent: [Impression sous Windows](#)

Tâches associées

[Vérification des mises à jour du logiciel d'imprimante](#)

Impression avec le pilote Epson intégré - Windows 10 S

Vous pouvez imprimer avec le pilote d'imprimante Epson intégré au moyen de n'importe quelle application d'impression sous Windows 10 S, tel que décrit dans les sections qui suivent.

Remarque: Sous Windows 10 S, le pilote Epson intégré n'inclut pas tous les paramètres d'impression disponibles pour votre produit. Pour imprimer à l'aide de paramètres additionnels, téléchargez et installez l'utilitaire Epson Print and Scan depuis le Magasin Windows. Vous ne pouvez pas télécharger et installer les logiciels Epson depuis le site Web d'Epson si vous utilisez Windows 10 S; vous devez absolument les obtenir dans le Magasin Windows.

[Sélection des paramètres d'impression de base - Windows 10 S](#)

Sujet parent: [Impression depuis un ordinateur](#)

Sélection des paramètres d'impression de base - Windows 10 S

Sélectionnez les paramètres pour votre travail d'impression dans votre application Windows 10 S.

1. Ouvrez une photo ou un document pour l'impression.
2. Sélectionnez la commande d'impression dans votre application.

Remarque: Vous devrez peut-être sélectionner une icône sur votre écran, l'option **Imprimer** du menu **Fichier**, ou une autre commande. Consultez l'utilitaire d'aide de votre application pour plus de détails.

3. Au besoin, sélectionnez le nom de votre produit comme imprimante que vous souhaitez utiliser.

Remarque: Vous pourriez aussi devoir sélectionner **Propriétés** ou **Préférences** pour voir les paramètres d'impression.

Une fenêtre comme celle-ci s'affiche :

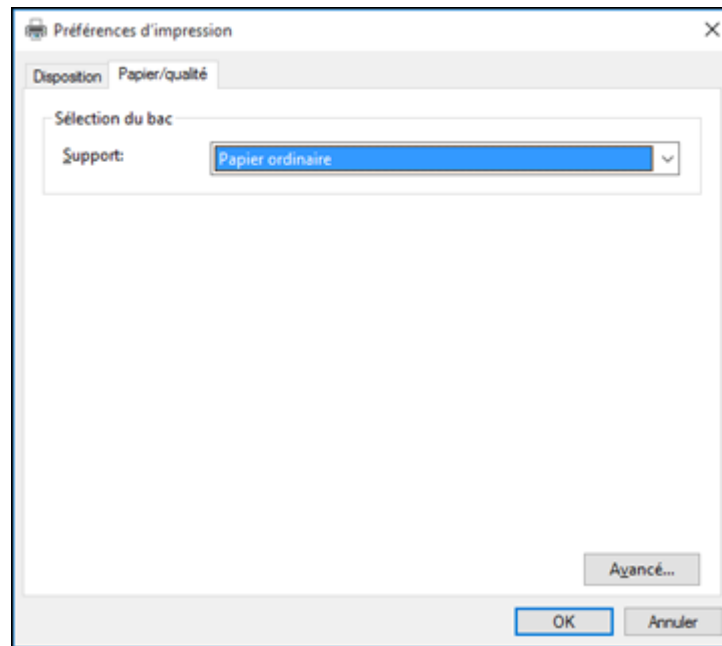

4. Sélectionnez le type de papier que vous avez chargé pour le paramètre **Support**.

Remarque: Le nom du paramètre pourrait ne pas correspondre exactement au nom du papier. Vérifiez la liste des paramètres de type ou de support pour plus de détails.

5. Cliquez sur le bouton **Avancé**.

Une fenêtre comme celle-ci s'affiche :

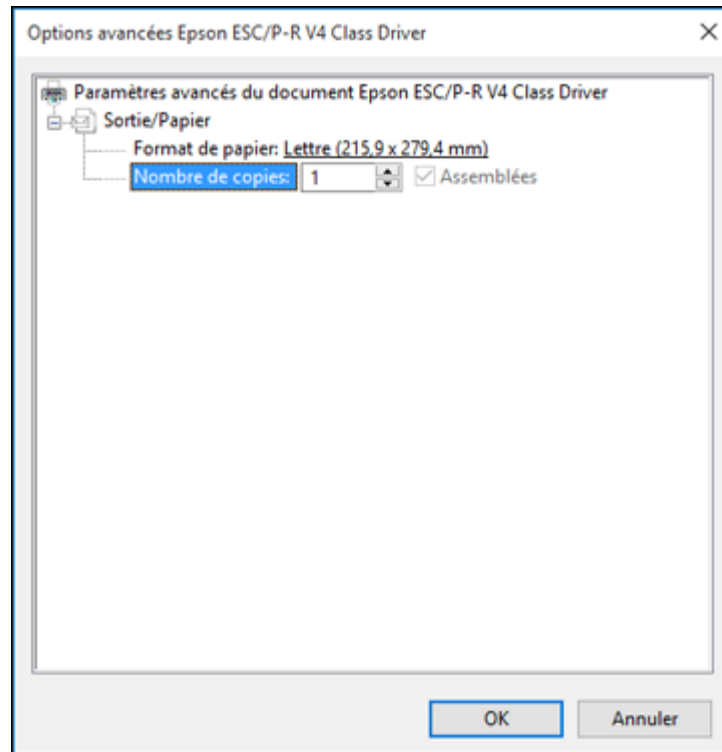

6. Au paramètre **Taille papier**, indiquez la taille du papier que vous avez chargé.
7. Pour imprimer plusieurs copies, sélectionnez ou entrez le nombre désiré au paramètre **Nombre de copies**.
8. Pour imprimer plusieurs copies de documents multi-pages en groupes de documents, cochez la case **Assemblées**.
9. Cliquez sur **OK**.
Vous retournez à la fenêtre des préférences d'impression.

10. Sélectionnez l'onglet **Disposition**.

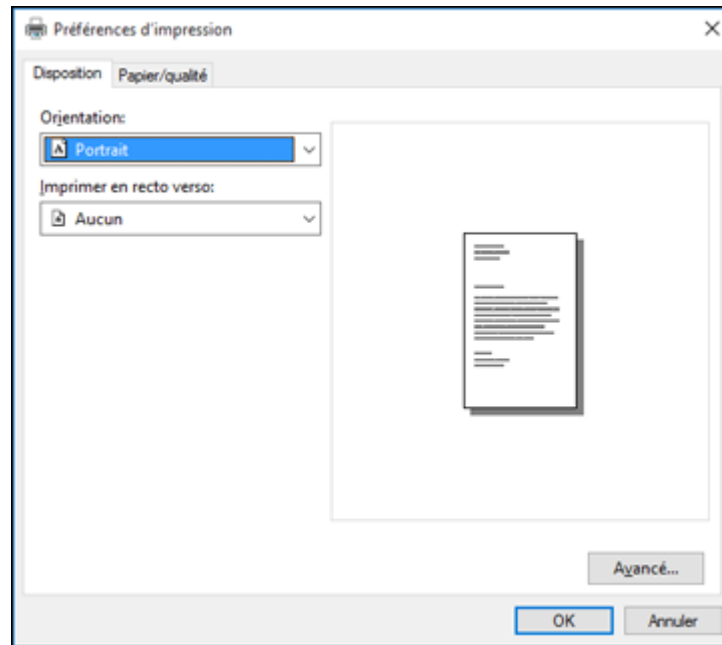

11. Sélectionnez l'orientation de votre document au paramètre **Orientation**.

12. Cliquez sur **OK** pour sauvegarder vos paramètres.

La fenêtre **Imprimer** de votre application s'affiche.

13. Cliquez sur **OK** ou **Imprimer** pour lancer l'impression.

Sujet parent: [Impression avec le pilote Epson intégré - Windows 10 S](#)

Impression sur un Mac

Vous pouvez imprimer avec votre produit au moyen de n'importe quelle application d'impression Mac, tel que décrit dans les sections qui suivent.

Remarque: Si vous avez une connexion Internet, nous vous recommandons de visiter régulièrement le site Web de soutien d'Epson pour voir s'il existe des mises à jour du logiciel d'impression pour votre produit.

[Sélection des paramètres d'impression de base - Mac](#)
[Sélection des paramètres du format d'impression - Mac](#)
[Sélection des options de mise en page - Mac](#)
[Sélection des paramètres d'impression recto verso - Mac](#)
[Gestion des couleurs - Mac](#)
[Sélection des préférences d'impression - Mac](#)
[Impression de documents ou de photos - Mac](#)

Sujet parent: [Impression depuis un ordinateur](#)

Sélection des paramètres d'impression de base - Mac

Sélectionnez les paramètres de base pour le document ou la photo que vous souhaitez imprimer.

1. Ouvrez une photo ou un document pour l'impression.
2. Sélectionnez la commande d'impression dans votre application.

Remarque: Vous devrez peut-être sélectionner une icône d'impression à l'écran, l'option **Imprimer** dans le menu Fichier ou une autre commande. Consultez l'utilitaire d'aide de votre application pour plus de détails.

3. Sélectionnez votre produit pour le paramètre **Imprimante**.

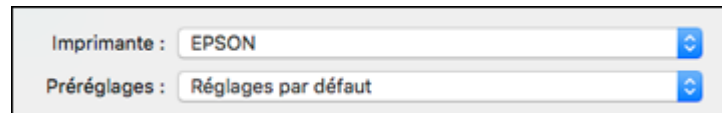

4. Au besoin, cliquez sur la flèche à côté du paramètre Imprimante ou sur le bouton **Afficher les détails** afin d'agrandir la fenêtre d'impression.

La fenêtre agrandie des paramètres d'impression pour votre produit s'affiche :



Imprimante : EPSON

Préréglages : Réglages par défaut

Copies : 1

Pages : toutes
 de : 1 à : 1

Taille du papier : Lettre US 216 par 279 mm

Orientation :  

Aperçu

Rotation automatique

Échelle : 274 %

Ajuster : Imprimer toute l'image
 Remplir le papier en entier

Copies par page : 1

Annuler Imprimer

Remarque: La fenêtre d'impression peut être différente selon la version de Mac et l'application que vous utilisez.

5. Réglez les paramètres **Copies** et **Pages** au besoin.

Remarque: Si vous ne voyez pas ces paramètres dans la fenêtre d'impression, vérifiez s'ils apparaissent dans votre application avant d'imprimer.

- Sélectionnez les options de mise en page **Taille du papier** et **Orientation**.

Remarque: Si vous ne voyez pas ces paramètres dans la fenêtre d'impression, vérifiez s'ils apparaissent dans votre application avant d'imprimer. Ils peuvent être accessibles en sélectionnant **Format d'impression** à partir du menu Fichier.

- Sélectionnez les paramètres propres à l'application qui apparaissent à l'écran tels que ceux illustrés dans l'image précédente pour l'application Aperçu.
- Sélectionnez **Configuration imprimante** à partir du menu contextuel.



Ces paramètres s'affichent :

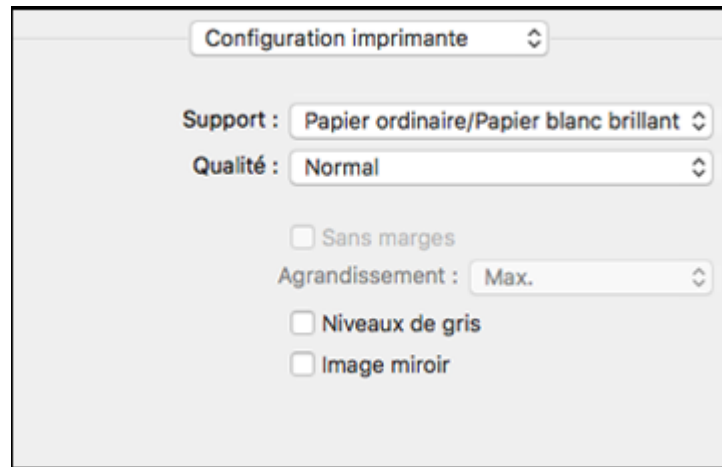

9. Sélectionnez le type de papier que vous avez chargé pour le paramètre **Support**.

Remarque: Le nom du paramètre pourrait ne pas correspondre exactement au nom du papier. Vérifiez la liste des paramètres de type ou de support pour plus de détails.

10. Sélectionnez le paramètre **Qualité** que vous souhaitez utiliser.
11. Cochez la case **Sans marges** si vous souhaitez imprimer une photo sans marges. Si l'option est grisée, modifiez le paramètre **Support** à un type de papier compatible avec l'impression sans marges.
12. Sélectionnez les options d'impression disponibles.

[Options de qualité d'impression - Mac](#)

[Options d'impression - Mac](#)

Sujet parent: [Impression sur un Mac](#)

Tâches associées

[Impression de documents ou de photos - Mac](#)

[Sélection des paramètres du format d'impression - Mac](#)

Options de qualité d'impression - Mac

Vous pouvez sélectionner l'une des options de qualité d'impression disponibles pour affiner la qualité de votre impression. Certains paramètres peuvent ne pas être disponibles selon le paramètre de type de papier que vous avez choisi.

Brouillon

Pour l'impression d'un brouillon sur papier ordinaire.

Normal

Pour l'impression normale de texte et d'images.

Normal - Vif

Pour l'impression quotidienne d'images avec une bonne qualité et vitesse d'impression.

Qualité

Pour l'impression de texte et de graphiques avec une qualité et vitesse d'impression améliorées.

Qualité optimale

Pour la meilleure qualité d'impression, mais la vitesse d'impression la plus lente.

Sujet parent: [Sélection des paramètres d'impression de base - Mac](#)

Options d'impression - Mac

Vous pouvez sélectionner l'une des options d'impression pour personnaliser votre impression. Certaines options peuvent ne pas être disponibles selon les autres paramètres que vous avez choisis.

Agrandissement

Si vous avez choisi un paramètre de taille de papier sans marges, cette option règle les paramètres d'agrandissement de l'image pour contrôler l'impression sur les bords des travaux d'impression sans marges.

Niveaux de gris

Imprime le texte et les graphiques en noir ou en nuances de gris.

Image miroir

Permet de retourner l'image imprimée horizontalement.

Remarque: Si vous sélectionnez l'option **Min.** pour le paramètre Agrandissement, il est possible que des bordures blanches apparaissent sur votre photo.

Sujet parent: [Sélection des paramètres d'impression de base - Mac](#)

Sélection des paramètres du format d'impression - Mac

Selon l'application que vous utilisez, il est possible que vous puissiez sélectionner les paramètres de taille et d'orientation du papier à partir de la fenêtre d'impression.



Remarque: Si vous ne voyez pas ces paramètres dans la fenêtre d'impression, vérifiez s'ils apparaissent dans votre application avant d'imprimer. Ils peuvent être accessibles en sélectionnant **Format d'impression** à partir du menu Fichier.

1. Au paramètre **Taille du papier**, indiquez la taille du papier que vous avez chargé. Si vous imprimez une photo sans marges, cochez la case **Sans marges** ou sélectionnez une taille de papier avec une option **Sans marges**. Vous pouvez également sélectionner un paramètre personnalisé pour créer une taille de papier sur mesure, mais le paramètre Qualité sera limité à **Normal**.

Remarque: Vous devez sélectionner un type et une taille de papier sans marges compatibles avec l'impression sans marges. Consultez la liste de compatibilité des papiers sans marges pour obtenir plus de détails.

2. Sélectionnez l'orientation de votre document ou photo comme indiqué dans la fenêtre d'impression.

Remarque: Pour l'impression sur une enveloppe, sélectionnez l'icône .

Remarque: Vous pouvez réduire ou agrandir la taille de l'image imprimée en sélectionnant **Gestion du papier** dans le menu contextuel et en sélectionnant une option de report à l'échelle.

Sujet parent: [Impression sur un Mac](#)

Sélection des options de mise en page - Mac

Vous pouvez choisir parmi différentes options de mise en page pour votre document ou photo en sélectionnant **Mise en page** à partir du menu contextuel de la fenêtre d'impression.

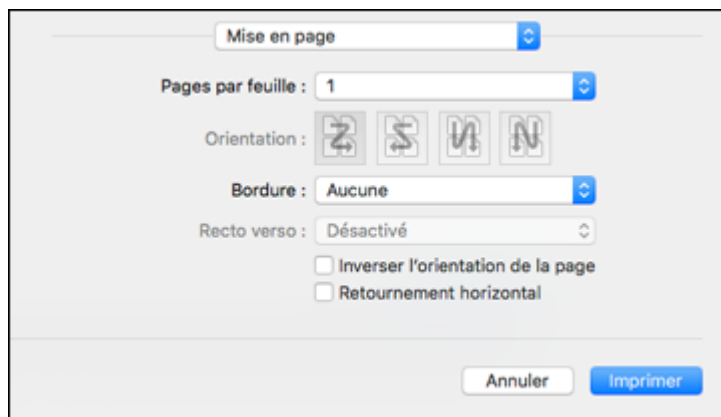

- Pour imprimer plusieurs pages sur une seule feuille de papier, sélectionnez le nombre de pages dans le menu contextuel **Pages par feuille**. Déterminez l'ordre dans lequel les pages sont imprimées en réglant le paramètre **Orientation**.
- Pour imprimer une bordure autour de chaque page, sélectionnez l'un des paramètres de ligne dans le menu contextuel **Bordure**.
- Vous pouvez inverser ou faire pivoter l'image en sélectionnant **Inverser l'orientation de la page** ou **Retournement horizontal**.

Sujet parent: [Impression sur un Mac](#)

Sélection des paramètres d'impression recto verso - Mac

Vous pouvez imprimer sur les deux faces du papier en sélectionnant **Impression recto verso** à partir du menu déroulant de la fenêtre d'impression.

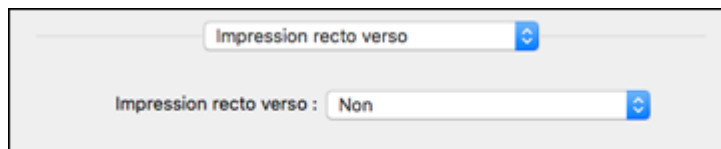

Remarque: Certaines options peuvent être présélectionnées ou peuvent ne pas être disponibles selon les autres paramètres que vous avez choisis ou si vous accédez au produit par réseau. Cet écran peut varier selon la version de Mac OS que vous utilisez.

1. Sélectionnez une des options du paramètre **Impression recto verso**.
2. Sélectionnez le type de document que vous imprimez pour le paramètre **Type de document**. Le logiciel règle automatiquement les options Ajustements en fonction du type de document.

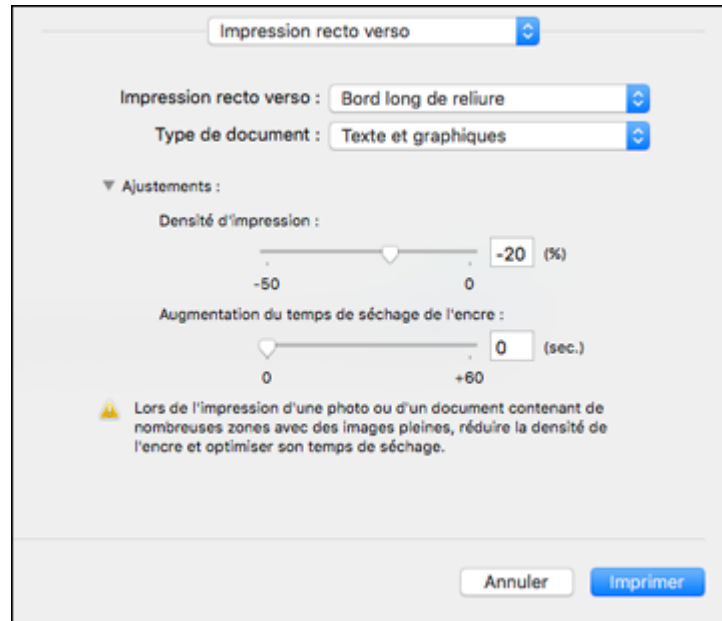

3. Si nécessaire, personnalisez les paramètres Ajustements en suivant les instructions à l'écran.
4. Imprimez une copie d'essai de votre document recto verso pour tester les paramètres sélectionnés.
5. Suivez les instructions pouvant s'afficher à l'écran pendant l'impression.

[Options et ajustements d'impression recto verso - Mac](#)

Sujet parent: [Impression sur un Mac](#)

Options et ajustements d'impression recto verso - Mac

Vous pouvez sélectionner n'importe laquelle des options disponibles dans le menu déroulant **Impression recto verso** ou **Paramètres de sortie** pour configurer les impressions recto verso.

Bord long de reliure

Orienté les pages imprimées recto verso afin qu'elles soient reliées par le bord long du papier.

Bord court de reliure

Orienté les pages imprimées recto verso afin qu'elles soient reliées par le bord court du papier.

Densité

Définit le niveau de couverture d'encre pour l'impression recto verso.

Augmentation du temps de séchage de l'encre

Définit le temps requis pour le séchage de l'encre après l'impression sur un côté du papier (avant l'impression de l'autre côté) lors de l'impression recto verso.

Sujet parent: [Sélection des paramètres d'impression recto verso - Mac](#)

Gestion des couleurs - Mac

Vous pouvez modifier les paramètres de Concordance des couleurs et de Couleur afin d'affiner les couleurs de vos impressions. Vous pouvez aussi désactiver la gestion des couleurs dans le logiciel d'impression.

1. Sélectionnez **Concordance des couleurs** à partir du menu contextuel de la fenêtre d'impression.

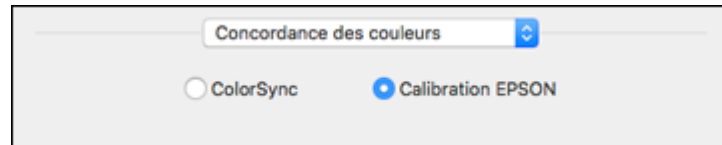

2. Sélectionnez l'une des options disponibles.

- Sélectionnez **Couleur** à partir du menu contextuel de la fenêtre d'impression.

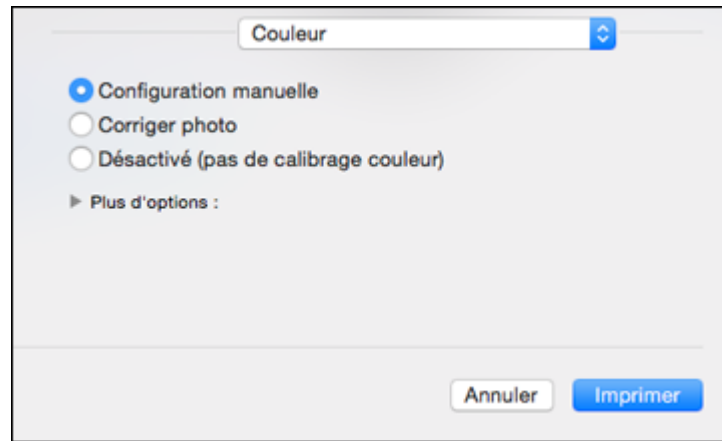

Remarque: Les paramètres disponibles dans le menu Couleur dépendent de l'option que vous avez sélectionnée dans le menu Concordance des couleurs.

- Sélectionnez l'une des options disponibles.

[Options de couleurs et de concordance des couleurs - Mac](#)

Sujet parent: [Impression sur un Mac](#)

Options de couleurs et de concordance des couleurs - Mac

Vous pouvez choisir des options parmi ces paramètres dans les menus **Concordance des couleurs** et **Couleur**.

Paramètres Concordance des couleurs

Calibration EPSON

Permet de gérer la couleur en utilisant les commandes dans votre logiciel d'impression ou de désactiver la gestion des couleurs.

ColorSync

Imprime en utilisant des profils de couleur standards pour le produit et le papier afin de faire concorder les couleurs de l'image. Vous pouvez personnaliser la méthode de conversion et les paramètres de filtrage depuis le menu contextuel ColorSync dans la fenêtre d'impression.

Paramètres Couleur

Paramètres manuels

Permet de sélectionner des réglages de couleur manuels. Cliquez sur la flèche à côté de **Plus d'options** et sélectionnez les paramètres de **Luminosité**, **Contraste**, **Saturation** et les tons de couleur individuels. Vous pouvez également sélectionner un paramètre de **Mode couleurs** pour l'impression de photos et de graphiques, et le paramètre **Corriger yeux rouges** pour réduire ou supprimer les yeux rouges dans les photos. Selon le Mode couleur sélectionné, vous pouvez aussi régler la densité des demi-tons en utilisant le paramètre **Gamma**.

Corriger photo

Améliore la couleur, le contraste et la netteté des photos avec défauts. Cliquez sur la flèche près de **Plus d'options** et sélectionnez le paramètre **Corriger yeux rouges** pour réduire ou supprimer les yeux rouges dans les photos.

Remarque: La fonction Corriger photo utilise une technologie de reconnaissance des visages avancée afin d'optimiser les photos comportant des visages. Pour que le réglage fonctionne, les deux yeux et le nez de la personne doivent être visibles. Si votre photo comprend un visage avec une dominante de couleur intentionnelle, comme une statue, il convient de désactiver l'option **Corriger photo** pour que les effets de couleur spéciaux soient conservés.

Désactivé (pas de calibrage couleur)

Désactive les réglages couleur effectués par le logiciel d'impression afin que vous puissiez n'utiliser que les réglages couleur de votre application.

Remarque: Un profil ICC est nécessaire si les réglages couleur sont désactivés.

Sujet parent: [Gestion des couleurs - Mac](#)

Sélection des préférences d'impression - Mac

Vous pouvez choisir parmi plusieurs préférences d'impression qui s'appliquent à tous les travaux d'impression que vous envoyez à votre produit.

1. Sous le menu Apple ou sur le Dock, sélectionnez **Préférences Système**.
2. Sélectionnez **Imprimantes et fax** ou **Imprimantes et scanners**, choisissez votre produit et sélectionnez **Options et fournitures**.
3. Sélectionnez **Pilotes** ou **Options**.

Un écran comme celui-ci s'affiche :

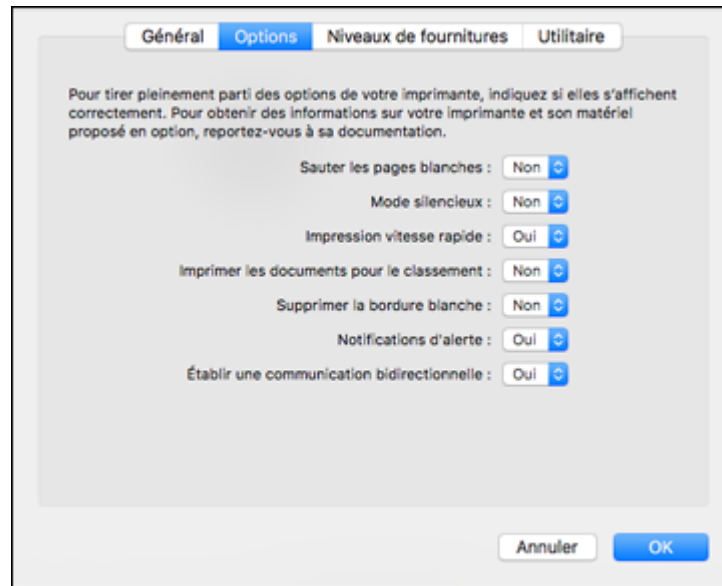

4. Choisissez parmi les préférences d'impression disponibles.
5. Cliquez sur **OK**.

[Préférences d'impression - Mac](#)

Sujet parent: [Impression sur un Mac](#)

Préférences d'impression - Mac

Vous pouvez choisir parmi ces paramètres sous l'onglet **Options** ou **Pilote**.

Sauter les pages blanches

Permet de configurer le produit afin qu'il n'imprime pas les pages sans texte ou image.

Mode silencieux

Réduit le bruit lors de l'impression, mais peut diminuer la vitesse d'impression.

Impression vitesse rapide

Accélère l'impression, mais peut réduire la qualité d'impression.

Imprimer les documents pour le classement

Imprime tous les documents de format paysage, portrait, recto et recto verso dans la même orientation pour faciliter leur classement.

Supprimer la bordure blanche

Permet de supprimer la bordure blanche qui pourrait apparaître lorsque vous imprimez des photos sans marges.

Notifications d'alerte

Permet de choisir de recevoir ou non les avertissements du logiciel d'impression pour différentes conditions d'exploitation.

Établir une communication bidirectionnelle

Permet au produit de communiquer avec l'ordinateur. Ne modifiez pas le réglage par défaut pour ce paramètre à moins que vous éprouviez des difficultés lorsque vous partagez plusieurs imprimantes.

Sujet parent: [Sélection des préférences d'impression - Mac](#)

Impression de documents ou de photos - Mac

Une fois que vous avez sélectionné vos paramètres d'impression, vous êtes prêt à imprimer.

Cliquez sur **Imprimer** dans le bas de la fenêtre d'impression.

Imprimante : EPSON

Préréglages : Réglages par défaut

Copies : 1

Pages : toutes
 de : 1 à : 1

Taille du papier : Lettre US 216 par 279 mm

Orientation : Portrait Paysage

Aperçu

Rotation automatique

Échelle : 274 %

Ajuster : Imprimer toute l'image
 Remplir le papier en entier

Copies par page : 1

Annuler Imprimer

[Vérification de l'état de l'impression - Mac](#)

Sujet parent: [Impression sur un Mac](#)

Tâches associées

[Sélection des paramètres d'impression de base - Mac](#)

[Sélection des paramètres du format d'impression - Mac](#)

[Sélection des options de mise en page - Mac](#)

[Sélection des paramètres d'impression recto verso - Mac](#)

[Gestion des couleurs - Mac](#)

Sélection des préférences d'impression - Mac



Vérification de l'état de l'impression - Mac

Pendant l'impression, vous pouvez suivre la progression du travail d'impression, contrôler l'impression et vérifier les niveaux d'encre.

1. Cliquez sur l'icône de l'imprimante lorsqu'elle s'affiche sur le Dock.

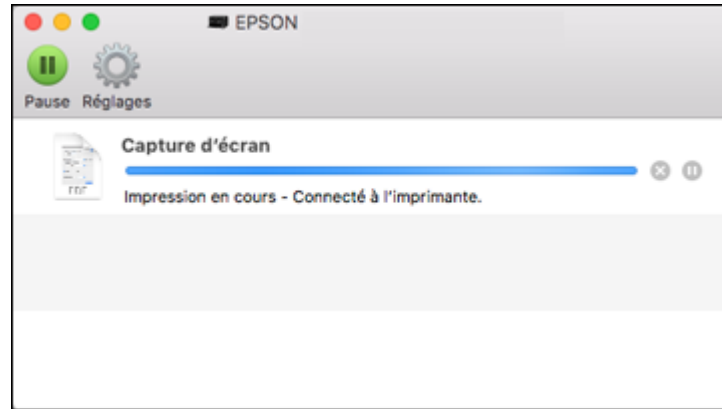
La fenêtre d'état de l'impression s'affiche :



2. Sélectionnez, au besoin, les options suivantes selon votre version de Mac OS :
 - Pour annuler l'impression, cliquez sur le travail d'impression et cliquez sur  ou sur **Supprimer**.
 - Pour mettre en pause une impression, cliquez dessus, puis cliquez sur  ou sur **Suspendre**. Pour reprendre l'impression d'un travail interrompu, cliquez sur le travail en attente, puis cliquez sur  ou sur **Reprendre**.
 - Pour suspendre tous les travaux d'impression dans la file d'attente, cliquez sur **Pause** ou sur **Mettre l'imprimante en pause**.
 - Pour afficher d'autres informations d'impression, cliquez sur **Réglages** ou **Niveaux des fournitures**.

Sujet parent: [Impression de documents ou de photos - Mac](#)

Impression depuis un Chromebook

À l'aide d'un compte Google, vous pouvez imprimer à partir d'un Chromebook sans pilote ou câble.

1. Connectez votre produit Epson à votre réseau sans fil. Consultez le lien ci-après.
2. Allumez votre Chromebook et connectez-le au même réseau sans fil que votre produit.

Remarque: Consultez la documentation de votre Chromebook pour obtenir plus de détails sur la connexion à un réseau.

3. Effectuez l'une des étapes suivantes :

- Cliquez sur **Ajouter à Google Cloud Print** à l'écran de notification qui s'affiche dans le coin de l'écran de votre Chromebook.

Remarque: Si vous n'apercevez pas de notification, vérifiez si un chiffre s'affiche dans la zone d'état dans le coin inférieur droit de votre écran. Cliquez sur ce chiffre pour ouvrir le menu des notifications, puis cliquez sur **Ajouter à Google Cloud Print**.

- Ouvrez un navigateur Web et saisissez **chrome://devices** dans la barre d'adresse. Passez à l'étape 4.
- Si un écran d'enregistrement s'affiche, cliquez sur **Enregistrer**.

4. Cliquez sur **Ajouter un périphérique**.
5. Cliquez sur le bouton **S'inscrire** qui s'affiche à côté de votre produit.
6. Cliquez sur **S'inscrire** à l'écran de confirmation. L'écran ACL de votre produit affiche un message de confirmation.
7. Sélectionnez **OK** ou appuyez sur le bouton **OK** de votre produit pour confirmer la connexion Google Cloud Print et imprimer une page de test.
8. Pour imprimer via le produit connecté, sélectionnez la commande d'impression dans votre application Chrome.

Votre produit est maintenant lié à votre compte Google et vous pouvez y accéder depuis un Chromebook où vous avez ouvert une session, tant que vous avez accès à Internet. Visitez le [site de soutien Epson pour Google Cloud Print \(Canada\)](#) pour plus de détails sur la façon d'utiliser Google Cloud Print, ou le [site Web de Google Cloud Print](#) pour une liste des [applications compatibles](#) (site Web disponible en anglais seulement).

Sujet parent: [Impression depuis un ordinateur](#)

Sujets reliés

[Réseau Wi-Fi](#)

Annulation de l'impression en utilisant un bouton du produit

Si vous devez annuler l'impression, appuyez sur le bouton  d'arrêt sur votre produit.

Sujet parent: [Impression depuis un ordinateur](#)

Numérisation

Vous pouvez numériser vos originaux et les enregistrer sous forme de fichiers numériques.

[Lancement d'une numérisation](#)

[Numérisation à l'aide d'Epson Scan 2](#)

Lancement d'une numérisation

Après avoir placé les originaux sur votre produit pour les numériser, lancez la numérisation en utilisant l'une des méthodes présentées dans ces sections.

[Lancement d'une numérisation à partir du panneau de commande du produit](#)

[Lancement d'une numérisation en utilisant l'icône Epson Scan 2](#)

[Lancement d'une numérisation à partir d'un programme de numérisation](#)

[Lancement d'une numérisation depuis un appareil intelligent](#)

Sujet parent: [Numérisation](#)

Tâches associées

[Positionnement des originaux sur la vitre d'exposition du scanner](#)

Lancement d'une numérisation à partir du panneau de commande du produit

Vous pouvez numériser une image vers votre ordinateur en utilisant les boutons du panneau de commande du produit.

Votre produit sélectionne automatiquement les paramètres de numérisation par défaut, mais vous pouvez les voir ou les changer au besoin. Lorsque vous numérisez vers une carte mémoire, vous pouvez modifier les paramètres de numérisation sur l'écran ACL du produit. Si vous numérisez vers un ordinateur, vous pouvez modifier les paramètres de numérisation par défaut à l'aide de l'utilitaire Event Manager sur l'ordinateur.

1. Assurez-vous d'avoir installé les logiciels du produit et d'avoir connecté le produit à l'ordinateur ou au réseau.

Remarque: Redémarrez votre ordinateur après avoir installé les logiciels du produit afin de pouvoir numériser depuis le panneau de commande. De plus, assurez-vous que le programme Event Manager n'est pas bloqué par votre pare-feu ou un logiciel de sécurité.

2. Appuyez sur le bouton  d'accueil, si nécessaire.

- Appuyez sur le bouton fléché de gauche ou de droite pour sélectionner **Numérisation** et appuyez sur le bouton **OK**.

Un écran comme celui-ci s'affiche :



- Appuyez sur le bouton fléché de gauche ou de droite pour sélectionner une option de numérisation et appuyez sur le bouton **OK**.
 - La fonction **Vers la mémoire** sauvegarde votre fichier numérisé sur une carte mémoire et vous permet de sélectionner le format, la qualité et d'autres paramètres du fichier.
 - La fonctionnalité **Numériser vers ordinateur (JPEG)** sauvegarde votre numérisation en fichier JPEG sur votre ordinateur ou comme saisie d'image sur un Mac.
 - La fonctionnalité **Numériser vers ordinateur (PDF)** sauvegarde votre numérisation en fichier PDF sur votre ordinateur ou comme saisie d'image sur un Mac.
 - La fonction **Numériser vers ordinateur (Email)** numérise votre original et le met en pièce jointe d'un message dans votre programme de courriel. Vous pouvez sélectionner le programme de courriel que vous désirez utiliser et changer la taille de la photo, si nécessaire, à partir d'un écran d'options sur votre ordinateur.

Remarque: Cette option fonctionne avec les courriels de type Mapi, comme Microsoft Outlook, Windows Live Mail, Mac Mail et Entourage, mais ne fonctionne pas avec les courriels sur Internet comme Gmail.

- La fonction **Vers l'ordinateur (WSD)** vous permet de gérer la numérisation réseau sous Windows 10, Windows 8.x, Windows 7 ou Windows Vista (en anglais seulement).

Remarque: Pour utiliser cette fonctionnalité, vous devez d'abord activer WSD (Services Web pour appareils) sur l'ordinateur vers lequel vous voulez numériser.

5. Choisissez l'une des méthodes suivantes :
 - Si vous numérisez vers un ordinateur sur le réseau, choisissez l'ordinateur cible dans la liste. Si votre produit est connecté directement à votre ordinateur à l'aide d'un câble USB, sélectionnez **Connexion USB**.
 - Si vous numérisez vers une carte mémoire, vérifiez les paramètres de numérisation. Pour les modifier, appuyez sur le bouton fléché du bas.
6. Appuyez sur le bouton  de démarrage pour commencer la numérisation.

[Options de numérisation vers une carte mémoire](#)

[Modification des paramètres par défaut du travail de numérisation](#)

Sujet parent: [Lancement d'une numérisation](#)

Options de numérisation vers une carte mémoire

Sélectionnez les options que vous voulez utiliser pour la numérisation vers une carte mémoire.



Paramètre	Options disponibles	Description
Format	JPG PDF	JPG : pour les photos. PDF : pour les documents.
Couleur	Couleur N&B	Sélectionnez la numérisation en couleur ou en noir et blanc.
Zone de numér.	A4 Lettre Recadr. Auto Zone Max	Sélectionnez la taille de la page pour les documents, et les paramètres spéciaux pour les photos. Recadr. Auto : pour les photos à bords sombres. Zone max : pour la plupart des photos.
Type de document	Texte Photographie	Sélectionnez le type d'original que vous numérisez.

Paramètre	Options disponibles	Description
Résolution	200dpi 300dpi 600dpi	200dpi : pour envoyer par courriel ou afficher sur Internet. 300dpi : pour l'impression et la ROC. 600dpi : pour l'impression de la meilleure qualité.
Contraste	Différents niveaux	Diminuez ou augmentez le contraste de l'image.
Orient. de l'orig.	Portrait Paysage	Réglez l'orientation de vos originaux.

Sujet parent: [Lancement d'une numérisation à partir du panneau de commande du produit](#)

Modification des paramètres par défaut du travail de numérisation

Vous pouvez voir ou modifier les paramètres du travail de numérisation par défaut utilisés par votre produit. Pour ce faire, utilisez le programme Event Manager.



- Effectuez l'une des étapes suivantes pour ouvrir Event Manager :
 - Windows 10** : Cliquez sur , sélectionnez **EPSON Software > Event Manager**.
 - Windows 8.x** : Naviguez vers l'écran **Applications** et sélectionnez **Event Manager**.
 - Windows (autres versions)** : Cliquez sur  ou **Démarrer > Tous les programmes ou Programmes > EPSON Software > Event Manager**.
 - Mac** : Ouvrez le dossier **Applications**, cliquez sur **Epson Software** et sélectionnez **Event Manager**.
- Ouvrez la liste déroulante **Scanner** (Windows) ou **Sélectionner le scanner** (Mac) et sélectionnez votre produit, si nécessaire.
- Cliquez sur **Définir les paramètres du travail**.
- Ouvrez la liste déroulante **Modifier les paramètres du travail** et sélectionnez les paramètres de travail de numérisation que vous souhaitez voir ou modifier.
- Sélectionnez les paramètres selon vos besoins.
- Cliquez sur **OK**.
- Cliquez sur **Fermer** pour fermer la fenêtre d'Event Manager.

Sujet parent: [Lancement d'une numérisation à partir du panneau de commande du produit](#)

Lancement d'une numérisation en utilisant l'icône Epson Scan 2

Vous pouvez lancer le programme Epson Scan 2 pour sélectionner les paramètres de numérisation et enregistrer l'image numérisée dans un fichier.

Remarque: Si vous utilisez votre produit Epson avec le système d'exploitation Windows 10 S, vous ne pouvez pas utiliser le logiciel décrit dans cette section. En outre, vous ne pouvez pas télécharger et installer les logiciels Epson depuis le site Web d'Epson si vous utilisez Windows 10 S; vous devez absolument les obtenir dans le Magasin Windows.

- **Windows 10 :** Cliquez sur  et sélectionnez **EPSON > Epson Scan 2**.
- **Windows 8.x :** Naviguez vers l'écran **Applications** et sélectionnez **Epson Scan 2**.
- **Windows (autres versions) :** Cliquez sur  ou **Démarrer**, puis sélectionnez **Tous les programmes** ou **Programmes**. Sélectionnez **EPSON > Epson Scan 2 > Epson Scan 2**.
- **Mac :** Ouvrez le dossier **Applications**, ouvrez le dossier **Epson Software** et sélectionnez **Epson Scan 2**.

Une fenêtre d'Epson Scan 2 comme celle-ci s'affiche :

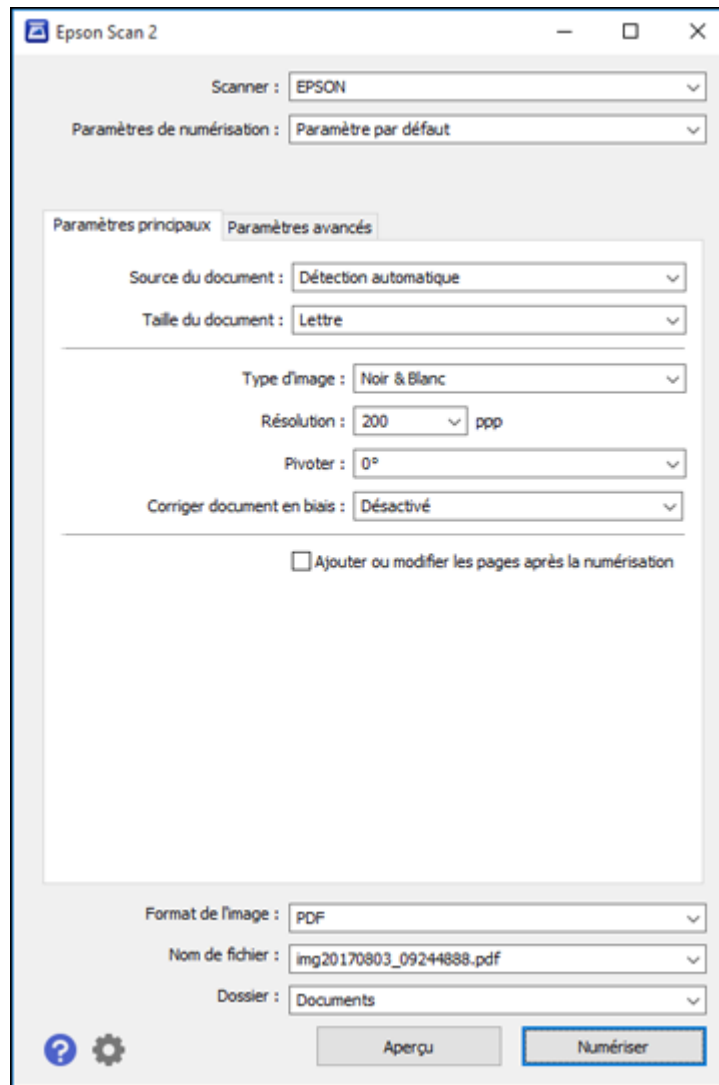

Sujet parent: [Lancement d'une numérisation](#)

Lancement d'une numérisation à partir d'un programme de numérisation

Vous pouvez lancer Epson Scan 2 à partir d'un programme de numérisation compatible TWAIN pour sélectionner les paramètres de numérisation, numériser et ouvrir l'image numérisée dans le programme.

Remarque: Si vous utilisez votre produit Epson avec le système d'exploitation Windows 10 S, vous ne pouvez pas utiliser le logiciel décrit dans cette section. En outre, vous ne pouvez pas télécharger et installer les logiciels Epson depuis le site Web d'Epson si vous utilisez Windows 10 S; vous devez absolument les obtenir dans le Magasin Windows.

1. Ouvrez votre programme de numérisation et sélectionnez son option de numérisation. (Consultez l'aide de votre programme de numérisation pour obtenir les instructions.)
2. Sélectionnez votre produit.

Remarque: Dans certains programmes, vous pourriez devoir d'abord choisir votre produit comme la « source ». Si vous voyez une option **Sélectionner la source**, sélectionnez-la et choisissez votre produit. Sous Windows, ne sélectionnez pas une option **WIA** pour votre produit; cela ne fonctionnera pas correctement.

Une fenêtre d'Epson Scan 2 comme celle-ci s'affiche :

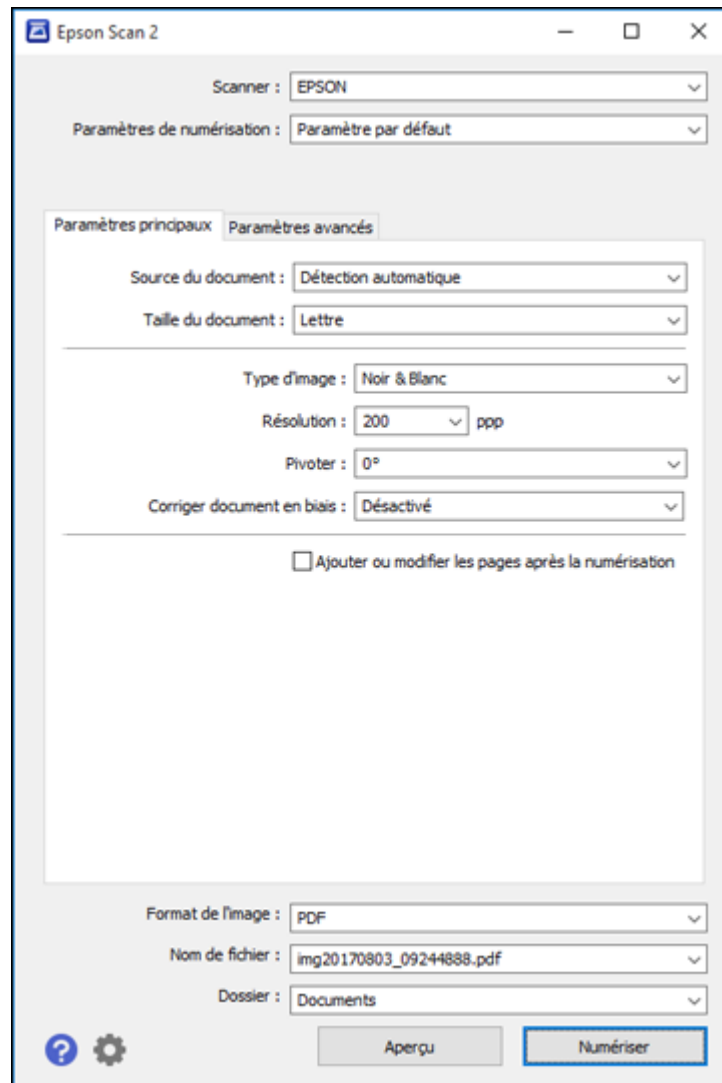

Sujet parent: [Lancement d'une numérisation](#)

Lancement d'une numérisation depuis un appareil intelligent

Vous pouvez lancer la numérisation depuis un appareil intelligent à l'aide de l'application Epson iPrint, puis sauvegarder le document sur votre appareil ou sur un service en nuage, l'envoyer par courriel ou l'imprimer.

Remarque: Si vous utilisez votre produit Epson avec le système d'exploitation Windows 10 S, vous ne pouvez pas utiliser le logiciel décrit dans cette section. En outre, vous ne pouvez pas télécharger et installer les logiciels Epson depuis le site Web d'Epson si vous utilisez Windows 10 S; vous devez absolument les obtenir dans le Magasin Windows.

Remarque: Votre appareil doit être connecté au même réseau sans fil que votre produit Epson.

1. Téléchargez l'application Epson iPrint depuis la boutique d'applications de votre appareil ou depuis le site Web d'Epson.
2. Placez votre original sur le produit pour la numérisation.
3. Ouvrez l'application Epson iPrint et sélectionnez votre produit.
4. Sélectionnez les paramètres de numérisation et numérisez votre document original.
5. Sauvegardez votre image numérisée dans un fichier ou sur le nuage.

Sujet parent: [Lancement d'une numérisation](#)

Numérisation à l'aide d'Epson Scan 2

Epson Scan 2 numérise automatiquement vos documents et les enregistre en format PDF dans le dossier Documents ou Mes documents, ou les affiche dans un programme de numérisation. Vous pouvez sélectionner les paramètres ainsi que prévisualiser et modifier les paramètres du fichier numérisé, au besoin.

Remarque: Si vous utilisez votre produit Epson avec le système d'exploitation Windows 10 S, vous ne pouvez pas utiliser le logiciel décrit dans cette section. En outre, vous ne pouvez pas télécharger et installer les logiciels Epson depuis le site Web d'Epson si vous utilisez Windows 10 S; vous devez absolument les obtenir dans le Magasin Windows.

1. Lancez Epson Scan 2.

Cette fenêtre s'affiche :

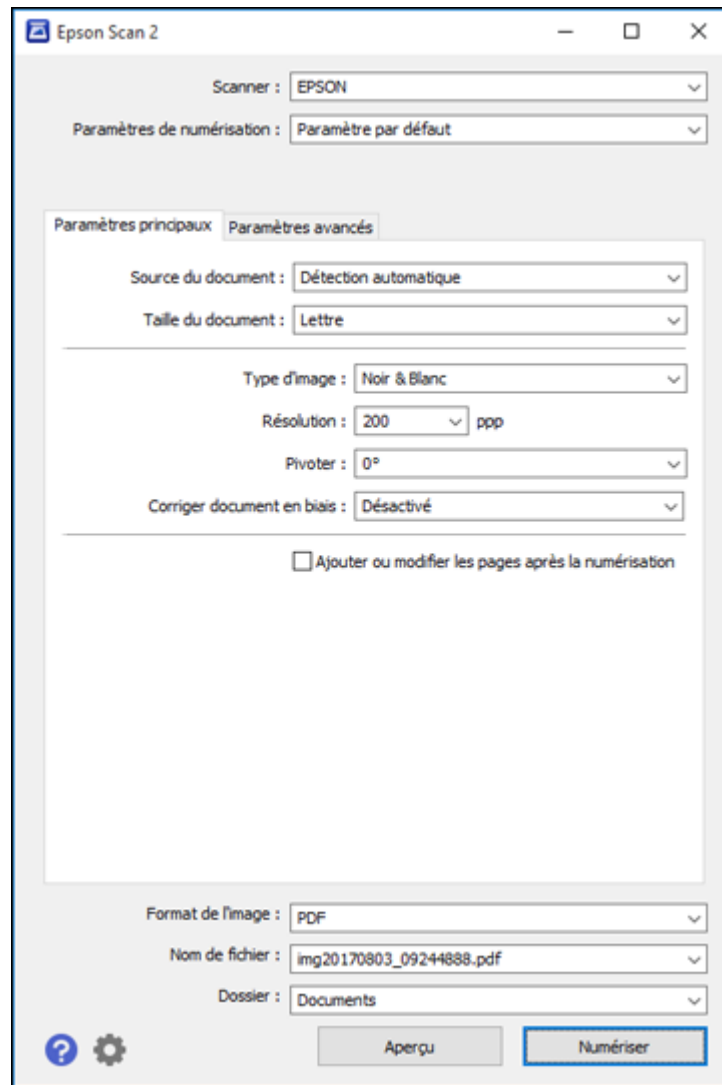

2. Sélectionnez le paramètre **Source du document** qui correspond à l'emplacement où vous avez placé les originaux.

- Sélectionnez le paramètre **Taille du document** correspondant à la taille de votre document original. Vous pouvez également sélectionner **Personnaliser** pour entrer une taille personnalisée, si nécessaire.
- Sélectionnez le type de votre image originale et la méthode de numérisation au paramètre **Type d'image**.
- Sélectionnez le paramètre **Résolution** que vous souhaitez utiliser pour la numérisation.
- Cliquez sur le bouton **Aperçu**.

Epson Scan 2 permet de prévisualiser l'original et d'afficher le résultat dans la fenêtre Epson Scan 2.

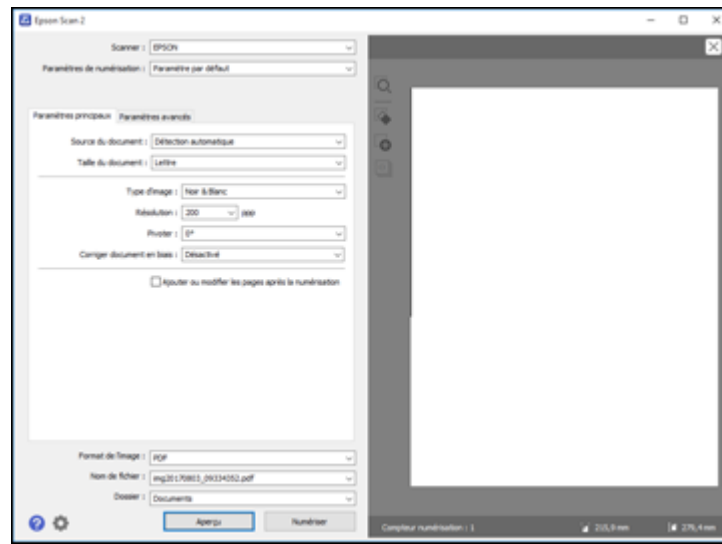

- Sélectionnez les paramètres additionnels que vous souhaitez utiliser sous l'onglet Paramètres principaux.
- Cliquez sur l'onglet **Paramètres avancés** et sélectionnez les paramètres que vous souhaitez utiliser.
- Au paramètre **Format de l'image**, sélectionnez le format dans lequel vous voulez enregistrer vos fichiers numérisés. Si nécessaire, sélectionnez **Options**, puis choisissez les options de format désirées.
- Dans le champ **Nom de fichier**, entrez le nom désiré pour votre fichier numérisé. Si nécessaire, sélectionnez **Paramètres** pour modifier les options du nom de fichier.

11. Au paramètre **Dossier**, sélectionnez l'emplacement dans lequel vous voulez enregistrer vos fichiers numérisés. Si nécessaire, cliquez sur **Sélectionner** pour créer un nouveau dossier.

12. Cliquez sur **Numériser**.

Le produit numérisera votre original et enregistrera le fichier numérisé dans l'emplacement spécifié.

[Paramètres de numérisation additionnels - Onglet Paramètres principaux](#)

[Paramètres de numérisation additionnels - Onglet Paramètres avancés](#)

[Enregistrement de documents numérisés en format PDF consultable](#)

[Options de format d'image](#)

[Directives pour modifier la résolution de la numérisation](#)

Sujet parent: [Numérisation](#)

Paramètres de numérisation additionnels - Onglet Paramètres principaux

Vous pouvez sélectionner ces paramètres de numérisation additionnels sous l'onglet Paramètres principaux d'Epson Scan 2. Il est possible que certains paramètres ne soient pas disponibles, selon les autres paramètres sélectionnés.

Corriger document en biais

Corrige les originaux inclinés ou le contenu incliné des images, ou les deux.

Ajouter ou Éditer page

Permet d'ajouter, de retirer ou de modifier les pages d'un travail, incluant la modification de l'ordre des pages et la rotation des pages.

Remarque: Pour enregistrer plusieurs pages dans un seul fichier, vous devez sélectionner un format de fichier qui prend en charge les originaux de plusieurs pages comme **PDF** ou **Multi-TIFF**. Si vous sélectionnez un autre format de fichier, chaque page ou image numérisée sera enregistrée dans un fichier séparé.

Sujet parent: [Numérisation à l'aide d'Epson Scan 2](#)

Paramètres de numérisation additionnels - Onglet Paramètres avancés

Vous pouvez sélectionner ces paramètres de numérisation additionnels sous l'onglet Paramètres avancés d'Epson Scan 2. Il est possible que certains paramètres ne soient pas disponibles, selon les autres paramètres sélectionnés.

Supprimer arrière-plan

Supprime l'arrière-plan des originaux.

Optimisation du texte

Améliore l'apparence des lettres dans les documents contenant du texte.

Segmentation zone auto

Rend les images en noir et blanc plus claires et la reconnaissance de texte plus précise en séparant le texte des graphiques.

Seuil Noir/Blanc

Règle le niveau de délimitation des zones noires du texte et du dessin au trait, et améliore ainsi la reconnaissance des caractères des applications de ROC (reconnaissance optique de caractères).

Accentuer la couleur

Améliore les tons de la couleur sélectionnée dans l'image numérisée. Ce paramètre n'est disponible que si vous sélectionnez **Niveaux de gris** ou **Noir & Blanc** au paramètre Type d'image.

Luminosité

Règle les paramètres de luminosité et d'assombrissement de l'image.

Contraste

Règle la différence entre les zones claires et sombres de l'image.

Gamma

Règle la densité des tons moyens de l'image numérisée.

Netteté

Accentue les bords de différentes zones de votre image. Désactivez ce paramètre pour atténuer les bords.

Détramage

Supprime l'effet d'ondulation qui caractérise parfois les zones d'image subtilement ombrées, p. ex., les tons chair. Cette option améliore également les résultats lors de la numérisation d'images provenant de magazines ou de journaux. (Les résultats du détramage n'apparaissent que dans l'image numérisée et non à l'aperçu.)

Remplissage des bords

Corrige l'ombrage autour des bords de l'image en remplissant les ombres avec du blanc ou du noir.

Sortie d'image double

Numérise l'image d'origine deux fois selon différents paramètres de sortie (Windows seulement).

Sujet parent: [Numérisation à l'aide d'Epson Scan 2](#)

Enregistrement de documents numérisés en format PDF consultable

Vous pouvez numériser un document et enregistrer le texte dans un PDF consultable. Dans un PDF consultable, le texte est reconnu en utilisant la reconnaissance optique de caractères (ROC), puis intégré dans la numérisation originale.

1. Chargez votre original dans le produit pour la numérisation.
2. Lancez Epson Scan 2.
3. Sélectionnez vos paramètres de numérisation.
4. Cliquez sur **Aperçu** et réglez la zone que vous souhaitez numériser, au besoin.
5. Sélectionnez **PDF consultable** comme paramètre Format de l'image.
6. Sélectionnez **Options** depuis la liste Format de l'image.

Cette fenêtre s'affiche :

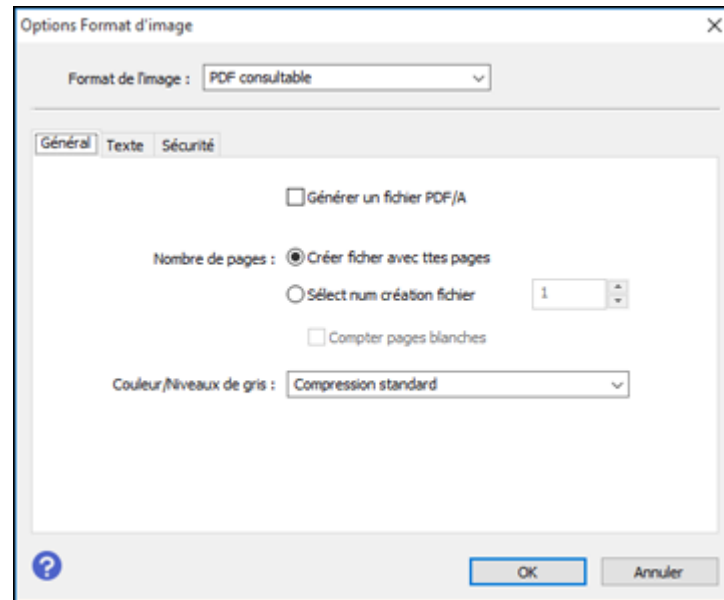

7. Sélectionnez l'une des options sur l'onglet **Général**.
8. Sélectionnez l'onglet **Texte**.
9. Assurez-vous que la langue utilisée dans le document est sélectionnée comme paramètre **Langue du texte**.
10. Sélectionnez l'onglet **Sécurité** si vous souhaitez ajouter un mot de passe au fichier PDF ou si vous souhaitez protéger l'impression et les propriétés d'impression.
11. Cliquez sur **OK**.

12. Confirmez le paramètre Nom de fichier et sélectionnez le paramètre **Dossier** pour votre document.
13. Cliquez sur **Numériser**.

L'image numérisée est enregistrée comme PDF consultable.

Sujet parent: [Numérisation à l'aide d'Epson Scan 2](#)

Options de format d'image

Vous pouvez sélectionner différents formats d'image et des options reliées. Pour plus de détails sur les options disponibles, cliquez sur l'icône ? dans la fenêtre Format de l'image d'Epson Scan 2. Certains formats d'image n'ont aucune option.

BITMAP (*.bmp)

Format de fichier d'image standard pour la plupart des applications Windows.

JPEG (*.jpg)

Ce format permet de comprimer davantage les données d'image. Toutefois, plus le taux de compression est élevé, plus la qualité de l'image diminue. (Le format TIFF est recommandé lorsque des modifications et des retouches sont requises.)

PNG (*.png)

Format d'image dont la qualité ne diminue pas durant le traitement.

TIFF (*.tif)

Format de fichier créé pour échanger des données entre plusieurs applications telles que des logiciels graphiques et d'édition.

Multi-TIFF (*.tif)

Format TIFF qui permet d'enregistrer plusieurs pages dans le même fichier et de modifier les images dans une application prenant en charge ce type de fichier.

PDF (*.pdf)

Format de document pouvant être lu sur les systèmes Windows et Mac au moyen d'Adobe Reader, d'Acrobat ou d'autres programmes. Les documents à pages multiples peuvent être enregistrés dans un seul fichier PDF.

PDF consultable (*.pdf)

Format de document pouvant être lu sur les systèmes Windows et Mac au moyen d'Adobe Reader, d'Acrobat ou d'autres programmes. Les documents à pages multiples peuvent être enregistrés dans un seul fichier PDF. Le texte reconnu dans les documents numérisés est consultable.

Sujet parent: [Numérisation à l'aide d'Epson Scan 2](#)

Directives pour modifier la résolution de la numérisation

Le paramètre **Résolution**, mesuré en ppp (point par pouce), règle la précision des détails saisis pour vos numérisations. L'augmentation de la résolution permet une plus grande précision des détails, mais entraîne les désavantages suivants :

- Fichiers de taille plus grande
- Numérisation des originaux, envoi/réception des numérisations par courriel ou télécopie et impression des numérisations plus lents
- Risque que l'image devienne trop large pour l'affichage ou l'impression sur papier

Si vous prévoyez agrandir l'image afin de l'imprimer en plus grand format, il vous faudra peut-être augmenter la résolution par défaut réglée par Epson Scan 2. Suivez ces directives pour déterminer la résolution appropriée :

- Vous numériserez l'image à sa taille originale, mais l'agrandirez plus tard dans une application de retouche d'images :

Vous devez augmenter le paramètre Résolution d'Epson Scan 2. Augmentez la résolution proportionnellement au facteur d'agrandissement de la taille de l'image pour conserver une qualité d'image élevée. Par exemple, si la résolution est de 300 ppp (points par pouce) et que vous souhaitez doubler la taille de l'image, augmentez alors le paramètre Résolution à 600 ppp.

- Vous numériserez l'image à 100 % ou à une taille plus petite :

Ajustez le paramètre Résolution dans Epson Scan 2 selon l'utilisation prévue de l'image numérisée :

- Envoi par courriel, affichage sur un écran d'ordinateur ou affichage sur le Web : 96 à 200 ppp
- Impression, télécopie, conversion vers du texte éditable ou création d'un fichier PDF consultable : 200 à 300 ppp

Sujet parent: [Numérisation à l'aide d'Epson Scan 2](#)

Utilisation de cartes mémoire avec votre produit

Suivez ces instructions pour utiliser une carte mémoire insérée dans votre produit.

[Insertion d'une carte mémoire](#)

[Impression à partir d'une carte mémoire](#)

[Transfert de photos vers et à partir d'une carte mémoire](#)

Insertion d'une carte mémoire

Insérez une seule carte mémoire à la fois dans le logement de cartes mémoire de votre produit.

1. Assurez-vous que la carte mémoire et les fichiers qu'elle contient sont compatibles avec votre produit avant d'insérer la carte.
2. Insérez votre carte mémoire dans le logement, en veillant à ce que la carte soit orientée correctement.

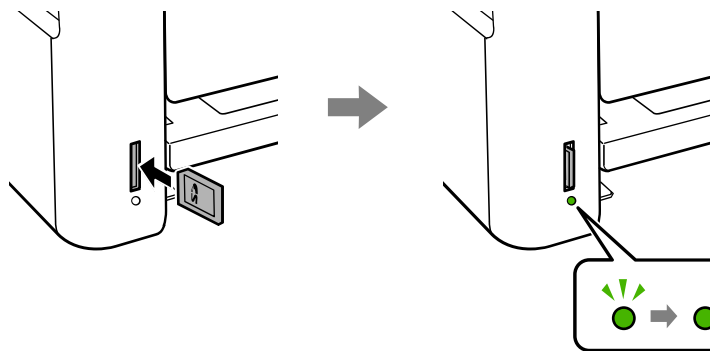

Remarque: Ne poussez pas la carte à fond dans le logement. Insérez-la seulement jusqu'à sentir une résistance.

Le témoin d'accès à la carte mémoire clignote, puis reste allumé.

Mise en garde: Ne retirez pas la carte mémoire et n'éteignez pas votre produit quand le témoin d'accès de la carte mémoire clignote, ou vous risquez de perdre les données qui s'y trouvent.

[Types de cartes mémoire](#)

[Spécifications des fichiers sur les cartes mémoire](#)

[Retrait d'une carte mémoire](#)

Sujet parent: [Utilisation de cartes mémoire avec votre produit](#)

Types de cartes mémoire

Vous pouvez insérer les types de cartes mémoire suivants dans votre produit.

Remarque: Les cartes marquées d'un astérisque nécessitent un adaptateur (*); consultez la documentation de votre adaptateur pour des détails sur son utilisation.

Vous pouvez insérer les cartes suivantes dans la fente pour carte mémoire :

- SD : 2 Go
- SDHC : 32 Go
- SDXC : 64 Go
- miniSD* : 2 Go
- miniSDHC* : 32 Go
- microSD* : 2 Go
- microSDHC* : 32 Go
- microSDXC* : 64 Go

Sujet parent: [Insertion d'une carte mémoire](#)

Spécifications des fichiers sur les cartes mémoire

Vous pouvez insérer dans votre produit des cartes mémoire contenant des fichiers conformes aux spécifications suivantes.

Format de fichier	JPEG avec la norme Exif version 2.3 (prise avec un appareil photo numérique utilisant DCF [Design rule for Camera File system] compatible avec la version 1.0 ou 2.0)
Taille d'image	80 × 80 pixels à 10 200 × 10 200 pixels
Taille de fichier	Jusqu'à 2 Go
Nombre de fichiers	Jusqu'à 2 000

Remarque: Les fichiers 2.0 DCF enregistrés dans la mémoire intégrée de l'appareil photo ne sont pas pris en charge.

Sujet parent: [Insertion d'une carte mémoire](#)

Retrait d'une carte mémoire

Lorsque vous avez fini d'utiliser une carte mémoire, vérifiez si la carte peut être retirée du produit sans risque.

Mise en garde: Ne retirez pas une carte mémoire et n'éteignez pas votre produit quand le témoin d'accès à la carte mémoire clignote, ou vous risquez de perdre les données qui s'y trouvent.

1. Assurez-vous que le témoin d'accès à la carte mémoire ne clignote pas.

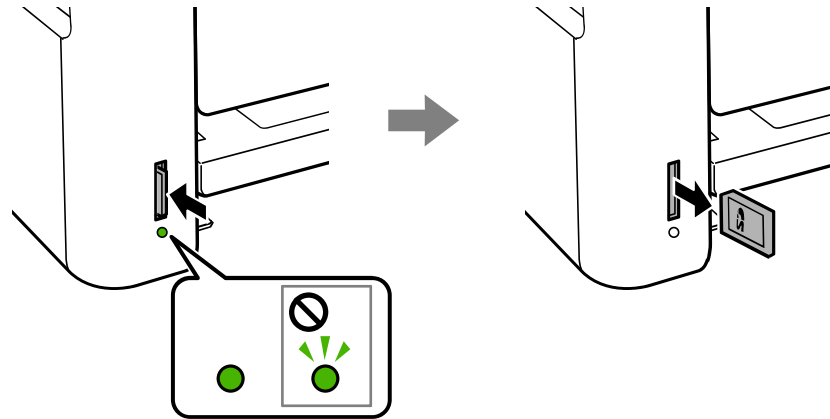

2. Si votre produit est connecté à votre ordinateur via un câble USB, choisissez l'une des options suivantes :
 - **Windows :** Ouvrez **Poste de travail**, **Ordinateur**, **Windows Explorer** ou l'utilitaire **Explorateur de fichiers**. Cliquez avec le bouton de droite de la souris sur le nom de votre carte mémoire (apparaissant comme disque amovible) et sélectionnez **Éjecter**.
 - **Mac :** Faites glisser l'icône du disque amovible pour votre carte mémoire du bureau ou de la fenêtre de l'ordinateur vers la corbeille.
3. Poussez sur la carte mémoire, puis tirez-la hors de son logement tel qu'illustré ci-dessus.

Sujet parent: [Insertion d'une carte mémoire](#)

Impression à partir d'une carte mémoire

Consultez les sections suivantes pour imprimer des photos à partir d'une carte mémoire insérée dans le produit.

[Affichage et impression de photos depuis l'écran ACL](#)

[Options de paramètres d'impression - Carte mémoire](#)

Sujet parent: [Utilisation de cartes mémoire avec votre produit](#)

Affichage et impression de photos depuis l'écran ACL

Vous pouvez choisir des photos, les afficher et les imprimer à partir de l'écran ACL.

1. Appuyez sur le bouton  d'accueil, si nécessaire.
2. Appuyez sur les boutons fléchés pour sélectionner **Imprimer des photos** et appuyez sur le bouton **OK**.

Une photo de votre carte mémoire s'affiche.

3. Appuyez sur le bouton fléché de gauche ou de droite pour faire défiler vos photos et en afficher une que vous désirez visionner ou imprimer.
4. Appuyez sur les boutons fléchés du haut ou du bas pour sélectionner un ou plusieurs exemplaires de chaque photo (jusqu'à 99).
5. Pour voir et sélectionner des photos additionnelles à imprimer, répétez les étapes ci-dessus.
6. Pour voir les paramètres d'impression, appuyez sur le bouton **OK**.

L'écran suivant s'affiche :

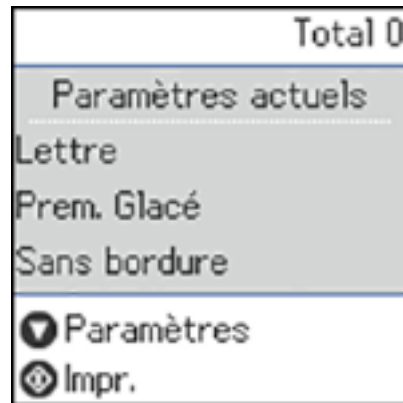

7. Choisissez l'une des méthodes suivantes :
- Pour modifier les paramètres d'impression, appuyez sur le bouton fléché du bas.
 - Pour imprimer la ou les photos sélectionnées, appuyez sur le bouton  de démarrage.

Sujet parent: [Impression à partir d'une carte mémoire](#)

Options de paramètres d'impression - Carte mémoire

Sélectionnez les options de **Paramètres** que vous voulez utiliser pour imprimer les photos affichées sur l'écran ACL.

Remarque: Pour revenir aux paramètres par défaut, appuyez sur le bouton  d'arrêt, sélectionnez **Non** et appuyez sur le bouton **OK**.

Paramètres d'impression	Options disponibles	Description
Taille du papier	Différents formats de papier	Règle le format du papier que vous avez chargé.
Type de papier	Différents types de papier	Règle le type de papier que vous avez chargé; voyez la liste des types de papier pour la copie (les options disponibles varient selon le paramètre Taille du papier).

Paramètres d'impression	Options disponibles	Description
Disposition	Sans bordure	Agrandit l'image jusqu'aux bords du papier (l'image pourrait être légèrement rognée).
	Avec bordures	Laisse une petite bordure autour de l'image.
Extension	Standard	Agrandit l'image correctement pour la plupart des impressions sans marges.
	Medium	Agrandit l'image un peu moins pour les impressions sans marges.
	Minimum	Agrandit l'image de façon minimale pour l'impression sans marges (une bordure blanche pourrait apparaître).
	Aucun	N'agrandit pas les images pour l'impression sans marges.
Adapter au cadre	Marche	Rogne automatiquement la photo afin qu'elle corresponde au paramètre de disposition de photo sélectionné.
Qualité	Brouillon	Offre une qualité inférieure pour l'impression d'un brouillon.
	Standard	Offre une bonne qualité pour la plupart des impressions.
	Meilleur	Offre la meilleure qualité pour les impressions importantes.
Améliorer	Auto Personnes Paysage Scène de nuit	Optimise les réglages Améliorer pour certains types de photos en particulier; sélectionnez l'option qui correspond le mieux au contenu de votre photo.
Corr. yeux rouges	Oui	Corrige automatiquement les yeux rouges dans les photos.
	Non	

Sujet parent: [Impression à partir d'une carte mémoire](#)

Transfert de photos vers et à partir d'une carte mémoire

Vous pouvez transférer des photos vers et à partir d'une carte mémoire insérée dans votre produit et un ordinateur qui y est connecté.

[Configuration du partage de fichiers pour les transferts de photo depuis votre ordinateur](#)

[Transfert de photos d'une carte mémoire vers un ordinateur](#)

Sujet parent: [Utilisation de cartes mémoire avec votre produit](#)

Configuration du partage de fichiers pour les transferts de photo depuis votre ordinateur

Avant de transférer des photos depuis un ordinateur vers une carte mémoire insérée dans le logement pour carte mémoire de votre produit, vous devrez peut-être configurer les paramètres de partage de fichiers de votre produit. Votre produit ne permet l'accès qu'à un seul type de connexion à la fois (USB ou réseau). Si vous ne pouvez pas sauvegarder les fichiers sur une carte mémoire connectée à l'ordinateur, vérifiez les paramètres de partage des fichiers.

Mise en garde: Retirez la carte mémoire avant de modifier ce paramètre ou vous risquez de perdre les données de la carte mémoire. Ne retirez pas une carte mémoire et n'éteignez pas votre produit quand le témoin d'accès de la carte mémoire clignote, ou vous risquez de perdre les données qui s'y trouvent.

1. Retirez toute carte mémoire dans le produit.
2. Appuyez sur le bouton  d'accueil, si nécessaire.
3. Appuyez sur les boutons fléchés pour sélectionner **Param.** et appuyez sur le bouton **OK**.
4. Sélectionnez **Partage de fichiers** et appuyez sur le bouton **OK**.
5. Sélectionnez votre type de connexion et appuyez sur le bouton **OK**.

Sujet parent: [Transfert de photos vers et à partir d'une carte mémoire](#)

Tâches associées

[Retrait d'une carte mémoire](#)

Transfert de photos d'une carte mémoire vers un ordinateur

Vous pouvez transférer des photos vers et à partir d'une carte mémoire insérée dans un logement de votre produit et un ordinateur qui y est connecté.

Remarque: Ne transférez pas de photos vers ou à partir d'une carte mémoire pendant que vous imprimez des documents depuis cette carte mémoire.

1. Assurez-vous que votre produit est connecté à votre ordinateur.
2. Insérez une carte mémoire dans un logement pour cartes mémoire de votre produit.

3. Suivez l'une des méthodes suivantes pour accéder à votre carte mémoire à partir de votre ordinateur :
 - **Windows** : Ouvrez **Ordinateur**, **Poste de travail**, **Windows Explorer** ou l'utilitaire **Explorateur de fichiers**, puis sélectionnez l'icône du disque amovible.
 - **Mac avec une connexion USB** : Repérez l'icône du disque amovible sur votre bureau ou votre fenêtre d'ordinateur, puis sélectionnez-la.
 - **Mac avec une connexion réseau** : Sélectionnez l'icône du disque dur sur votre bureau ou votre fenêtre d'ordinateur, sélectionnez votre produit dans la section **PARTAGÉS** de la barre latérale (il est possible que vous deviez agrandir la barre latérale pour voir le nom), puis sélectionnez **MEMORYCARD**.
4. Sélectionnez le dossier qui contient vos photos.
5. Faites glisser les photos que vous souhaitez transférer vers le dossier désiré sur votre ordinateur ou sur la carte mémoire.

Remarque: Notez que les photos nouvellement transférées sur une carte mémoire ne s'afficheront pas automatiquement sur l'écran ACL du produit. Attendez que le témoin d'accès de la carte mémoire cesse de clignoter, puis retirez et réinsérez la carte pour mettre à jour les photos affichées.

Sujet parent: [Transfert de photos vers et à partir d'une carte mémoire](#)

Tâches associées

[Insertion d'une carte mémoire](#)

Impression de projets personnalisés

Vous pouvez imprimer des calendriers, du papier ligné, du papier quadrillé ou du papier à lettres avec une photo en arrière-plan.

[Impression de papier à lettres personnalisé](#)

[Impression de papier ligné, de papier quadrillé et de feuilles de musique](#)

[Impression de pages de calendrier](#)

Impression de papier à lettres personnalisé

Vous pouvez imprimer du papier ligné ou non ligné assorti d'une de vos photos en arrière-plan.

1. Chargez du papier ordinaire de format Lettre (8,5 × 11 po [216 × 279 mm]) ou A4 (8,3 × 11,7 po [210 × 297 mm]).
2. Insérez une carte mémoire dans le logement pour cartes mémoire de votre produit.
3. Appuyez sur le bouton  d'accueil, si nécessaire.
4. Sélectionnez **Papier personnel** et appuyez sur le bouton **OK**.
5. Sélectionnez **Papier lettre** et appuyez sur le bouton **OK**.





6. Sélectionnez l'une des options de mise en page et appuyez sur le bouton **OK**.

Remarque: Visionnez les images pour chaque option afin d'obtenir un aperçu de la mise en page du design.

7. Sélectionnez la taille du papier que vous avez chargé et appuyez sur le bouton **OK**.
8. Sélectionnez la photo que vous souhaitez utiliser pour votre papier à lettres, puis appuyez sur **OK**.

Remarque: Pour faire pivoter la disposition de votre papier à lettres, appuyez sur la flèche du bas.

9. Pour imprimer plus d'une feuille, appuyez sur le bouton fléché du haut ou du bas pour sélectionner le nombre désiré (jusqu'à 99).
10. Lorsque vous êtes prêt à imprimer, appuyez sur le bouton  de démarrage.

Remarque: Pour annuler l'impression, appuyez sur le bouton  d'arrêt.

Sujet parent: [Impression de projets personnalisés](#)

Tâches associées

[Insertion d'une carte mémoire](#)

[Chargement du papier dans l'alimenteur de feuilles](#)

Impression de papier ligné, de papier quadrillé et de feuilles de musique

Vous pouvez imprimer des feuilles de musique, du papier bloc-notes ligné large ou ligné étroit et du papier quadrillé.

1. Chargez du papier ordinaire de format Lettre (8,5 × 11 po [216 × 279 mm]) ou A4 (8,3 × 11,7 po [210 × 297 mm]).
2. Appuyez sur le bouton  d'accueil, si nécessaire.
3. Sélectionnez **Papier personnel** et appuyez sur le bouton **OK**.

4. Sélectionnez **Papiers lignés** et appuyez sur le bouton **OK**.



5. Sélectionnez l'une des options de mise en page et appuyez sur le bouton **OK**.

Remarque: Visionnez les images pour chaque option afin d'obtenir un aperçu de la mise en page du design.

6. Sélectionnez la taille du papier que vous avez chargé et appuyez sur le bouton **OK**.
7. Pour imprimer plus d'une feuille, appuyez sur le bouton fléché du haut ou du bas pour sélectionner le nombre désiré (jusqu'à 99).
8. Lorsque vous êtes prêt à imprimer, appuyez sur le bouton \blacklozenge de démarrage.

Remarque: Pour annuler l'impression, appuyez sur le bouton \blacklozenge d'arrêt.

Sujet parent: [Impression de projets personnalisés](#)

Tâches associées

[Chargement du papier dans l'alimenteur de feuilles](#)

Impression de pages de calendrier

Vous pouvez créer et imprimer une page d'un calendrier hebdomadaire ou mensuel depuis votre produit.

1. Chargez du papier ordinaire de format Lettre (8,5 × 11 po [216 × 279 mm]) ou A4 (8,3 × 11,7 po [210 × 297 mm]).
2. Appuyez sur le bouton  d'accueil, si nécessaire.
3. Sélectionnez **Papier personnel** et appuyez sur le bouton **OK**.
4. Sélectionnez **Calendrier** et appuyez sur le bouton **OK**.

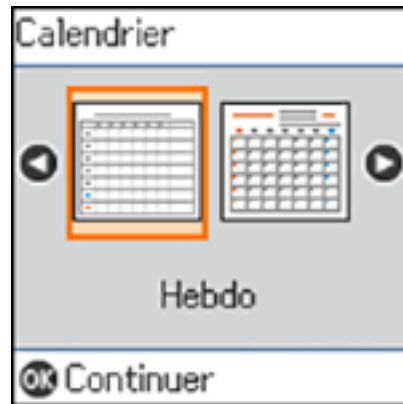

5. Sélectionnez l'une des options de format et appuyez sur le bouton **OK**.

Remarque: Visionnez les images pour chaque option afin d'obtenir un aperçu de la mise en page du design.

6. Si vous avez sélectionné **Tous les mois**, sélectionnez l'année et un mois, puis appuyez sur le bouton **OK**.
7. Sélectionnez le type de papier sur lequel vous souhaitez imprimer et appuyez sur le bouton **OK**.
8. Pour imprimer plus d'une feuille, appuyez sur le bouton fléché du haut ou du bas pour sélectionner le nombre désiré (jusqu'à 99).
9. Lorsque vous êtes prêt à imprimer, appuyez sur le bouton  de démarrage.

Remarque: Pour annuler l'impression, appuyez sur le bouton  d'arrêt.

Sujet parent: [Impression de projets personnalisés](#)

Tâches associées

Chargement du papier dans l'alimenteur de feuilles

Remplissage de l'encre

Lorsque le niveau d'encre se trouve sous la ligne la plus basse du réservoir, il est temps d'effectuer un remplissage.

Avant de vérifier le niveau d'encre ou de remplir le réservoir d'encre tel que décrit dans cette section, assurez-vous de lire les mesures de sécurité pour la manipulation de l'encre.

Mise en garde: Si le niveau d'encre se situe sous la ligne la plus basse du réservoir d'encre, remplissez le réservoir jusqu'à la ligne la plus haute. Si vous continuez d'utiliser le produit lorsque le niveau d'encre est situé sous la ligne la plus basse du réservoir, vous pourriez l'endommager.

[Mesures de sécurité pour la manipulation de l'encre](#)

[Vérification des niveaux d'encre](#)

[Achat d'encre Epson](#)

[Remplissage des réservoirs d'encre](#)

Mesures de sécurité pour la manipulation de l'encre

Remarque: Le produit possède un système d'alerte de niveau d'encre faible. L'utilisateur doit remplir les réservoirs d'encre correctement pour assurer la précision de ce système. Le produit ne peut pas mesurer directement les niveaux d'encre dans les réservoirs. Il estime plutôt la quantité d'encre restante en faisant le suivi interne de l'utilisation de l'encre. Le système d'alerte de niveau d'encre faible pourrait générer des messages inexacts si les réservoirs d'encre ne sont pas remplis selon ces instructions.

Par mesure de précaution, effectuez régulièrement une inspection visuelle des réservoirs d'encre pour vous assurer que les niveaux d'encre ne descendent pas sous la ligne la plus basse. Si vous continuez d'utiliser le produit lorsque le niveau d'encre est situé sous la ligne la plus basse du réservoir, vous pourriez l'endommager.

Précautions de manipulation de l'encre

- Gardez les bouteilles et les réservoirs d'encre hors de portée des enfants. Ne laissez pas les enfants boire de l'encre ou manipuler les bouteilles et les bouchons d'encre.
- Ne penchez pas et ne secouez pas les bouteilles d'encre après les avoir ouvertes, sinon, l'encre risque de couler.
- Si vous recevez de l'encre sur votre peau, lavez-la soigneusement avec du savon et de l'eau. Si vous recevez de l'encre dans les yeux, rincez-les immédiatement avec de l'eau. Si vous recevez de l'encre dans la bouche, crachez-la immédiatement. Consultez un médecin si le problème persiste.

- Ne pressez pas les bouteilles.

Précautions de remplissage de l'encre

- N'utilisez que les bouteilles d'encre compatibles avec ce produit (vérifiez les numéros de pièce).
- L'utilisation d'encre qui ne provient pas d'Epson pourrait provoquer des dommages qui ne sont pas couverts par la garantie d'Epson et qui, dans certaines circonstances, peuvent générer un comportement erratique du produit.
- Ce produit nécessite une manipulation prudente de l'encre. Des éclaboussures d'encre pourraient se produire lorsque vous remplissez les réservoirs d'encre. Si de l'encre entre en contact avec vos vêtements ou vos biens, il pourrait être impossible de les nettoyer.
- N'ouvrez pas l'emballage des bouteilles d'encre avant d'être prêt à remplir un réservoir. Les bouteilles d'encre sont emballées sous vide pour assurer leur fiabilité. Si vous laissez une bouteille d'encre déballée durant une longue période avant de l'utiliser, la qualité d'impression pourrait en souffrir.
- Si le niveau d'encre se situe sous la ligne la plus basse du réservoir d'encre, remplissez le réservoir. L'utilisation du produit lorsque le niveau d'encre est situé sous la ligne la plus basse du réservoir risque d'endommager le produit.
- Epson recommande de remplir tous les réservoirs à la ligne la plus haute lorsque le produit n'est pas en cours d'utilisation afin de réinitialiser les niveaux d'encre.
- Après avoir sorti une bouteille d'encre d'un site d'entreposage froid, laissez-la se réchauffer à la température ambiante pendant au moins trois heures avant de l'utiliser.
- Rangez les bouteilles d'encre dans un endroit frais et sombre.
- Stockez la bouteille d'encre dans le même environnement que le produit. Lorsque vous rangez ou transportez une bouteille ouverte, ne l'inclinez pas et évitez de la soumettre à des impacts ou à des changements de température. Sinon, l'encre pourrait fuir même si le bouchon est bien serré. Assurez-vous de maintenir les bouteilles bien droites lorsque vous serrez le bouchon, et prenez les précautions nécessaires pour éviter les fuites d'encre lors du transport des bouteilles.

Informations sur les bouteilles et les réservoirs d'encre

- Afin de maintenir la tête d'impression en état optimal, une certaine quantité d'encre provenant de tous les réservoirs est utilisée durant l'impression et lors des opérations d'entretien telles que le nettoyage de la tête d'impression.
- Les bouteilles d'encre peuvent contenir du matériel recyclé, mais la performance et les fonctions du produit n'en sont pas affectées.
- Les caractéristiques et l'apparence des bouteilles d'encre sont susceptibles d'être modifiées sans préavis en vue d'une amélioration.

- Vous pouvez utiliser une bouteille d'encre même si elle est bosselée. La qualité et la quantité d'encre ne seront pas affectées.
- Lorsque vous imprimez en noir et blanc ou en niveaux de gris, de l'encre de couleur pourrait être utilisée au lieu du noir selon le type de papier et les paramètres de qualité d'impression choisis. Un mélange d'encres de couleur est alors utilisé pour créer du noir.
- Une certaine quantité d'encre de réserve demeure dans le réservoir lorsque votre produit indique qu'un remplissage est nécessaire.

Sujet parent: [Remplissage de l'encre](#)

Vérification des niveaux d'encre

Votre produit et ses logiciels d'impression vous avertiront lorsqu'un réservoir d'encre est vide ou presque vide.

[Vérification des niveaux d'encre sur le produit](#)

[Vérification des niveaux d'encre - Windows](#)

[Vérification des niveaux d'encre - Mac](#)

[Désactivation des offres spéciales sous Windows](#)

Sujet parent: [Remplissage de l'encre](#)

Vérification des niveaux d'encre sur le produit

Pour confirmer les quantités réelles d'encre restante, vérifiez visuellement les niveaux d'encre dans les réservoirs. Assurez-vous que les niveaux d'encre se situent au-dessus de la ligne la plus basse des réservoirs.

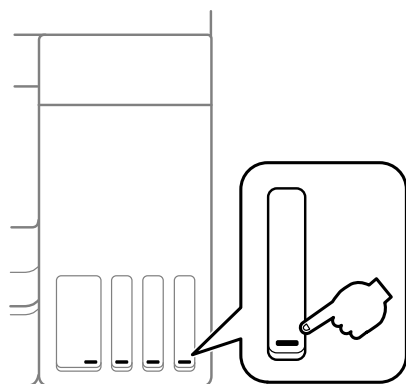

Remarque: Le produit possède un système d'alerte de niveau d'encre faible. L'utilisateur doit remplir les réservoirs d'encre correctement pour assurer la précision de ce système. Le produit ne peut pas mesurer directement les niveaux d'encre dans les réservoirs. Il estime plutôt la quantité d'encre restante en faisant le suivi interne de l'utilisation de l'encre. Le système d'alerte de niveau d'encre faible pourrait générer des messages inexacts si les réservoirs d'encre ne sont pas remplis selon ces instructions.

Par mesure de précaution, effectuez régulièrement une inspection visuelle des réservoirs d'encre pour vous assurer que les niveaux d'encre ne descendent pas sous la ligne la plus basse. Si vous continuez d'utiliser le produit lorsque le niveau d'encre est situé sous la ligne la plus basse du réservoir, vous pourriez l'endommager.



Sujet parent: [Vérification des niveaux d'encre](#)

Tâches associées

[Remplissage des réservoirs d'encre](#)

Vérification des niveaux d'encre - Windows

Une alerte de niveau d'encre faible s'affiche lorsque vous essayez d'imprimer et que le niveau d'encre est bas. Vous pouvez vérifier les niveaux d'encre en tout temps en utilisant un utilitaire sur votre ordinateur Windows.

1. Pour vérifier les niveaux d'encre, accédez au Bureau de Windows et double-cliquez sur l'icône  de votre produit dans le coin droit de la barre des tâches Windows, ou cliquez sur la flèche du haut et double-cliquez sur .

Une fenêtre comme celle-ci s'affiche :

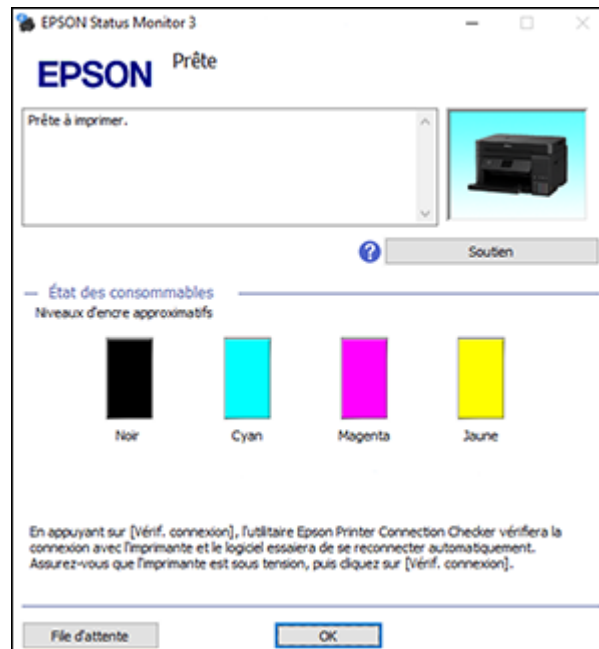

2. Remplissez les réservoirs d'encre, si nécessaire.

Remarque: Les niveaux d'encre affichés ne sont que des estimations et pourraient différer des quantités actuelles d'encre restante dans les réservoirs. Pour confirmer les quantités réelles d'encre restante, vérifiez visuellement les niveaux d'encre dans les réservoirs d'encre. Si vous continuez d'utiliser le produit lorsque le niveau d'encre est situé sous la ligne la plus basse du réservoir, vous pourriez l'endommager.

Sujet parent: [Vérification des niveaux d'encre](#)

Tâches associées

[Remplissage des réservoirs d'encre](#)

Vérification des niveaux d'encre - Mac

Vous pouvez vérifier les niveaux d'encre en utilisant un utilitaire sur votre ordinateur Mac.

1. Sous le menu Apple ou sur le Dock, sélectionnez **Préférences Système**. Sélectionnez **Imprimantes et fax** ou **Imprimantes et scanners**, choisissez votre produit et sélectionnez **Options et fournitures**. Sélectionnez **Utilitaire** et sélectionnez **Ouvrir l'utilitaire de l'imprimante**.
2. Sélectionnez **EPSON Status Monitor**.

Une fenêtre comme celle-ci s'affiche :

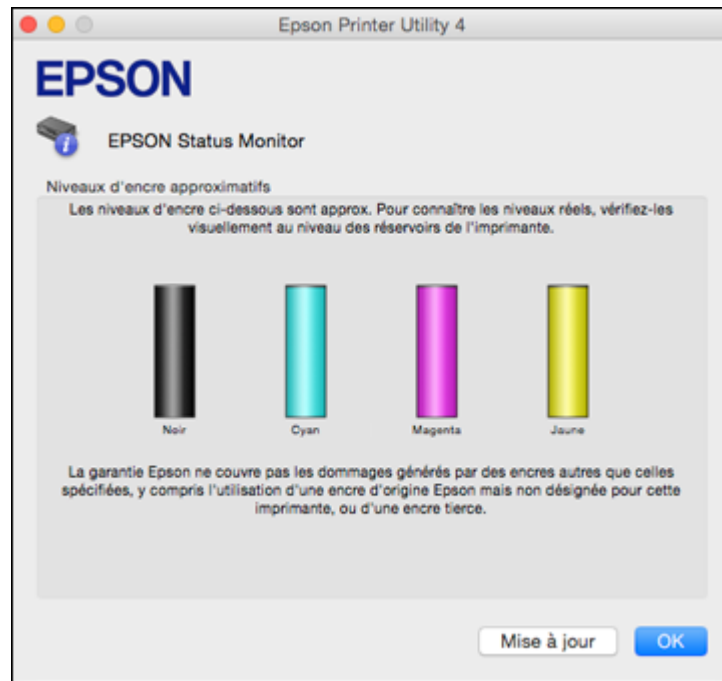

3. Remplissez les réservoirs d'encre, si nécessaire.

Remarque: Pour mettre à jour ou rafraîchir les niveaux d'encre affichés, cliquez sur **Mise à jour**.

Remarque: Les niveaux d'encre affichés ne sont que des estimations et pourraient différer des quantités actuelles d'encre restante dans les réservoirs. Pour confirmer les quantités réelles d'encre restante, vérifiez visuellement les niveaux d'encre dans les réservoirs d'encre. Si vous continuez d'utiliser le produit lorsque le niveau d'encre est situé sous la ligne la plus basse du réservoir, vous pourriez l'endommager.



Sujet parent: [Vérification des niveaux d'encre](#)

Tâches associées

[Remplissage des réservoirs d'encre](#)

Désactivation des offres spéciales sous Windows

Vous pouvez désactiver l'affichage d'offres spéciales d'Epson à l'aide d'un utilitaire sur votre ordinateur Windows.

1. Accédez au Bureau de Windows et cliquez avec le bouton de droite de la souris sur l'icône  correspondant à votre produit dans le coin droit de la barre des tâches Windows, ou cliquez sur la flèche du haut et cliquez sur  avec le bouton de droite de la souris. Sélectionnez **Préférences du contrôle**.

Cette fenêtre s'affiche :

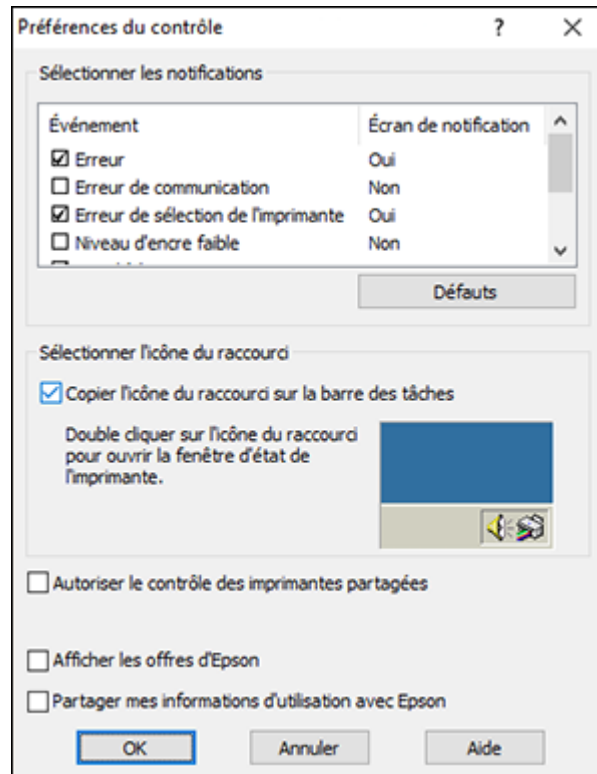

2. Pour désactiver les offres promotionnelles, décochez la case **Afficher les offres d'Epson**.

Sujet parent: [Vérification des niveaux d'encre](#)

Achat d'encre Epson

Vous pouvez acheter de l'encre et du papier d'origine Epson à l'adresse epson.com (États-Unis), epson.ca (Canada) ou epson.com.jm (Caraïbes). Vous pouvez également vous procurer d'autres fournitures auprès d'un revendeur Epson autorisé. Pour trouver le revendeur le plus près de chez vous, composez le 1 800 807-7766.

Remarque: Ce produit est conçu pour être utilisé avec les encres d'origine Epson. L'encre qui n'est pas d'origine Epson ou toute autre encre qui n'a pas été créée pour cette imprimante pourrait causer des dommages qui ne sont pas couverts par les garanties Epson.

Les bouteilles d'encre initiales incluses doivent être utilisées pour la configuration de l'imprimante et ne peuvent pas être revendues. Des bouteilles d'encre pleines sont fournies avec l'imprimante, mais une partie de l'encre de ces bouteilles initiales est utilisée pour charger la tête d'impression. Le rendement varie considérablement selon les images imprimées, les paramètres d'impression, le type de papier, la fréquence d'utilisation et la température.

[Numéros de pièce des bouteilles d'encre](#)

Sujet parent: [Remplissage de l'encre](#)

Numéros de pièce des bouteilles d'encre

Utilisez ces numéros de pièce lorsque vous commandez ou achetez de nouvelles bouteilles d'encre, et utilisez l'encre avant la date d'expiration indiquée sur l'emballage :

Couleur de l'encre	Numéro de pièce
Noir	502
Cyan	502
Magenta	502
Jaune	502

Sujet parent: [Achat d'encre Epson](#)

Remplissage des réservoirs d'encre

Avant de commencer, assurez-vous d'avoir des bouteilles d'encre de remplacement à portée de main et lisez les mesures de sécurité pour la manipulation de l'encre.

Vous pouvez continuer d'utiliser le produit même si un ou plusieurs réservoirs ne sont pas remplis jusqu'à la limite. Cependant, pour un suivi plus précis des niveaux d'encre, remplissez les réservoirs jusqu'à la ligne la plus haute.

Remarque: Le produit possède un système d'alerte de niveau d'encre faible. L'utilisateur doit remplir les réservoirs d'encre correctement pour assurer la précision de ce système. Le produit ne peut pas mesurer directement les niveaux d'encre dans les réservoirs. Il estime plutôt la quantité d'encre restante en faisant le suivi interne de l'utilisation de l'encre. Le système d'alerte de niveau d'encre faible pourrait générer des messages inexacts si les réservoirs d'encre ne sont pas remplis selon ces instructions.

Par mesure de précaution, effectuez régulièrement une inspection visuelle des réservoirs d'encre pour vous assurer que les niveaux d'encre ne descendent pas sous la ligne la plus basse. Si vous continuez d'utiliser le produit lorsque le niveau d'encre est situé sous la ligne la plus basse du réservoir, vous pourriez l'endommager.

Mise en garde: Portez des gants jetables lorsque vous remplissez les réservoirs pour éviter de tacher vos mains. Si vous renversez de l'encre, essuyez-la immédiatement avec une serviette humide pour éviter les taches permanentes. Si de l'encre entre en contact avec vos vêtements ou vos biens, il pourrait être impossible de les nettoyer.

1. Mettez le produit sous tension.
2. Soulevez l'unité du scanner.

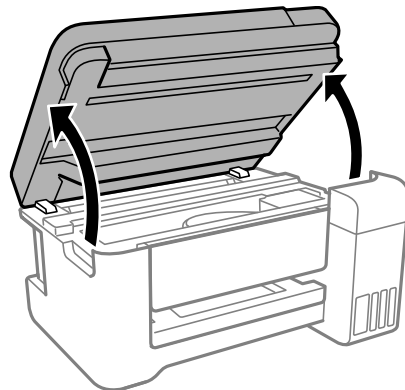

3. Ouvrez le couvercle des réservoirs d'encre, puis retirez le couvercle du réservoir d'encre que vous comptez remplir.

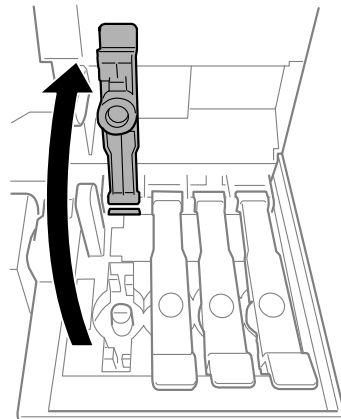
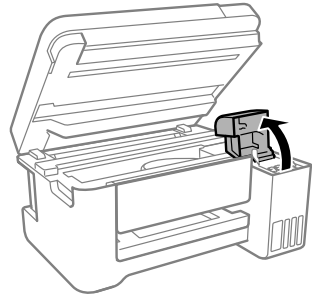

4. Tenez la bouteille d'encre à la verticale et tournez lentement le bouchon pour le retirer.

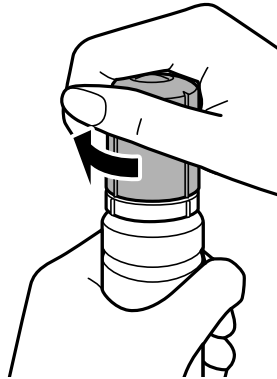

Mise en garde: Ne secouez pas la bouteille et ne la pressez pas. Ne touchez pas au goulot de la bouteille une fois le bouchon retiré.

Avertissement: Si vous recevez de l'encre sur la peau, lavez-la soigneusement avec du savon et de l'eau. Si vous recevez de l'encre dans les yeux, rincez-les immédiatement avec de l'eau. Si vous recevez de l'encre dans la bouche, crachez-la immédiatement. Consultez un médecin si le problème persiste. Rangez les bouteilles d'encre hors de portée des enfants et n'ingérez pas l'encre.

5. Alignez le goulot de la bouteille avec la fente devant le port de remplissage, puis levez lentement la bouteille pour l'insérer.

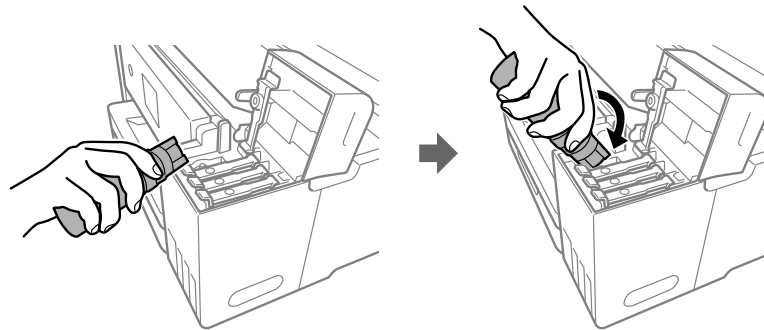

Remarque: Référez-vous à l'autocollant des couleurs sur le réservoir d'encre pour identifier la couleur de chacun des réservoirs. Ne forcez pas le goulot dans la fente; il est conçu spécialement pour chaque couleur.

6. Attendez que l'encre remplisse le réservoir. Ne pressez pas la bouteille. L'encre s'écoule dans le réservoir et s'arrête automatiquement une fois le réservoir rempli jusqu'à la ligne supérieure.

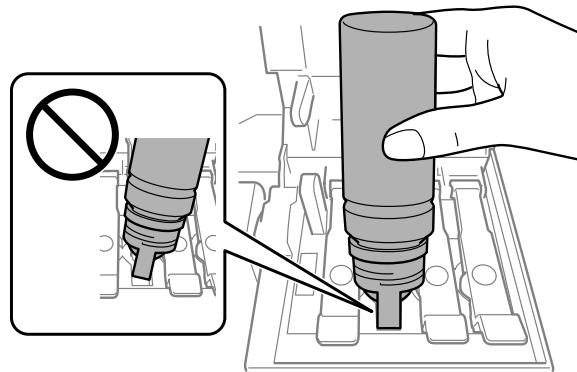

Remarque: Si l'encre ne s'écoule pas, levez et réinsérez la bouteille.

7. Lorsque le réservoir est plein, retirez la bouteille d'encre et refermez bien le couvercle du réservoir.

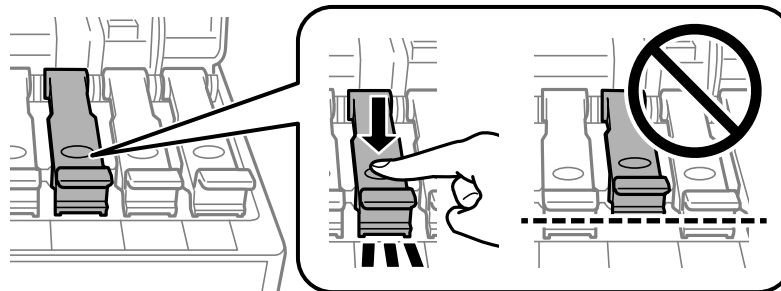

Remarque: S'il reste de l'encre dans la bouteille, remettez en place le bouchon et fermez-le bien. Rangez la bouteille d'encre afin de pouvoir l'utiliser ultérieurement.

8. Répétez les étapes précédentes tel que nécessaire pour chaque réservoir que vous devez remplir.

9. Fermez le couvercle des réservoirs, puis abaissez l'unité du scanner.

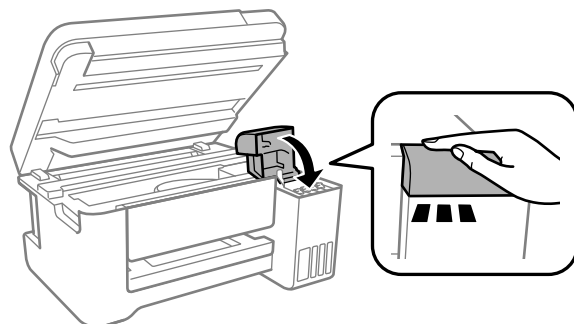

10. Appuyez sur le bouton  d'accueil pour afficher l'écran d'accueil, puis sélectionnez **Entretien > Réinitialise les niveaux d'encre**. Suivez les instructions à l'écran pour réinitialiser le niveau d'encre des couleurs que vous avez remplies.

Sujet parent: [Remplissage de l'encre](#)

Concepts associés

[Achat d'encre Epson](#)

Réglage de la qualité d'impression

Si la qualité d'impression se dégrade, il est peut-être nécessaire d'exécuter un utilitaire de nettoyage ou d'alignement de la tête d'impression.

Si ces utilitaires ne règlent pas le problème, vous devrez peut-être effectuer un nettoyage puissant ou un nettoyage du circuit papier ou du circuit de la tête d'impression.

[Entretien de la tête d'impression](#)

[Alignement de la tête d'impression](#)

[Nettoyage du guide-papier](#)

[Nettoyage du circuit de la tête d'impression](#)

[Vérification du nombre de feuilles alimentées](#)

Entretien de la tête d'impression

Si vos tirages deviennent estompés ou s'ils présentent des lignes horizontales claires ou foncées, il est peut-être nécessaire de nettoyer les buses de la tête d'impression. N'exécutez un nettoyage des buses que si la qualité d'impression se dégrade, car le processus consomme de l'encre.

Vous pouvez vérifier si les buses sont bouchées avant le nettoyage pour éviter de les nettoyer inutilement.

Remarque: Vous ne pouvez pas nettoyer la tête d'impression si le niveau d'encre a atteint la ligne la plus basse dans le réservoir d'encre, et il est possible que vous ne puissiez pas la nettoyer lorsque le niveau d'encre de l'un des réservoirs est bas. Vous devez d'abord remplir le réservoir.

Si vous apercevez toujours des lignes foncées ou vides sur vos tirages même après avoir nettoyé la tête d'impression plusieurs fois, effectuez un nettoyage puissant.

[Vérification des buses de la tête d'impression](#)

[Nettoyage de la tête d'impression](#)

[Nettoyage puissant](#)

Sujet parent: [Réglage de la qualité d'impression](#)

Tâches associées

[Remplissage des réservoirs d'encre](#)

Vérification des buses de la tête d'impression

Vous pouvez imprimer un motif de vérification des buses pour vérifier si les buses sont obstruées.

Vérification des buses avec le panneau de commande

Vérification des buses à l'aide d'un utilitaire de votre ordinateur

Sujet parent: Entretien de la tête d'impression

Vérification des buses avec le panneau de commande

Vous pouvez vérifier les buses de la tête d'impression en utilisant le panneau de commande de votre produit.

1. Assurez-vous qu'il n'y a aucune erreur sur l'écran ACL et que le plateau de sortie est déployé.
2. Chargez quelques feuilles de papier ordinaire dans le produit.
3. Appuyez sur le bouton  d'accueil, si nécessaire.
4. Sélectionnez **Maintenance** et appuyez sur le bouton **OK**.

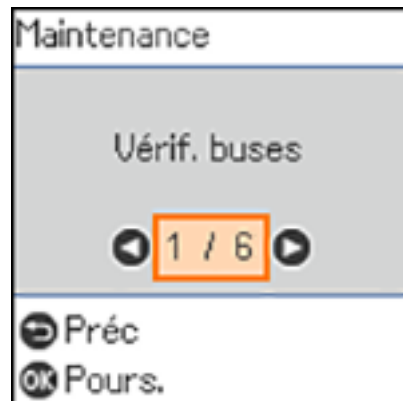

5. Appuyez sur le bouton **OK** pour sélectionner **Vérif. buses**.

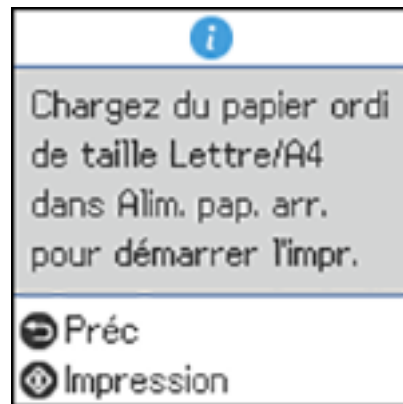

6. Appuyez sur le bouton ◇ de démarrage pour imprimer.
Le motif de vérification des buses s'imprime.

7. Vérifiez le motif imprimé pour voir s'il y a des écarts dans les lignes.

La tête d'impression est propre.

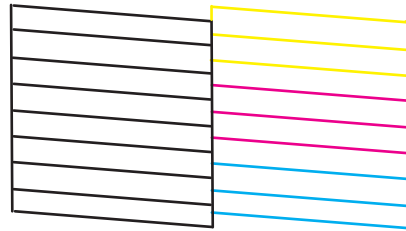

La tête d'impression doit être nettoyée.

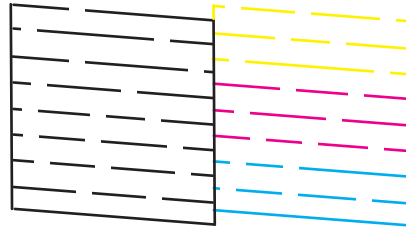

8. Effectuez l'une des étapes suivantes :

- Si le motif ne présente aucun écart, la tête d'impression est propre. Sélectionnez **Non** et appuyez sur le bouton **OK**.
- S'il y a des écarts ou que le motif est estompé, sélectionnez **Oui** et appuyez sur le bouton **OK**. Suivez les instructions à l'écran pour nettoyer la tête d'impression.

Si vous ne constatez pas d'amélioration après avoir nettoyé la tête d'impression 3 fois, mettez le produit hors tension et attendez au moins 12 heures. Ensuite, essayez de nettoyer de nouveau la tête d'impression. Si la qualité d'impression ne s'améliore pas, effectuez un nettoyage puissant. S'il n'y a toujours pas d'amélioration, contactez Epson pour obtenir de l'assistance.

Sujet parent: [Vérification des buses de la tête d'impression](#)

Concepts associés

[Nettoyage puissant](#)

Tâches associées



[Chargement du papier dans l'alimenteur de feuilles](#)

[Remplissage des réservoirs d'encre](#)

[Nettoyage de la tête d'impression en utilisant le panneau de commande](#)

Vérification des buses à l'aide d'un utilitaire de votre ordinateur

Vous pouvez vérifier les buses de la tête d'impression à l'aide d'un utilitaire sur votre ordinateur Windows ou Mac.

1. Assurez-vous qu'il n'y a aucune erreur sur l'écran ACL et que le plateau de sortie est déployé.
2. Chargez quelques feuilles de papier ordinaire dans le produit.
3. Choisissez l'une des méthodes suivantes :
 - **Windows** : Accédez au Bureau de Windows et cliquez avec le bouton de droite de la souris sur l'icône  correspondant à votre produit dans le coin droit de la barre des tâches Windows, ou cliquez sur la flèche du haut et cliquez sur  avec le bouton de droite de la souris.
 - **Mac** : Sous le menu Apple ou sur le Dock, sélectionnez **Préférences Système**. Sélectionnez **Imprimantes et fax** ou **Imprimantes et scanners**, choisissez votre produit et sélectionnez **Options et fournitures**. Sélectionnez **Utilitaire** et sélectionnez **Ouvrir l'utilitaire de l'imprimante**.
4. Sélectionnez **Vérification des buses**.

Une fenêtre comme celle-ci s'affiche :

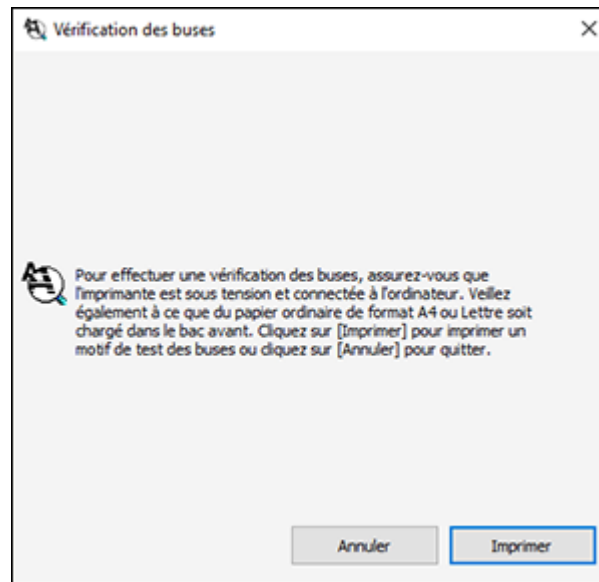

5. Cliquez sur **Imprimer**.

6. Vérifiez le motif imprimé pour voir s'il y a des écarts dans les lignes.

La tête d'impression est propre.

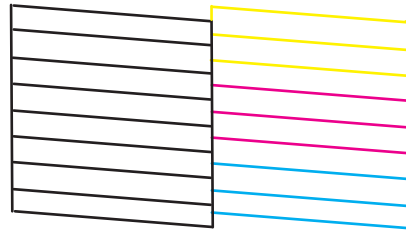

La tête d'impression doit être nettoyée.

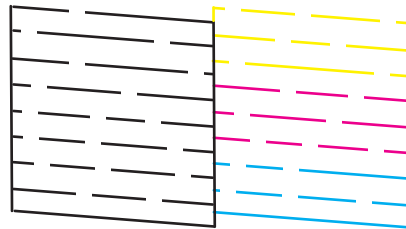

7. S'il n'y a pas d'écarts, cliquez sur **Terminer**.

Si le motif est estompé ou présente des écarts, nettoyez la tête d'impression.

Si vous ne constatez pas d'amélioration après avoir nettoyé la tête d'impression 3 fois, mettez le produit hors tension et attendez au moins 12 heures. Ensuite, essayez de nettoyer de nouveau la tête d'impression. Si la qualité d'impression ne s'améliore pas, effectuez un nettoyage puissant. S'il n'y a toujours pas d'amélioration, contactez Epson pour obtenir de l'assistance.

Sujet parent: [Vérification des buses de la tête d'impression](#)

Concepts associés

[Nettoyage puissant](#)

Tâches associées

[Chargement du papier dans l'alimenteur de feuilles](#)

[Remplissage des réservoirs d'encre](#)

[Nettoyage de la tête d'impression en utilisant un utilitaire de l'ordinateur](#)

Nettoyage de la tête d'impression

Si la qualité d'impression s'est détériorée et que le motif de vérification des buses indique que les buses sont bouchées, vous pouvez nettoyer la tête d'impression.

Remarque: Vous ne pouvez pas nettoyer la tête d'impression si le niveau d'encre a atteint la ligne la plus basse dans le réservoir d'encre, et il est possible que vous ne puissiez pas la nettoyer lorsque le niveau d'encre de l'un des réservoirs est bas. Vous devez d'abord remplir le réservoir.

[Nettoyage de la tête d'impression en utilisant le panneau de commande](#)

[Nettoyage de la tête d'impression en utilisant un utilitaire de l'ordinateur](#)

Sujet parent: [Entretien de la tête d'impression](#)

Tâches associées

[Remplissage des réservoirs d'encre](#)

[Nettoyage de la tête d'impression en utilisant le panneau de commande](#)

Nettoyage de la tête d'impression en utilisant le panneau de commande

Vous pouvez nettoyer les buses de la tête d'impression en utilisant le panneau de commande de votre produit.

1. Assurez-vous qu'il n'y a aucune erreur sur l'écran ACL et que le plateau de sortie est déployé.
2. Chargez quelques feuilles de papier ordinaire dans le produit.
3. Appuyez sur le bouton  d'accueil, si nécessaire.
4. Sélectionnez **Maintenance** et appuyez sur le bouton **OK**.

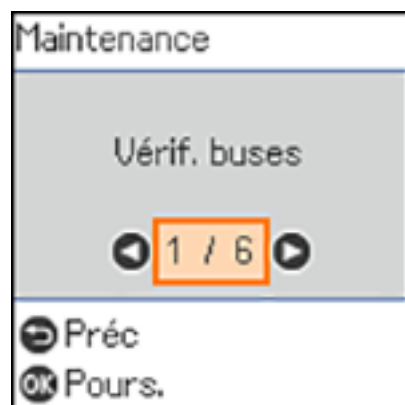

5. Sélectionnez **Nettoy. tête** et appuyez sur le bouton **OK**.

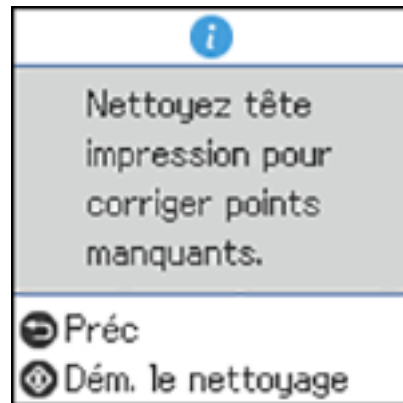

6. Cliquez sur le bouton \diamond de démarrage pour nettoyer la tête d'impression. Un message apparaît sur l'écran ACL au cours du cycle de nettoyage.

Mise en garde: N'éteignez jamais le produit pendant un cycle de nettoyage ou vous risquez de l'endommager.

Une fois le cycle de nettoyage terminé, un message s'affiche à l'écran d'affichage.

7. Sélectionnez **Vérif. buses**, appuyez sur le bouton **OK** et appuyez sur le bouton \diamond de démarrage pour exécuter une vérification des buses et confirmer que la tête d'impression est propre.

Si vous ne constatez pas d'amélioration après avoir nettoyé la tête d'impression 3 fois, mettez le produit hors tension et attendez au moins 12 heures. Ensuite, essayez de nettoyer de nouveau la tête d'impression. Si la qualité d'impression ne s'améliore pas, effectuez un nettoyage puissant. S'il n'y a toujours pas d'amélioration, contactez Epson pour obtenir de l'assistance.

Sujet parent: [Nettoyage de la tête d'impression](#)

Concepts associés

[Nettoyage puissant](#)

Références associées

[Comment obtenir de l'aide](#)



Tâches associées

[Chargement du papier dans l'alimenteur de feuilles](#)

Vérification des buses avec le panneau de commande

Nettoyage de la tête d'impression en utilisant un utilitaire de l'ordinateur

Vous pouvez nettoyer la tête d'impression à l'aide d'un utilitaire sur votre ordinateur Windows ou Mac.

1. Assurez-vous qu'il n'y a aucune erreur sur l'écran ACL et que le plateau de sortie est déployé.
2. Chargez quelques feuilles de papier ordinaire dans le produit.
3. Choisissez l'une des méthodes suivantes :
 - **Windows** : Accédez au Bureau de Windows et cliquez avec le bouton de droite de la souris sur l'icône  correspondant à votre produit dans le coin droit de la barre des tâches Windows, ou cliquez sur la flèche du haut et cliquez sur  avec le bouton de droite de la souris.
 - **Mac** : Sous le menu Apple ou sur le Dock, sélectionnez **Préférences Système**. Sélectionnez **Imprimantes et fax** ou **Imprimantes et scanners**, choisissez votre produit et sélectionnez **Options et fournitures**. Sélectionnez **Utilitaire** et sélectionnez **Ouvrir l'utilitaire de l'imprimante**.
4. Sélectionnez **Nettoyage des têtes**.

Une fenêtre comme celle-ci s'affiche :

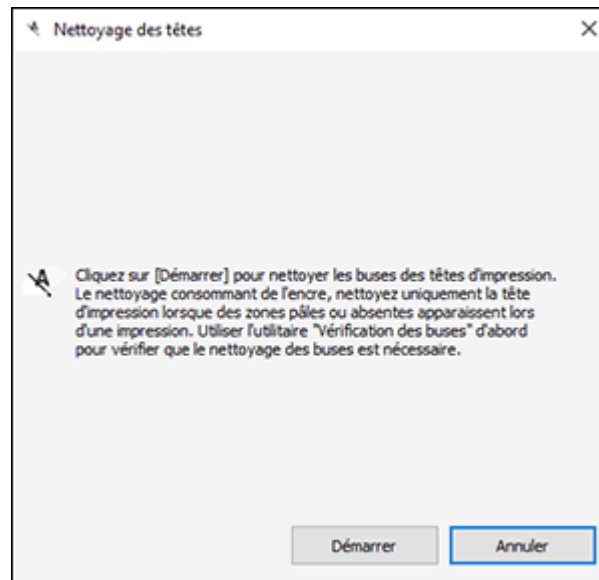

5. Cliquez sur **Démarrer** pour lancer le cycle de nettoyage.

Le témoin  d'alimentation clignote durant le cycle de nettoyage et il demeure allumé lorsque le cycle de nettoyage est terminé.

Mise en garde: N'éteignez jamais le produit et n'ouvrez jamais le capot de l'imprimante pendant un cycle de nettoyage, sinon vous risquez de ne pas pouvoir imprimer.

6. Lorsque le cycle de nettoyage est terminé, vous pouvez vérifier si les buses sont propres. Cliquez sur **Impression du motif de test des buses**, puis cliquez sur **Impression**.
7. Vérifiez le motif imprimé pour voir s'il y a des écarts dans les lignes.

La tête d'impression est propre.

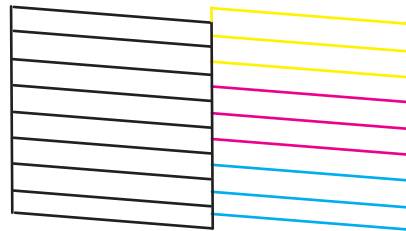

La tête d'impression doit être nettoyée.

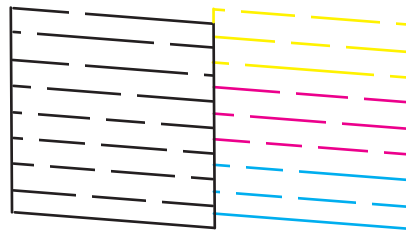

- S'il n'y a pas d'écarts, cliquez sur **Terminer**.
- Si le motif est estompé ou présente des écarts, cliquez sur **Nettoyer** pour nettoyer la tête d'impression de nouveau.

Si vous ne constatez pas d'amélioration après avoir nettoyé la tête d'impression 3 fois, mettez le produit hors tension et attendez au moins 12 heures. Ensuite, essayez de nettoyer de nouveau la tête

d'impression. Si la qualité d'impression ne s'améliore pas, effectuez un nettoyage puissant. S'il n'y a toujours pas d'amélioration, contactez Epson pour obtenir de l'assistance.

Sujet parent: [Nettoyage de la tête d'impression](#)

Concepts associés

[Nettoyage puissant](#)

Références associées

[Comment obtenir de l'aide](#)

Tâches associées

[Chargement du papier dans l'alimenteur de feuilles](#)

Nettoyage puissant

Si vous apercevez toujours des lignes blanches, des lignes foncées ou l'absence de certaines buses sur vos tirages même après avoir nettoyé la tête d'impression plusieurs fois, effectuez un nettoyage puissant.

Si vous ne voyez pas d'amélioration après avoir effectué un nettoyage puissant, éteignez le produit et attendez au moins 12 heures avant d'effectuer un autre nettoyage puissant.

Mise en garde: Le nettoyage puissant consomme beaucoup d'encre. Ne l'effectuez que si nécessaire. Assurez-vous que chaque réservoir d'encre est rempli au moins au tiers avant d'effectuer un nettoyage puissant, ou vous risquez d'endommager le produit.

Mise en garde: Le nettoyage puissant pourrait accélérer la fin de vie utile des tampons d'encre. Lorsqu'un tampon d'encre atteint la fin de sa durée de vie utile, le produit cesse d'imprimer et vous devez contacter Epson pour obtenir de l'aide.

[Nettoyage puissant à l'aide du panneau de commande](#)

[Nettoyage puissant à l'aide d'un utilitaire sur l'ordinateur](#)

Sujet parent: [Entretien de la tête d'impression](#)

Tâches associées

[Remplissage des réservoirs d'encre](#)



Nettoyage puissant à l'aide du panneau de commande

Vous pouvez effectuer un nettoyage puissant en utilisant le panneau de commande de votre produit.

Remarque: Après avoir effectué un nettoyage puissant, vous devez éteindre le produit et attendre au moins 12 heures avant d'effectuer un autre nettoyage puissant.

1. Mettez le produit hors tension.
2. Vérifiez visuellement les niveaux d'encre et assurez-vous que chaque réservoir d'encre est rempli au moins au tiers.

Mise en garde: Si vous effectuez un nettoyage puissant lorsque les niveaux d'encre sont bas, vous risquez d'endommager le produit.

3. Maintenez le bouton  d'alimentation et  d'aide enfoncé en même temps jusqu'à ce que l'écran Nettoyage puissant s'affiche à l'écran.
4. Suivez les instructions à l'écran ACL pour effectuer un nettoyage puissant.
5. Une fois le nettoyage puissant terminé, effectuez une vérification des buses.

Si la qualité d'impression ne s'améliore pas, éteignez le produit et attendez au moins 12 heures avant d'effectuer un nouveau nettoyage puissant.

Si la qualité d'impression ne s'améliore toujours pas après avoir effectué plusieurs nettoyages puissants, contactez Epson pour obtenir du soutien.

Sujet parent: [Nettoyage puissant](#)

Tâches associées

[Remplissage des réservoirs d'encre](#)

Nettoyage puissant à l'aide d'un utilitaire sur l'ordinateur

Vous pouvez effectuer un nettoyage puissant à l'aide d'un utilitaire sur votre ordinateur Windows ou Mac.

Remarque: Après avoir effectué un nettoyage puissant, vous devez éteindre le produit et attendre au moins 12 heures avant d'effectuer un autre nettoyage puissant.

1. Assurez-vous qu'il n'y a aucune erreur sur l'écran ACL et que le plateau de sortie est déployé.
2. Chargez quelques feuilles de papier ordinaire dans le produit.
3. Choisissez l'une des méthodes suivantes :
 - **Windows :** Accédez au Bureau de Windows et cliquez avec le bouton de droite de la souris sur l'icône  correspondant à votre produit dans le coin droit de la barre des tâches Windows, ou

cliquez sur la flèche du haut et cliquez sur  avec le bouton de droite de la souris. Sélectionnez **Param imprim** et cliquez sur l'onglet **Entretien**.

- **Mac** : Sous le menu Apple ou sur le Dock, sélectionnez **Préférences Système**. Sélectionnez **Imprimantes et fax** ou **Imprimantes et scanners**, choisissez votre produit et sélectionnez **Options et fournitures**. Sélectionnez **Utilitaire** et sélectionnez **Ouvrir l'utilitaire de l'imprimante**.

4. Sélectionnez **Nettoyage puissant**.

Une fenêtre comme celle-ci s'affiche :

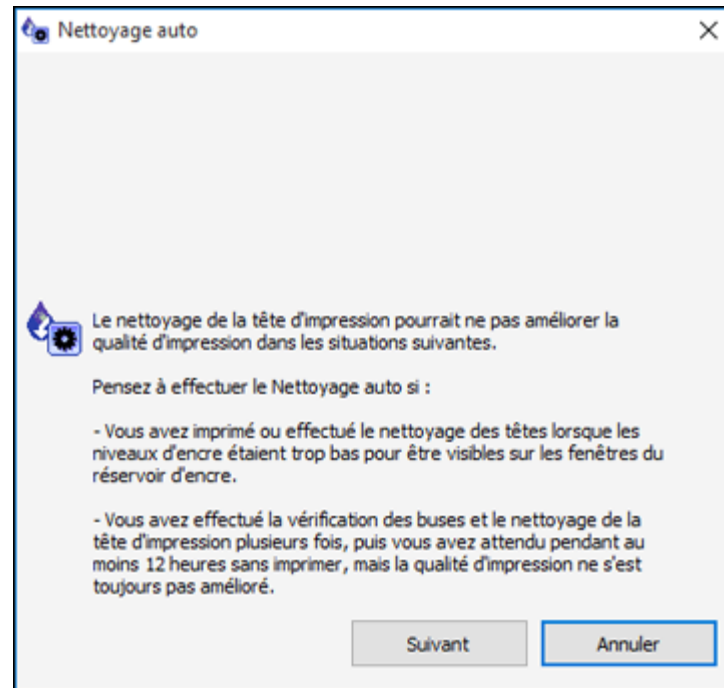

5. Suivez les instructions à l'écran pour effectuer un nettoyage puissant.

6. Une fois le nettoyage puissant terminé, effectuez une vérification des buses.

Si la qualité d'impression ne s'améliore pas, éteignez le produit et attendez au moins 12 heures avant d'effectuer un nouveau nettoyage puissant.

Si la qualité d'impression ne s'améliore toujours pas après avoir effectué plusieurs nettoyages puissants, contactez Epson pour obtenir du soutien.

Sujet parent: [Nettoyage puissant](#)

Tâches associées

[Remplissage des réservoirs d'encre](#)

Alignement de la tête d'impression

Si vos tirages deviennent flous ou granuleux, ou si vous remarquez un décalage des lignes verticales ou des lignes horizontales claires ou foncées, il peut être nécessaire d'aligner la tête d'impression.

Remarque: Des lignes blanches peuvent également apparaître si les buses de la tête d'impression ont besoin d'être nettoyées.

[Alignement de la tête d'impression en utilisant le panneau de commande](#)

Sujet parent: [Réglage de la qualité d'impression](#)

Alignement de la tête d'impression en utilisant le panneau de commande

Vous pouvez aligner la tête d'impression en utilisant le panneau de commande de votre produit.

1. Assurez-vous qu'il n'y a aucune erreur sur l'écran ACL et que le plateau de sortie est déployé.
2. Chargez quelques feuilles de papier ordinaire dans le produit.
3. Appuyez sur le bouton  d'accueil, si nécessaire.
4. Sélectionnez **Maintenance** et appuyez sur le bouton **OK**.

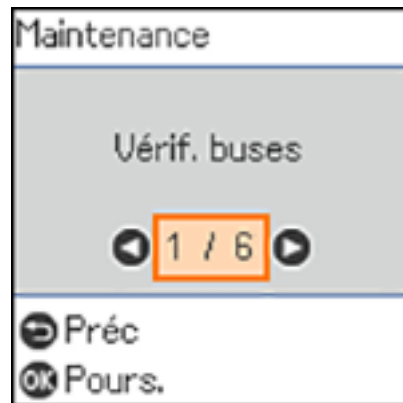

5. Sélectionnez **Alignement tête** et appuyez sur le bouton **OK**.
6. Choisissez l'une des méthodes suivantes :
 - Sélectionnez **Alignement vertical** et appuyez sur le bouton **OK**.
 - Sélectionnez **Alignement horizontal** et appuyez sur le bouton **OK**.
7. Appuyez sur le bouton **OK** pour imprimer une feuille d'alignement.

Remarque: N'annulez pas l'impression lorsque vous imprimez un motif d'alignement de la tête.

8. Vérifiez le motif imprimé et sélectionnez le numéro du motif imprimé optimal pour chaque jeu à l'écran ACL.

Alignement vertical

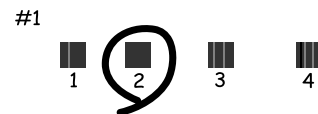

Alignement horizontal



9. Une fois que vous avez terminé, appuyez sur le bouton **OK**.

Sujet parent: [Alignement de la tête d'impression](#)

Tâches associées

[Chargement du papier dans l'alimenteur de feuilles](#)

Nettoyage du guide-papier

Si vous remarquez des traces d'encre au dos de vos tirages, vous pouvez nettoyer les galets de guidage du papier afin de retirer tout excès d'encre.

1. Si les tirages sont maculés ou rayés, chargez du papier ordinaire de cette taille : Lettre (8,5 × 11 po [216 × 279 mm]) ou A4 (8,3 × 11,7 po [210 × 297 mm])
2. Sélectionnez **Maintenance**.

Un écran comme celui-ci s'affiche :

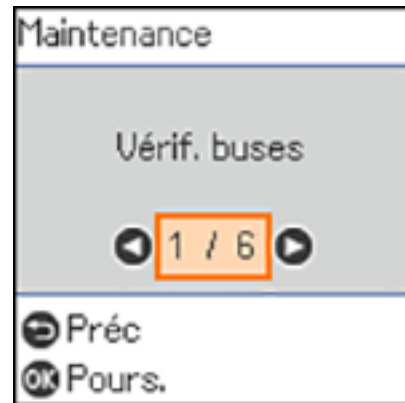

3. Sélectionnez **Nettoyage guide papier** et appuyez sur le bouton **OK**.
4. Suivez les instructions à l'écran pour nettoyer le guide-papier.
5. Répétez ces étapes au besoin jusqu'à ce que le papier ressorte propre.

Sujet parent: [Réglage de la qualité d'impression](#)

Tâches associées

[Chargement du papier dans l'alimenteur de feuilles](#)

Nettoyage du circuit de la tête d'impression

Si la qualité d'impression ne s'améliore pas après un nettoyage, un alignement de la tête d'impression et un nettoyage du circuit papier, le circuit de la tête d'impression à l'intérieur de l'imprimante est peut-être taché d'encre.

Pour nettoyer le circuit de la tête d'impression, utilisez les outils suivants :

- Plusieurs bâtonnets ouatés
- ¼ de tasse (59 ml) d'eau avec 2 à 3 gouttes de liquide à vaisselle doux
- Une petite lampe de poche

Mise en garde: N'utilisez aucun autre liquide pour nettoyer le circuit de la tête d'impression, au risque d'endommager votre produit.

1. Mettez le produit hors tension.
2. Débranchez le câble d'alimentation.
3. Débranchez tous les câbles connectés.
4. Soulevez l'unité du scanner.

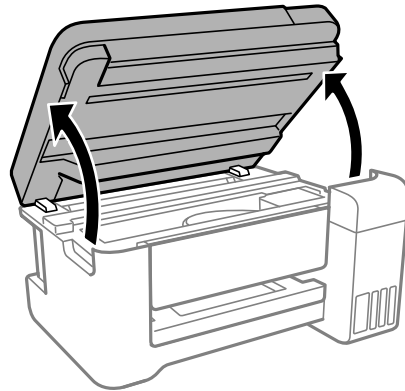

5. Utilisez la lampe de poche pour vérifier si de l'encre se trouve sur la pellicule translucide illustrée ici.

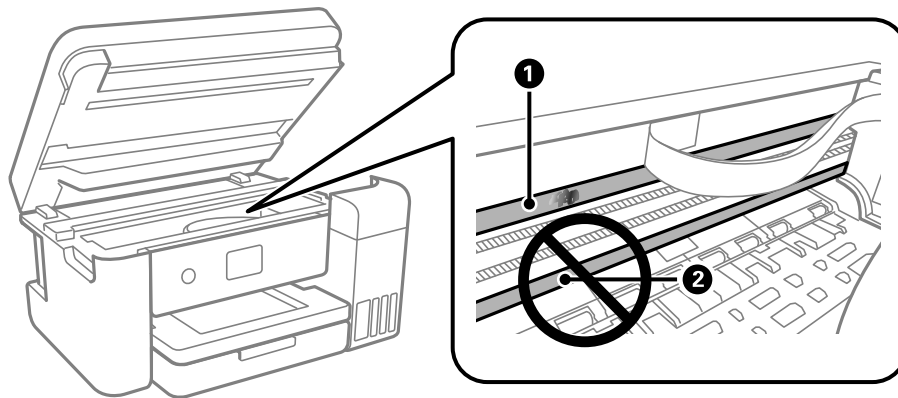

1 Pellicule translucide

2 Rail de guidage de la tête d'impression

Mise en garde: Ne touchez pas au rail de guidage de la tête d'impression et n'essayez pas le lubrifiant sur le rail. Sinon, vous pourriez compromettre l'impression.

- Humectez un bâtonnet ouaté avec le mélange d'eau et de liquide à vaisselle, puis pressez-le pour extraire l'excédent d'eau. Essayez délicatement l'encre sur la pellicule translucide.

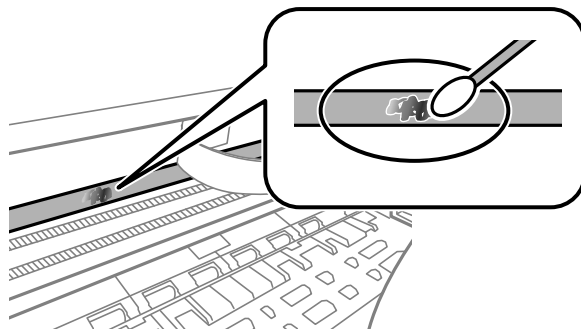

Mise en garde: N'appuyez pas trop fort sur la pellicule, au risque de déloger les ressorts d'ancrage et d'endommager votre produit.

- Utilisez un autre bâtonnet ouaté sec pour sécher la pellicule translucide.
- Répétez les étapes 6 et 7 tel que nécessaire pour nettoyer toutes les taches d'encre.
- Lorsque la pellicule translucide est sèche, rabaissez l'unité du scanner.
- Rebranchez tous les câbles débranchés, branchez le cordon d'alimentation et allumez le produit.

Sujet parent: [Réglage de la qualité d'impression](#)

Concepts associés

[Nettoyage de la tête d'impression](#)

[Alignement de la tête d'impression](#)

Tâches associées

[Nettoyage du guide-papier](#)

Vérification du nombre de feuilles alimentées

Vous pouvez vérifier le nombre de feuilles de papier qui ont été alimentées dans le produit.

Remarque: Vous pouvez également voir le nombre de feuilles alimentées dans le produit en imprimant une vérification des buses.



[Vérification du compteur de feuilles - Windows](#)

[Vérification du compteur de feuilles - Mac](#)

Sujet parent: [Réglage de la qualité d'impression](#)

Vérification du compteur de feuilles - Windows

Vous pouvez consulter un compteur indiquant le nombre de feuilles qui ont été alimentées dans le produit.

1. Accédez au Bureau de Windows et cliquez avec le bouton de droite de la souris sur l'icône  correspondant à votre produit dans le coin droit de la barre des tâches Windows, ou cliquez sur la flèche du haut et cliquez sur  avec le bouton de droite de la souris.
2. Sélectionnez **Paramètres imprimante**.
3. Cliquez sur l'onglet **Utilitaire**.
4. Sélectionnez **Informations imprimante et options**.

Cette fenêtre s'affiche :

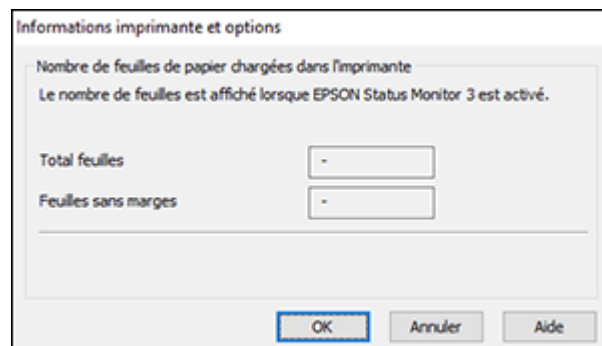

5. Après avoir vu le nombre de feuilles qui ont été alimentées dans l'imprimante, cliquez sur **OK** pour fermer la fenêtre.

Remarque: Le nombre de feuilles ne s'affiche que si Epson Status Monitor 3 est activé.

Sujet parent: [Vérification du nombre de feuilles alimentées](#)

Vérification du compteur de feuilles - Mac

Vous pouvez consulter un compteur indiquant le nombre de feuilles qui ont été alimentées dans le produit.

1. Sous le menu Apple ou sur le Dock, sélectionnez **Préférences Système**. Sélectionnez **Imprimantes et fax** ou **Imprimantes et scanners**, choisissez votre produit et sélectionnez **Options et fournitures**. Sélectionnez **Utilitaire** et sélectionnez **Ouvrir l'utilitaire de l'imprimante**.
2. Sélectionnez **Informations imprimante et options**.

Cette fenêtre s'affiche :

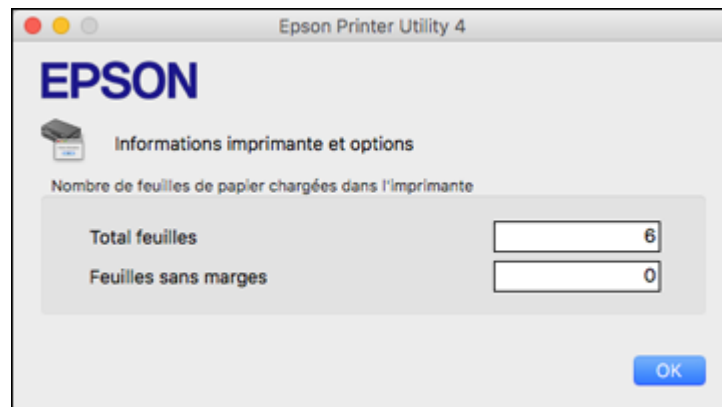

3. Après avoir vu le nombre de feuilles qui ont été alimentées dans l'imprimante, cliquez sur **OK** pour fermer la fenêtre.

Sujet parent: [Vérification du nombre de feuilles alimentées](#)

Nettoyage et transport de votre produit

Consultez ces sections si vous devez nettoyer ou transporter votre produit.

[Nettoyage de votre produit](#)

[Transport de votre produit](#)

Nettoyage de votre produit

Pour maintenir votre produit en état de fonctionnement optimal, nettoyez-le plusieurs fois par année.

Fermez le plateau de sortie et le capot avant lorsque vous n'utilisez pas le produit afin de le protéger de la poussière.

Mise en garde: N'utilisez jamais une brosse dure ou abrasive, de l'alcool ou un diluant pour nettoyer votre produit, sinon vous risquez de l'endommager. N'utilisez pas d'huiles ni de lubrifiants dans le produit et ne laissez pas d'eau s'introduire à l'intérieur.

1. Mettez le produit hors tension.
2. Débranchez le câble d'alimentation.
3. Débranchez tous les câbles connectés.
4. Retirez tout le papier.
5. Nettoyez la vitre d'exposition du scanner à l'aide d'un chiffon doux et non pelucheux (un chiffon fait de microfibres est recommandé), imbibé d'un peu de nettoyant pour vitres.

Mise en garde: Ne vaporisez pas de nettoyant pour vitres directement sur la vitre d'exposition et n'appuyez pas sur la vitre d'exposition avec force.

6. Nettoyez le boîtier externe et le panneau de commande au moyen d'un chiffon de microfibres doux et non abrasif. N'utilisez pas de nettoyants liquides ou chimiques.

Sujet parent: [Nettoyage et transport de votre produit](#)

Transport de votre produit

Si vous devez ranger votre produit ou le déplacer sur une distance importante, préparez-le pour le transport tel que décrit ici.

Mise en garde : Durant le transport et l'entreposage, suivez les directives suivantes.

- Évitez d'incliner le produit, de le placer à la verticale ou à l'envers; sinon l'encre pourrait fuir.

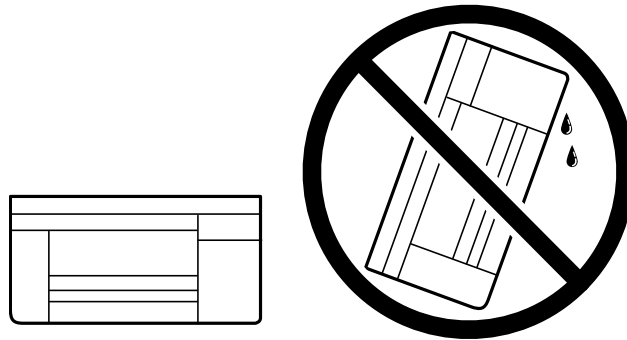

- Lorsque vous rangez ou transportez une bouteille d'encre après avoir retiré son sceau, ne l'inclinez pas et évitez de la soumettre à des impacts ou à des changements de température. Sinon, l'encre pourrait fuir même si le bouchon est bien serré. Assurez-vous de tenir la bouteille bien droite lorsque vous serrez le bouchon, et prenez les précautions nécessaires pour éviter les fuites d'encre lors du transport.
- Ne placez pas de bouteilles d'encre ouvertes dans la boîte avec le produit.
- Ne transportez pas le produit en tenant le panneau de commande; cela pourrait endommager le produit.

Remarque: Avant d'entreposer votre produit pour une longue période, remplacez l'encre si le niveau est bas, ou si l'encre est épuisée ou expirée afin d'éviter que la tête d'impression ne s'assèche. Entreposez votre produit dans un environnement sec et frais.

1. Mettez le produit hors tension.
2. Soulevez l'unité du scanner et vérifiez que la tête d'impression se trouve complètement à droite (en position de repos). Au besoin, mettez le produit sous tension, attendez que la tête d'impression retourne en position de repos complètement à droite, puis mettez le produit hors tension de nouveau.

3. Fixez la tête d'impression au boîtier à l'aide de ruban adhésif.

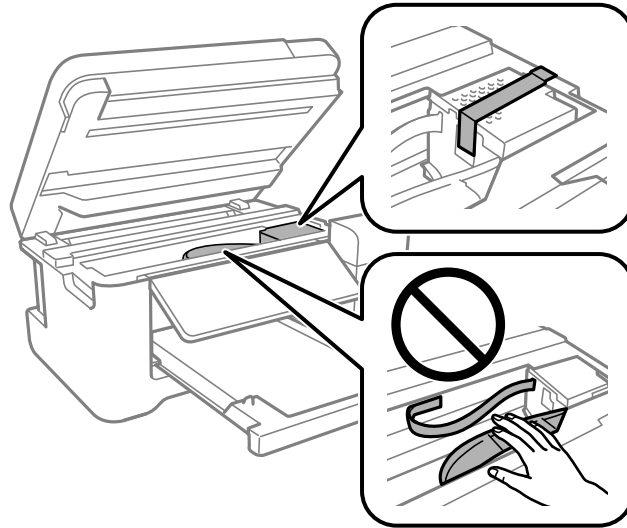

Mise en garde: Ne placez pas de ruban adhésif sur le câble plat blanc ou la pellicule translucide à l'intérieur du produit, sinon, vous risquez d'endommager votre produit.

4. Abaissez l'unité du scanner.

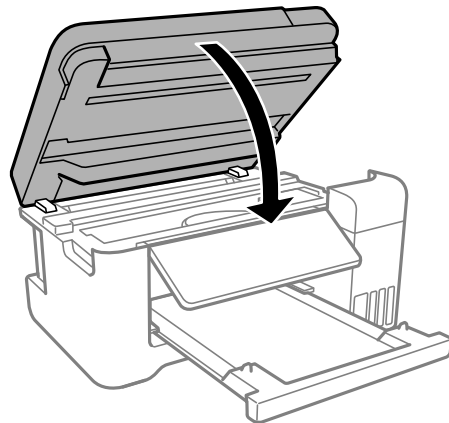

5. Retirez tout le papier du produit.
6. Débranchez le câble d'alimentation.
7. Débranchez tous les câbles connectés.
8. Ouvrez le couvercle de l'unité des réservoirs d'encre et assurez-vous que les bouchons des réservoirs sont bien installés.

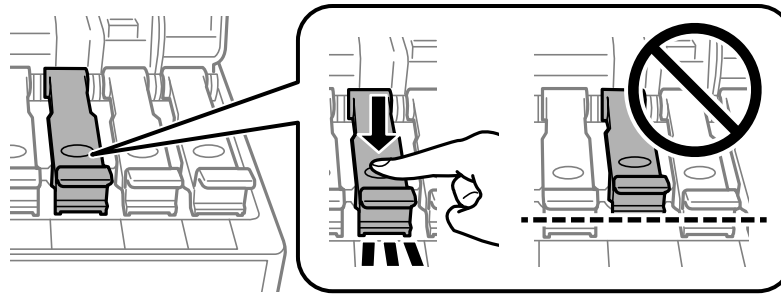
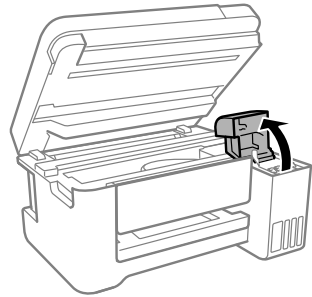

9. Fermez le couvercle des réservoirs et abaissez l'unité du scanner.

10. Fermez le support à papier, le volet protecteur de l'alimenteur et le bac de sortie. Abaissez le panneau de commande en pressant la barre de dégagement et en poussant doucement le panneau vers le bas.

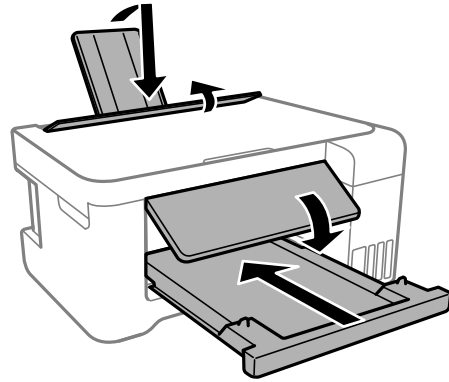

Mise en garde: N'abaissez pas le panneau de commande sans presser la barre de dégagement ou vous risquez d'endommager votre produit.

11. Placez le produit dans son emballage d'origine, si possible, ou placez du matériel amortissant équivalent autour du produit.

N'oubliez pas de retirer le ruban adhésif sur la tête d'impression avant de mettre le produit sous tension. Si la qualité d'impression n'est plus la même au nouvel emplacement, nettoyez et alignez la tête d'impression.

Sujet parent: [Nettoyage et transport de votre produit](#)

Concepts associés

[Nettoyage de la tête d'impression](#)

[Alignement de la tête d'impression](#)

Résolution des problèmes

Consultez ces sections pour obtenir des solutions aux problèmes qui pourraient survenir lors de l'utilisation de votre produit.

[Messages d'état du produit](#)

[Un message vous demandant de réinitialiser les niveaux d'encre apparaît](#)

[Exécution d'une vérification du produit](#)

[Réinitialisation des paramètres par défaut du panneau de commande](#)

[Résolution des problèmes de configuration](#)

[Résolution des problèmes de réseau](#)

[Résolution des problèmes de copie](#)

[Résolution des problèmes de papier](#)

[Résolution des problèmes d'impression à partir d'un ordinateur](#)

[Résolution des problèmes de mise en page et de contenu](#)

[Résolution des problèmes de qualité d'impression](#)

[Résolution des problèmes de numérisation](#)

[Résolution des problèmes de qualité de l'image numérisée](#)

[Résolution des problèmes de carte mémoire](#)

[Désinstallation des logiciels du produit](#)

[Comment obtenir de l'aide](#)

Messages d'état du produit

Vous pouvez souvent diagnostiquer les problèmes de votre produit en vérifiant les messages affichés sur l'écran ACL.

Code ACL	Problème/solution
(E-01)	Une erreur d'imprimante s'est produite. Mettez le produit hors tension et mettez-le sous tension de nouveau. Si l'erreur persiste, vérifiez s'il y a un bouchage papier dans le produit. S'il n'y a pas de bouchage papier, communiquez avec Epson pour le soutien.
(E-02)	Une erreur de scanner s'est produite. Mettez le produit hors tension et mettez-le sous tension de nouveau.

Code ACL	Problème/solution
(E-11)	Le tampon d'encre doit être remplacé. Communiquez avec Epson pour obtenir du soutien.
(W-01)	Du papier est coincé dans le produit. Retirez le papier coincé et appuyez sur le bouton indiqué à l'écran ACL pour effacer l'erreur. Si l'erreur persiste, mettez le produit hors tension et mettez-le sous tension de nouveau.
(W-11)	Un tampon d'encre arrive en fin de durée de vie utile. Communiquez avec Epson pour obtenir du soutien. (Pour continuer l'impression, appuyez sur le bouton  de démarrage.)
(I-22)	Pour établir une connexion sans fil en utilisant un point d'accès, appuyez sur le bouton du point d'accès ou cliquez sur le bouton apparaissant à l'écran des paramètres du point d'accès affiché sur votre ordinateur.
(I-23)	Entrez le NIP affiché sur l'écran ACL dans le point d'accès ou sur l'ordinateur en moins de deux minutes. Si vous attendez plus de deux minutes, le délai imparti s'écoulera et le code changera. Vous devrez alors entrer un nouveau code.
(I-31)	Pour établir les paramètres de connexion sans fil à partir de votre ordinateur, lancez l'installateur et suivez les instructions à l'écran.
(I-41)	L'option Affichage auto config. papier est désactivée. Vous devez activer Affic. auto config. pap pour utiliser AirPrint.
(I-60)	Votre ordinateur ne supporte peut-être pas la fonction WSD (Web Services for Devices). La fonction de numérisation vers PC (WSD) est disponible sur les ordinateurs fonctionnant sous la version anglaise de Windows 10, Windows 8.x, Windows 7 ou Windows Vista.
Recovery mode (mode de récupération)	Une mise à jour du micrologiciel a échoué. Connectez votre produit à l'aide d'un câble USB et essayez à nouveau d'effectuer la mise à jour du micrologiciel. Si vous continuez de recevoir ce message d'erreur, communiquez avec Epson pour obtenir de l'aide.

Remarque: Les tampons d'encre dans l'imprimante récupèrent, distribuent et contiennent l'encre qui n'a pas été utilisée sur les pages imprimées. Au cours de la durée de vie du produit, son état pourrait se détériorer jusqu'à nuire au maintien d'une qualité d'impression acceptable, ou encore, les tampons d'encre pourraient atteindre la fin de leur durée de vie utile. Epson Status Monitor, votre écran ACL ou les témoins sur le panneau de commande vous avertiront si ces pièces doivent être remplacées. Si une telle situation se présente durant la garantie standard de votre produit, le remplacement du produit ou des tampons d'encre sont couverts par la garantie standard. Si le produit n'est plus sous garantie, les

tampons d'encre peuvent être remplacés par un technicien Epson autorisé. Les tampons d'encre usés ne sont pas des pièces qui peuvent être remplacées par l'utilisateur.

Sujet parent: [Résolution des problèmes](#)

Références associées

[Comment obtenir de l'aide](#)

Tâches associées

[Vérification des mises à jour du logiciel d'imprimante](#)

[Chargement du papier dans l'alimenteur de feuilles](#)

Sujets reliés

[Résolution des problèmes de papier](#)

[Réseau Wi-Fi](#)

Un message vous demandant de réinitialiser les niveaux d'encre apparaît

Si un message vous demandant de réinitialiser les niveaux d'encre apparaît à l'écran ACL, effectuez les étapes suivantes :

1. Remplissez tous les réservoirs d'encre ou seulement les réservoirs indiqués à l'écran ACL jusqu'au bord.

Remarque: Selon les conditions d'opération, ce message pourrait apparaître même s'il y a encore de l'encre dans les réservoirs.

2. Sélectionnez les couleurs que vous avez remplies à l'écran ACL.
3. Suivez les instructions à l'écran ACL pour réinitialiser les niveaux d'encre.

Remarque: Le produit possède un système d'alerte de niveau d'encre faible. L'utilisateur doit remplir les réservoirs d'encre correctement pour assurer la précision de ce système. Le produit ne peut pas mesurer directement les niveaux d'encre dans les réservoirs. Il estime plutôt la quantité d'encre restante en faisant le suivi interne de l'utilisation de l'encre. Le système d'alerte de niveau d'encre faible pourrait générer des messages inexacts si les réservoirs d'encre ne sont pas remplis selon ces instructions.

Par mesure de précaution, effectuez régulièrement une inspection visuelle des réservoirs d'encre pour vous assurer que les niveaux d'encre ne descendent pas sous la ligne la plus basse. Si vous continuez d'utiliser le produit lorsque le niveau d'encre est situé sous la ligne la plus basse du réservoir, vous pourriez l'endommager.

Sujet parent: [Résolution des problèmes](#)

Exécution d'une vérification du produit

L'exécution d'une vérification du produit vous aide à déterminer si votre produit fonctionne correctement.

1. Débranchez tous les câbles d'interface reliés à votre produit.
2. Chargez du papier ordinaire dans le produit.
3. Appuyez sur le bouton  d'accueil, si nécessaire.
4. Sélectionnez **Maintenance** et appuyez sur le bouton **OK**.

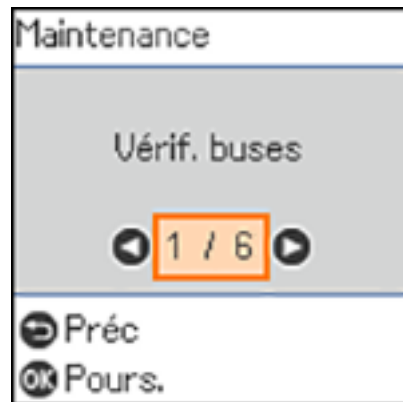

5. Sélectionnez **Vérif. buses** et appuyez sur le bouton **OK**.

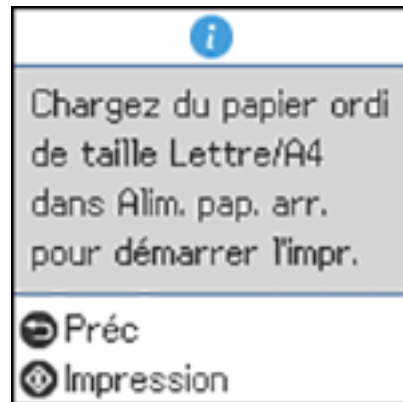

6. Appuyez sur le bouton  de démarrage.
Le motif de vérification des buses s'imprime.
7. Effectuez les étapes suivantes, selon les résultats de la vérification de votre produit :
 - Si la page s'imprime et que le motif de vérification est complet, le produit fonctionne correctement. Le problème de fonctionnement peut être causé par votre ordinateur, votre câble, votre logiciel ou les paramètres sélectionnés. Vérifiez les autres solutions dans ce manuel ou essayez de désinstaller et de réinstaller le logiciel d'impression.
 - Si la page s'imprime, mais que le motif de vérification des buses présente des écarts, nettoyez ou alignez la tête d'impression.
 - Si la page ne s'imprime pas, il est possible qu'un problème soit survenu dans le produit. Vérifiez les autres solutions de ce manuel. Si elles ne fonctionnent pas, communiquez avec Epson.

Sujet parent: [Résolution des problèmes](#)

Concepts associés

[Désinstallation des logiciels du produit](#)

[Nettoyage de la tête d'impression](#)

[Alignement de la tête d'impression](#)

Références associées

[Comment obtenir de l'aide](#)

Réinitialisation des paramètres par défaut du panneau de commande

Si vous rencontrez des difficultés avec le panneau de commande du produit, vous pouvez le réinitialiser aux paramètres d'usine. Vous pouvez choisir les paramètres à réinitialiser ou les réinitialiser tous.

1. Appuyez sur le bouton  d'accueil, si nécessaire.
2. Appuyez sur les boutons fléchés pour sélectionner **Param.** et appuyez sur le bouton **OK**.

3. Sélectionnez **Rétablir param par déf.** et appuyez sur le bouton **OK**.

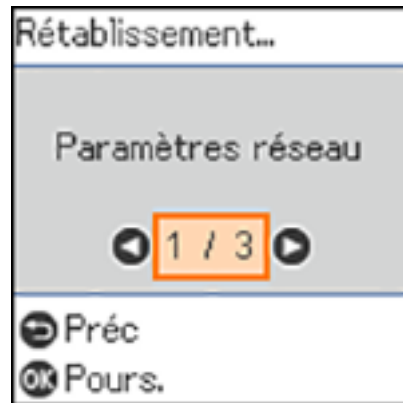

4. Sélectionnez l'une de ces options :

- **Paramètres réseau** : réinitialise tous les paramètres réseau.
- **Tous sauf Réseau** : réinitialise tous les paramètres sauf les paramètres réseau.
- **Ts paramètres** : réinitialise tous les paramètres.

Un écran de confirmation s'affiche.

5. Sélectionnez le bouton **OK** pour réinitialiser les paramètres sélectionnés. (Appuyez sur le bouton  d'arrêt si vous voulez annuler l'opération.)

Sujet parent: [Résolution des problèmes](#)

Résolution des problèmes de configuration

Consultez ces solutions si vous avez des problèmes lors de la configuration de votre produit.

[Le produit fait entendre des bruits après le remplissage de l'encre](#)

[Problèmes d'installation des logiciels](#)

[Problèmes de configuration du panneau de commande](#)

Sujet parent: [Résolution des problèmes](#)

Le produit fait entendre des bruits après le remplissage de l'encre

Si le produit fait entendre des bruits après le remplissage des réservoirs d'encre, consultez ces explications :

- La première fois que vous remplissez les réservoirs d'encre, le produit doit charger sa tête d'impression. Attendez la fin du chargement avant de mettre le produit hors tension, sinon le chargement pourrait être perturbé et le produit risque d'utiliser trop d'encre la prochaine fois que vous le mettez sous tension. Votre produit a terminé de charger la tête d'impression lorsque le témoin  d'alimentation cesse de clignoter.
- Si la tête d'impression cesse de se déplacer ou si le produit n'émet plus de sons et que le chargement est toujours en cours après environ 20 minutes, mettez l'imprimante hors tension. Remettez le produit sous tension et vérifiez si le chargement est toujours en cours. Si le chargement est toujours en cours, communiquez avec Epson pour obtenir de l'aide.

Sujet parent: [Résolution des problèmes de configuration](#)

Problèmes d'installation des logiciels

Si vous avez des problèmes pendant l'installation des logiciels de votre produit, essayez ces solutions :

- Assurez-vous que votre produit est sous tension et que les câbles nécessaires sont bien connectés aux deux extrémités. Si vous éprouvez toujours des problèmes avec l'installation des logiciels, débranchez le câble d'alimentation et suivez attentivement les instructions de l'affiche *Point de départ*. Assurez-vous aussi que votre ordinateur est conforme aux exigences pour votre système d'exploitation.
- Fermez tous les autres programmes, incluant les économiseurs d'écran et les logiciels de protection antivirus, et installez de nouveau les logiciels pour votre produit.
- Sous Windows, assurez-vous que votre produit est sélectionné comme imprimante par défaut et que le bon port est affiché dans les propriétés de l'imprimante.
- Si vous voyez un message d'erreur ou si votre logiciel ne s'installe pas sous Windows, il est possible que vous n'ayez pas les droits d'installation de logiciels. Communiquez avec votre administrateur de système.

Sujet parent: [Résolution des problèmes de configuration](#)

Concepts associés

[Désinstallation des logiciels du produit](#)

Références associées

[Exigences système - Windows](#)

[Exigences système - Mac](#)

Problèmes de configuration du panneau de commande

Si vous avez des problèmes de configuration du panneau de commande, essayez ces solutions :

- Pour voir le texte à l'écran ACL dans une langue différente, vous pouvez sélectionner un paramètre de langue différent pour l'écran.
- Pour ajuster la position du panneau de commande, élevez-le ou abaissez-le doucement.

Sujet parent: [Résolution des problèmes de configuration](#)

Tâches associées

[Modification de la langue d'affichage de l'écran ACL](#)

Résolution des problèmes de réseau

Consultez ces solutions si vous avez des problèmes lors de la configuration ou l'utilisation du produit sur un réseau.

Remarque: Le bris ou la réparation de ce produit peut causer la perte des données de réseau et des paramètres. Epson n'est pas responsable de la copie de sauvegarde ni de la restauration des paramètres et des données au cours de la période de garantie ni après. Nous vous recommandons de faire votre propre copie de sauvegarde de vos paramètres et données réseau ou de les imprimer.

[Le produit ne peut se connecter à un routeur sans fil ou un point d'accès](#)

[Le logiciel réseau ne peut trouver le produit sur un réseau](#)

[Le produit n'apparaît pas dans la fenêtre d'imprimantes Mac](#)

[Impossible d'imprimer via un réseau](#)

[Impossible de numériser via un réseau](#)

Sujet parent: [Résolution des problèmes](#)

Le produit ne peut se connecter à un routeur sans fil ou un point d'accès

Si votre produit ne parvient pas à trouver ou à se connecter à un routeur sans fil ou un point d'accès, essayez ces solutions :

- Si vous connectez le produit par configuration Wi-Fi Protected Setup (WPS) et que l'icône Wi-Fi à l'écran ACL de votre produit n'est pas allumée ou ne s'affiche pas, assurez-vous de sélectionner l'une des options WPS depuis le panneau de commande du produit moins de deux minutes après avoir appuyé sur le bouton WPS sur votre routeur.

- Assurez-vous de placer votre produit à portée de votre routeur ou point d'accès 2,4 GHz. Évitez de placer le produit près de fours micro-ondes, de téléphones sans fil 2,4 GHz ou d'objets métalliques de grande taille (comme un classeur).

Remarque: Si vous utilisez un routeur sans fil 5 GHz, réglez-le de façon à ce qu'il fonctionne en mode bibande (2,4 GHz et 5 GHz). Si votre routeur utilise un seul nom de réseau (SSID) pour la bande 2,4 GHz et 5 GHz, attribuez un nom de réseau différent (SSID) à chaque bande, tel que Réseau maison 2,4 GHz et Réseau maison 5 GHz. Consultez la documentation de votre routeur ou communiquez avec votre fournisseur Internet pour obtenir les instructions.

- Branchez le routeur ou point d'accès à votre ordinateur ou à un autre dispositif afin de vérifier s'il fonctionne correctement.
- Il est possible que vous deviez désactiver le pare-feu et le logiciel antivirus sur votre routeur ou point d'accès.
- Assurez-vous qu'il n'existe pas de restrictions d'accès (comme le filtrage des adresses MAC) configurées sur votre routeur ou point d'accès sans fil. Si des restrictions d'accès ont été mises en place, enregistrez l'adresse MAC du produit sur le routeur ou point d'accès. Pour obtenir l'adresse MAC de votre produit, imprimez une feuille d'état réseau. Consultez ensuite les instructions dans la documentation de votre routeur ou point d'accès pour des directives sur l'ajout d'une adresse à la liste.
- Si votre routeur ou point d'accès sans fil ne diffuse pas son nom de réseau (SSID), suivez les instructions fournies avec votre produit pour la saisie manuelle du nom de réseau sans fil.
- Si la sécurité sans fil a été activée sur votre routeur ou point d'accès sans fil, vous devez déterminer le type de sécurité utilisé et tout mot de passe ou phrase passe requis pour la connexion. Ensuite, assurez-vous de saisir correctement la clé WEP ou la phrase passe WPA.
- Vérifiez si votre ordinateur limite les canaux sans fil disponibles. Si tel est le cas, assurez-vous que votre point d'accès sans fil utilise l'un des canaux utilisables et passez à un canal utilisable, au besoin.
- Si vous utilisez une connexion Wi-Fi et qu'elle est coupée, le mot de passe Wi-Fi Direct de votre dispositif pourrait avoir été modifié. Au besoin, supprimez les paramètres de connexion **DIRECT-xxxxxxx** existants à partir de votre dispositif et entrez un nouveau mot de passe. Consultez la documentation de votre dispositif pour les instructions.
- Si vous connectez votre produit à un ordinateur Windows en utilisant Wi-Fi Direct et qu'il sélectionne automatiquement le mode de point d'accès, il est possible que vous éprouviez des difficultés à accéder à une connexion Internet de faible priorité. Vérifiez la connexion réseau ou les paramètres d'adaptateur dans le panneau de commande Windows et réglez le paramètre **Métrique Internet** à **100** pour votre version du protocole Internet.

Sujet parent: [Résolution des problèmes de réseau](#)

Concepts associés

[Configuration du mode Wi-Fi Direct](#)

Tâches associées

[Impression d'une feuille d'état réseau](#)

[Sélection des paramètres de réseau sans fil à partir du panneau de commande](#)

Sujets reliés

[Réseau Wi-Fi](#)

Le logiciel réseau ne peut trouver le produit sur un réseau

Si EpsonNet Setup ne peut pas trouver votre produit sur un réseau, essayez ces solutions :

- Assurez-vous que votre produit est sous tension et relié à votre réseau. Vérifiez la connexion en utilisant le panneau de commande du produit.
- Vérifiez si le nom de réseau (SSID) contient des caractères non-ASCII. Votre produit ne peut pas reconnaître les caractères non-ASCII.
- Assurez-vous que votre produit n'est pas connecté à un réseau invité.
- Au besoin, réinstallez les logiciels de votre produit et essayez d'exécuter EpsonNet Setup de nouveau :
 1. Réinitialisez les paramètres réseau du produit aux paramètres en usine.
 2. **Windows seulement** : Désinstallez les logiciels de votre produit.
 3. Initialisez votre routeur en suivant les instructions dans la documentation du routeur.

Remarque: Si vous lisez ces instructions en ligne, veuillez noter la prochaine étape, car la connexion Internet sera coupée lorsque vous réinitialiserez le routeur.

4. Téléchargez les logiciels de votre produit à partir du site Web d'Epson en utilisant les instructions de la feuille *Point de départ*.
- Si vous avez remplacé votre routeur, réinstallez les logiciels du produit pour connecter le nouveau routeur.

Remarque: Si vous utilisez un routeur sans fil 5 GHz, réglez-le de façon à ce qu'il fonctionne en mode bibande (2,4 GHz et 5 GHz). Si votre routeur utilise un seul nom de réseau (SSID) pour la bande 2,4 GHz et 5 GHz, attribuez un nom de réseau différent (SSID) à chaque bande, tel que Réseau maison 2,4 GHz et Réseau maison 5 GHz. Consultez la documentation de votre routeur ou communiquez avec votre fournisseur Internet pour obtenir les instructions.

- Vérifiez si votre point d'accès ou routeur sans fil possède la fonction Séparateur privé et si elle est activée. Cela pourrait empêcher la détection de votre dispositif sur le réseau. Consultez la documentation de votre point d'accès ou routeur pour obtenir des instructions sur la désactivation de la fonction Séparateur privé.

Sujet parent: [Résolution des problèmes de réseau](#)

Concepts associés

[Désinstallation des logiciels du produit](#)

Sujets reliés

[Réseau Wi-Fi](#)

Le produit n'apparaît pas dans la fenêtre d'imprimantes Mac

Si votre produit n'apparaît pas dans la fenêtre d'imprimantes Mac, essayez ces solutions :

- Éteignez votre appareil, attendez 30 secondes, puis rallumez-le.
- Si vous connectez le produit par configuration Wi-Fi Protected Setup (WPS) et que l'icône Wi-Fi n'est pas allumée à l'écran ACL de votre produit, assurez-vous de sélectionner l'une des options WPS depuis le panneau de commande du produit moins de deux minutes après avoir appuyé sur le bouton WPS sur votre routeur.
- Si vous connectez le produit sans fil par EpsonNet Setup et que l'icône Wi-Fi ne s'allume pas sur votre écran ACL, assurez-vous que les logiciels de votre produit ont été installés correctement. Au besoin, réinstallez vos logiciels.

Remarque: Si vous utilisez un routeur sans fil 5 GHz, réglez-le de façon à ce qu'il fonctionne en mode bibande (2,4 GHz et 5 GHz). Si votre routeur utilise un seul nom de réseau (SSID) pour la bande 2,4 GHz et 5 GHz, attribuez un nom de réseau différent (SSID) à chaque bande, tel que Réseau maison 2,4 GHz et Réseau maison 5 GHz. Consultez la documentation de votre routeur ou communiquez avec votre fournisseur Internet pour obtenir les instructions.

Sujet parent: [Résolution des problèmes de réseau](#)

Concepts associés

[Désinstallation des logiciels du produit](#)

Impossible d'imprimer via un réseau

Si vous ne pouvez pas imprimer via un réseau, essayez ces solutions :

- Assurez-vous que votre produit est sous tension.

- Assurez-vous que le logiciel de réseau de votre produit a été installé tel que décrit dans la documentation de votre produit.
- Imprimez une feuille d'état réseau et assurez-vous que les paramètres de réseau sont réglés correctement. Si l'état du réseau est **Déconnecté**, vérifiez si tous les câbles sont bien connectés et mettez le produit sous tension de nouveau.
- Si vous utilisez le protocole TCP/IP, assurez-vous que l'adresse IP du produit est définie correctement pour votre réseau. Si votre réseau n'attribue pas les adresses IP en utilisant DHCP, configurez l'adresse IP manuellement.
- Assurez-vous que votre ordinateur et le produit utilisent le même réseau sans fil.
- Si l'impression en réseau est lente, imprimez une feuille d'état réseau et vérifiez la puissance du signal. Si le signal est faible, placez votre produit plus près du routeur ou du point d'accès. Évitez de placer le produit près de fours micro-ondes, de téléphones sans fil 2,4 GHz ou d'objets métalliques de grande taille (comme un classeur).

Remarque: Si vous utilisez un routeur sans fil 5 GHz, réglez-le de façon à ce qu'il fonctionne en mode bibande (2,4 GHz et 5 GHz). Si votre routeur utilise un seul nom de réseau (SSID) pour la bande 2,4 GHz et 5 GHz, attribuez un nom de réseau différent (SSID) à chaque bande, tel que Réseau maison 2,4 GHz et Réseau maison 5 GHz. Consultez la documentation de votre routeur ou communiquez avec votre fournisseur Internet pour obtenir les instructions.

- Vérifiez si votre point d'accès ou routeur sans fil possède la fonction Séparateur privé et si elle est activée. Cela pourrait empêcher l'impression à partir d'un dispositif sur le réseau. Consultez la documentation de votre point d'accès ou routeur pour obtenir des instructions sur la désactivation de la fonction Séparateur privé.
- Si vous connectez le produit sans fil par EpsonNet Setup et que le symbole de connexion Wi-Fi n'est pas allumé ou affiché sur l'écran ACL de votre produit, assurez-vous que les logiciels de votre produit ont été installés correctement. Au besoin, réinstallez votre logiciel.

Sujet parent: [Résolution des problèmes de réseau](#)

Références associées

[Impossible de numériser via un réseau](#)

Tâches associées

[Impression d'une feuille d'état réseau](#)

Sujets reliés

[Réseau Wi-Fi](#)

Impossible de numériser via un réseau

Si vous ne pouvez pas lancer Epson Scan 2 pour la numérisation en réseau, essayez ces solutions :

- Si vous ne pouvez pas numériser à partir du panneau de commande de votre produit, assurez-vous d'avoir redémarré votre ordinateur après avoir installé les logiciels du produit. Assurez-vous que le programme Event Manager n'est pas bloqué par votre pare-feu ou un logiciel de sécurité.

Remarque: Si vous utilisez un routeur sans fil 5 GHz, réglez-le de façon à ce qu'il fonctionne en mode bibande (2,4 GHz et 5 GHz). Si votre routeur utilise un seul nom de réseau (SSID) pour la bande 2,4 GHz et 5 GHz, attribuez un nom de réseau différent (SSID) à chaque bande, tel que Réseau maison 2,4 GHz et Réseau maison 5 GHz. Consultez la documentation de votre routeur ou communiquez avec votre fournisseur Internet pour obtenir les instructions.

- Si vous numérisez un original de grande taille à une résolution élevée, il est possible qu'une erreur de communication en réseau survienne. Essayez de numériser avec une résolution inférieure.
- Si la communication réseau a été interrompue pendant le démarrage d'Epson Scan 2, quittez le programme Epson Scan 2, attendez quelques secondes, et redémarrez-le. Si Epson Scan 2 ne peut pas redémarrer, éteignez votre produit, rallumez-le, et essayez de redémarrer Epson Scan 2 de nouveau.
- Vérifiez les paramètres de numérisation et réinitialisez la connexion si nécessaire à l'aide de l'utilitaire Epson Scan 2 :

Windows 10 : Cliquez sur  et sélectionnez **EPSON > Epson Scan 2 Utility**. Assurez-vous que votre produit est sélectionné. Si nécessaire, sélectionnez l'onglet **Autre** et cliquez sur **Réinitialiser**.

Windows 8.x : Naviguez vers l'écran **Applications**, sélectionnez **EPSON**, puis **Epson Scan 2 Utility**. Assurez-vous que votre produit est sélectionné. Si nécessaire, sélectionnez l'onglet **Autre** et cliquez sur **Réinitialiser**.

Windows (autres versions) : Cliquez sur  ou **Démarrer > Tous les programmes** ou **Programmes > EPSON > EPSON Scan 2 > Epson Scan 2 Utility**. Assurez-vous que votre produit est sélectionné. Si nécessaire, sélectionnez l'onglet **Autre** et cliquez sur **Réinitialiser**.

Mac : Ouvrez le dossier **Applications**, cliquez sur **Epson Software** et cliquez sur **Epson Scan 2 Utility**. Assurez-vous que votre produit est sélectionné. Si nécessaire, sélectionnez l'onglet **Autre** et cliquez sur **Réinitialiser**.

- Vous devrez peut-être désactiver le pare-feu et le logiciel antivirus sur votre routeur ou point d'accès.

Sujet parent: [Résolution des problèmes de réseau](#)

Tâches associées

[Lancement d'une numérisation à partir du panneau de commande du produit](#)

[Lancement d'une numérisation en utilisant l'icône Epson Scan 2](#)

Résolution des problèmes de copie

Consultez ces solutions si vous avez des problèmes de copie avec votre produit.

[Le produit émet des bruits, mais rien ne s'imprime](#)

[Le produit émet des bruits lorsqu'il est laissé au repos pendant un certain temps](#)

Sujet parent: [Résolution des problèmes](#)

Le produit émet des bruits, mais rien ne s'imprime

Si votre produit émet des bruits, mais que rien ne s'imprime, essayez ces solutions :

- Exécutez une vérification des buses pour voir si l'une des buses de la tête d'impression est bouchée. Ensuite, nettoyez la tête d'impression, au besoin.
- Si la page de vérification des buses ne s'imprime pas, mais que le témoin d'alimentation du produit est allumé, assurez-vous que les logiciels du produit sont installés correctement.
- Assurez-vous que votre produit est de niveau (non incliné).

Sujet parent: [Résolution des problèmes de copie](#)

Concepts associés

[Nettoyage de la tête d'impression](#)

[Vérification des buses de la tête d'impression](#)

Le produit émet des bruits lorsqu'il est laissé au repos pendant un certain temps

Votre produit exécute un cycle d'entretien. Ces bruits sont normaux.

Sujet parent: [Résolution des problèmes de copie](#)

Résolution des problèmes de papier

Consultez ces solutions si vous avez des problèmes d'utilisation de papier avec votre produit.

[Problèmes d'alimentation du papier](#)

[Problèmes de bourrage papier dans le produit](#)

[Problèmes de bourrage papier dans le capot arrière](#)

[Problèmes d'éjection du papier](#)

Sujet parent: [Résolution des problèmes](#)

Problèmes d'alimentation du papier

Si l'alimentation du papier pose problème, essayez l'une de ces solutions :

- Placez le produit sur une surface plane.
- Si l'imprimante n'alimente pas le papier, retirez le papier, puis rechargez-le au centre de la fente d'alimentation de papier arrière. Faites glisser le guide-papier contre le bord du papier en vous assurant que la pile de papier ne dépasse pas la flèche sur le guide-papier.
- Si plusieurs pages sont alimentées à la fois, retirez le papier, aérez les bords afin de séparer les feuilles et rechargez le papier.
- Si le papier se coince lorsque vous chargez seulement une ou deux feuilles, essayez de charger plusieurs feuilles à la fois. Ne chargez pas un nombre de feuilles plus élevé que celui recommandé.
- Si le papier se coince lorsque vous imprimez sur les deux côtés du papier, essayez de charger moins de feuilles.
- Assurez-vous que votre papier est conforme aux spécifications pour votre produit.
- Assurez-vous que les paramètres de type et de taille du papier ont bien été saisis sur le panneau de commande.
- Essayez de nettoyer le circuit papier.
- Pour obtenir les meilleurs résultats, suivez ces directives :
 - Utilisez du papier neuf, lisse, de haute qualité qui n'est pas frisé, plissé, vieux, trop mince ou trop épais.
 - Chargez le papier dans la fente d'alimentation de papier arrière avec la face d'impression vers le haut.
 - Suivez toute directive de chargement spéciale fournie avec le papier.

Sujet parent: [Résolution des problèmes de papier](#)

Références associées

[Problèmes de bourrage papier dans le produit](#)

[Capacité de chargement du papier](#)

Tâches associées

[Chargement du papier dans l'alimenteur de feuilles](#)

[Sélection des paramètres papier - Panneau de commande](#)

[Nettoyage du guide-papier](#)

Problèmes de bourrage papier dans le produit

Si un message indiquant que du papier est coincé dans le produit s'affiche, suivez les étapes ci-dessous.

1. Au besoin, annulez le travail d'impression.
2. Retirez le papier coincé dans la fente d'alimentation de papier arrière.

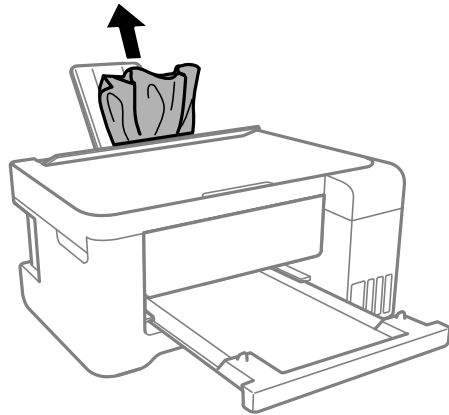

3. Soulevez l'unité du scanner et retirez le papier coincé à l'intérieur.

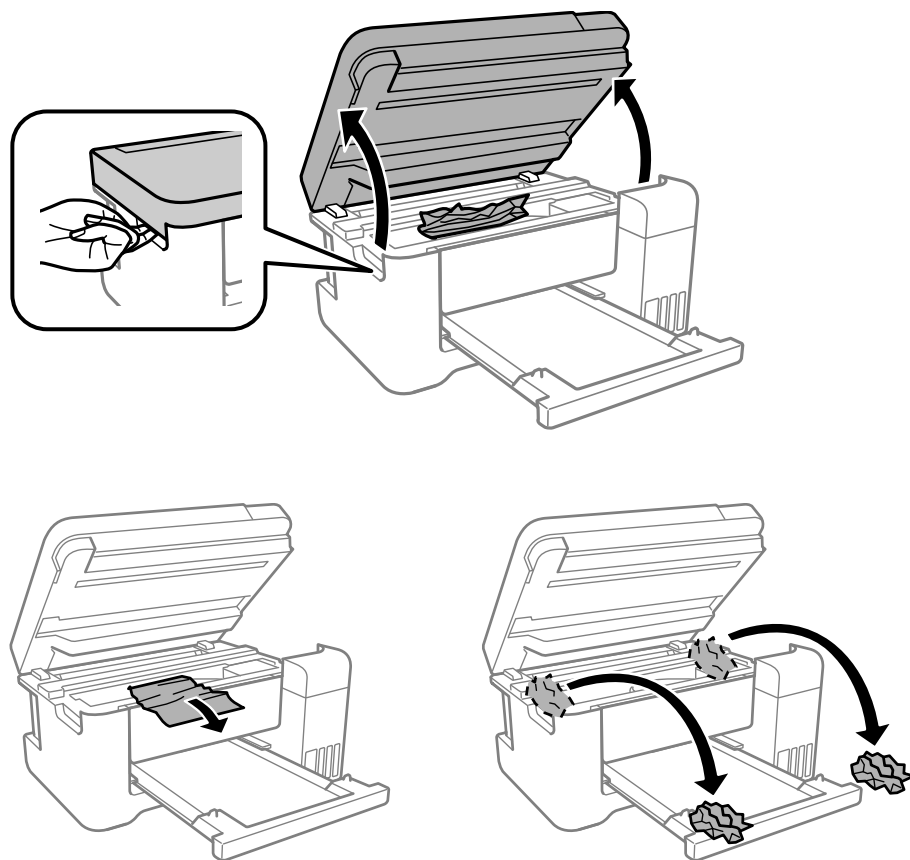

Mise en garde: Ne touchez pas au câble plat blanc ou à la pellicule translucide à l'intérieur de l'imprimante.

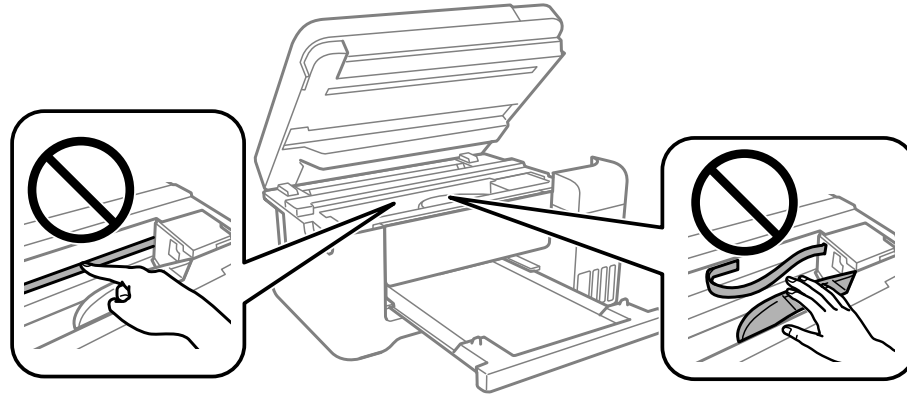

4. Abaissez l'unité du scanner.

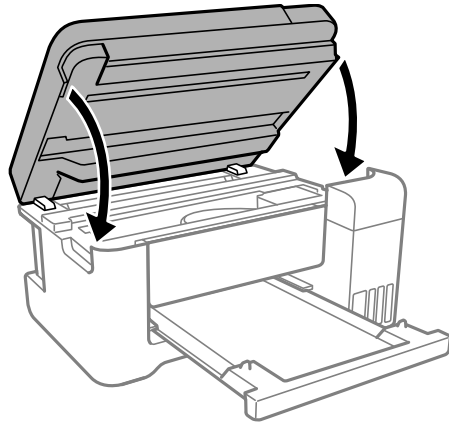

5. Suivez les instructions à l'écran pour effacer les messages d'erreur. Si vous voyez toujours un message de bouchage papier, vérifiez les autres solutions pour bouchage papier.

Sujet parent: [Résolution des problèmes de papier](#)

Problèmes de bourrage papier dans le capot arrière

Si un message indiquant que du papier est coincé dans le capot arrière s'affiche, suivez les étapes ci-dessous.

1. Au besoin, annulez le travail d'impression.
2. Pincez les boutons entre vos doigts pour libérer le capot arrière et retirez-le de votre produit. Retirez délicatement le papier coincé à l'intérieur du produit.

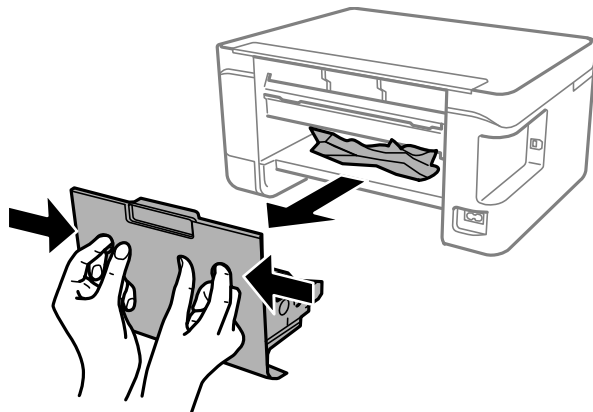

3. Retirez le papier coincé dans le capot arrière.

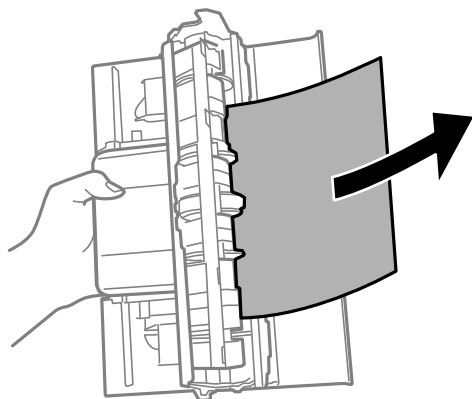

4. Appuyez sur les boutons et remplacez le capot arrière.

5. Suivez les instructions à l'écran pour effacer les messages d'erreur. Si vous voyez toujours un message de bourrage papier, vérifiez les autres solutions pour bourrage papier.

Sujet parent: [Résolution des problèmes de papier](#)

Problèmes d'éjection du papier

Si le papier n'est pas éjecté correctement, essayez l'une des solutions suivantes :

- Si le papier n'est pas complètement éjecté, il est possible que vous ayez choisi une taille de papier inadéquate. Annulez l'impression afin d'éjecter le papier. Sélectionnez la bonne taille de papier lorsque vous réimprimez.
- Si le papier est froissé quand il est éjecté, il est peut-être humide ou trop mince. Chargez de nouvelles feuilles de papier et assurez-vous de sélectionner le bon type de papier lorsque vous réimprimez.

Sujet parent: [Résolution des problèmes de papier](#)

Références associées

[Problèmes de bourrage papier dans le produit](#)

[Problèmes de bourrage papier dans le capot arrière](#)

[Paramètres de type papier ou support - Panneau de commande](#)

Tâches associées

[Sélection des paramètres papier - Panneau de commande](#)

Résolution des problèmes d'impression à partir d'un ordinateur

Consultez ces sections si vous avez des problèmes d'impression à partir d'un ordinateur.

Remarque: Lorsque vous imprimez en utilisant AirPrint, les paramètres d'impression diffèrent de ceux mentionnés dans ce manuel. Consultez le site Web d'Apple pour obtenir des détails.

[Rien ne s'imprime](#)

[L'icône d'imprimante n'apparaît pas dans la barre des tâches Windows](#)

[Impression lente](#)

Sujet parent: [Résolution des problèmes](#)

Rien ne s'imprime

Si vous avez envoyé une tâche d'impression et que rien ne s'imprime, essayez ces solutions :

- Assurez-vous que votre produit est sous tension.

- Assurez-vous que le câble d'interface est bien branché aux deux extrémités.
- Si vous avez branché votre produit à un concentrateur USB, assurez-vous qu'il s'agit d'un concentrateur de premier niveau. Si l'impression ne fonctionne toujours pas, branchez votre produit directement à votre ordinateur au lieu d'un concentrateur.
- Assurez-vous que l'état de l'imprimante n'est pas hors ligne ou en attente.
- Exécutez une vérification du produit pour vérifier si la page de test s'imprime. Si la page de test s'imprime, vérifiez si le logiciel de votre produit est installé correctement.
- Assurez-vous que l'appareil est bien sélectionné comme imprimante par défaut dans Windows.
- Sous Windows, supprimez tous les travaux d'impression à partir du spouleur Windows : cliquez sur **File d'attente** dans l'onglet Utilitaire de la fenêtre des paramètres d'impression, puis annulez tous les travaux d'impression suspendus.
- Sur un Mac, assurez-vous que l'imprimante n'est pas en pause.

Sujet parent: [Résolution des problèmes d'impression à partir d'un ordinateur](#)





Tâches associées

[Exécution d'une vérification du produit](#)

L'icône d'imprimante n'apparaît pas dans la barre des tâches Windows

Si vous ne voyez pas l'icône de votre produit dans la barre des tâches Windows, essayez d'abord de redémarrer votre ordinateur. Si cela ne fonctionne pas, essayez cette solution :

1. Choisissez l'une des méthodes suivantes :

- **Windows 10** : Cliquez sur  et sélectionnez  (Paramètres) > **Périphériques** > **Imprimantes et scanners**. Sélectionnez le nom de votre produit, puis **Gérer** > **Options d'impression**.
- **Windows 8.x** : Naviguez vers l'écran **Applications** et sélectionnez **Panneau de configuration** > **Matériel et audio** > **Périphériques et imprimantes**. Cliquez avec le bouton de droite de la souris sur le nom du produit, sélectionnez **Options d'impression** et, au besoin, sélectionnez le nom du produit de nouveau.
- **Windows 7** : Cliquez sur  et sélectionnez **Périphériques et imprimantes**. Cliquez avec le bouton de droite de la souris sur le nom du produit, sélectionnez **Options d'impression** et, au besoin, sélectionnez le nom du produit de nouveau.
- **Windows Vista** : Cliquez sur , sélectionnez **Panneau de configuration** et cliquez sur **Imprimantes** sous **Matériel et son**. Cliquez avec le bouton de droite de la souris sur le nom du produit, sélectionnez **Options d'impression** et, au besoin, sélectionnez le nom du produit de nouveau.

2. Cliquez sur l'onglet **Utilitaire**.
3. Cliquez sur le bouton **Paramètres étendus**.
4. Sélectionnez **Activer EPSON Status Monitor 3** et cliquez sur **OK**.
5. Cliquez sur le bouton **Préférences du contrôle**.
6. Cochez la case de l'option qui permet d'ajouter une icône de raccourci sur la barre des tâches.
7. Cliquez sur **OK** pour fermer les fenêtres ouvertes du programme.

Sujet parent: [Résolution des problèmes d'impression à partir d'un ordinateur](#)

Impression lente

Si l'impression devient lente, essayez ces solutions :

- Assurez-vous que votre ordinateur est conforme aux exigences pour votre système d'exploitation. Si vous essayez sans succès d'imprimer une grande image, la mémoire de votre ordinateur est peut-être insuffisante. Au besoin, augmentez la mémoire de votre ordinateur.
- Si vous utilisez Windows 7, fermez la fenêtre **Périphériques et imprimantes** avant d'imprimer.
- Si vous utilisez un Mac, assurez-vous d'avoir téléchargé et installé le pilote d'imprimante Epson.
- Assurez-vous que le **Mode silencieux** est désactivé.
- Faites de l'espace sur votre disque dur ou exécutez un utilitaire de défragmentation pour libérer de l'espace.
- Fermez tous les programmes que vous n'utilisez pas lorsque vous imprimez.
- Si vous avez connecté votre produit à votre ordinateur au moyen d'un concentrateur USB, branchez votre produit directement à votre ordinateur.
- Si l'impression devient plus lente après avoir imprimé en continu pendant une longue période de temps, le produit peut avoir automatiquement ralenti afin d'empêcher le mécanisme d'impression de surchauffer ou d'être endommagé. Cessez d'utiliser le produit durant 30 minutes tout en le laissant allumé, puis essayez d'imprimer de nouveau.

Pour l'impression la plus rapide, ajustez les paramètres suivants dans le logiciel de votre produit :

- Activez tout paramètre d'impression à vitesse rapide dans le logiciel de votre produit.
- Sélectionnez un réglage de qualité d'impression inférieur.
- **Windows** : Cliquez sur l'onglet **Entretien** ou **Utilitaire**, sélectionnez **Paramètres étendus** ou **Vitesse et progression**, puis sélectionnez les paramètres suivants :
 - **Toujours spouler les données en format RAW**

- **Mode rendu de page**
- **Imprimer au format bitmap**
- **Windows** : Sélectionnez **Paramètres imprimante**, cliquez sur l'onglet **Plus d'options** et assurez-vous que le paramètre **Vitesse rapide** est activé.
- **Mac** : Sélectionnez **Préférences Système, Imprimantes et scanners**, puis sélectionnez votre produit. Sélectionnez **Options et fournitures**, puis **Options** (ou **Pilotes**) et activez le paramètre **Impression vitesse rapide**.

Si l'impression demeure lente et que vous utilisez Windows 7 ou Windows Vista, essayez ceci :

1. Cliquez sur  et sélectionnez **Poste de travail** ou **Mon poste de travail**. Faites un double-clic sur le lecteur **C:** et ouvrez les dossiers suivants : **ProgramData > EPSON > PRINTER**.

Remarque: Si vous ne voyez pas le dossier ProgramData, ouvrez le menu **Organiser** et sélectionnez **Option des dossiers et de recherche**. Dans la fenêtre qui apparaît, cliquez sur l'onglet **Affichage**, sélectionnez **Afficher les fichiers, dossiers et lecteurs cachés** dans la liste des paramètres avancés et cliquez sur **OK**.

2. Cliquez avec le bouton de droite de la souris sur le fichier **EPAUDF01.AUD** et sélectionnez **Supprimer**.
3. Redémarrez votre ordinateur et essayez d'imprimer à nouveau.

Sujet parent: [Résolution des problèmes d'impression à partir d'un ordinateur](#)

Références associées

[Exigences système - Windows](#)

[Exigences système - Mac](#)

[Paramètres de type de papier ou de média - Logiciel d'impression](#)

Tâches associées

[Sélection des préférences d'impression - Mac](#)

[Sélection des paramètres d'impression de base - Mac](#)

[Sélection des paramètres d'impression de base - Windows](#)

[Sélection des paramètres étendus - Windows](#)

Résolution des problèmes de mise en page et de contenu

Consultez ces sections si vous avez des problèmes avec la mise en page ou le contenu de vos pages imprimées.

Remarque: Lorsque vous imprimez en utilisant AirPrint, les paramètres d'impression diffèrent de ceux mentionnés dans ce manuel. Consultez le site Web d'Apple pour obtenir des détails.

[Image inversée](#)

[Impression d'un trop grand nombre de copies](#)

[Impression de pages vides](#)

[Les marges sont incorrectes sur les tirages](#)

[Une bordure blanche apparaît sur vos tirages sans marges](#)

[Impression de caractères erronés](#)

[Taille ou position de l'image incorrecte](#)

[Tirage incliné](#)

Sujet parent: [Résolution des problèmes](#)

Image inversée

Si votre image imprimée est inversée de manière inattendue, essayez ces solutions :

- Désactivez tout paramètre d'image miroir ou d'inversion dans le programme duquel vous imprimez.
- Désactivez les paramètres **Image miroir**, **Retournement horizontal** ou **Inverser l'orientation de la page** dans votre logiciel d'impression. (Le nom de cette option diffère selon votre version du système d'exploitation.)

Sujet parent: [Résolution des problèmes de mise en page et de contenu](#)

Tâches associées

[Sélection des paramètres d'impression de base - Mac](#)

[Sélection des options additionnelles de mise en page et d'impression - Windows](#)

Impression d'un trop grand nombre de copies

Assurez-vous que le paramètre **Copies** du logiciel d'impression ou de l'application n'est pas réglé pour l'impression de copies multiples.

Sujet parent: [Résolution des problèmes de mise en page et de contenu](#)

Impression de pages vides

Si des pages vides s'impriment, essayez l'une des solutions suivantes :

- Assurez-vous d'avoir sélectionné les bons paramètres de taille du papier dans le programme duquel vous imprimez et dans le logiciel d'impression.

- Si le document que vous voulez imprimer comporte une page blanche et que vous souhaitez passer cette page, sélectionnez le paramètre **Sauter les pages blanches** dans le logiciel d'impression, si disponible.
- Exécutez une vérification des buses pour voir si l'une des buses est bouchée. Ensuite, nettoyez la tête d'impression, au besoin.
- Assurez-vous que votre produit est sélectionné comme imprimante dans le programme duquel vous imprimez.
- Il est peut-être temps de remplir l'encre. Vérifiez visuellement les niveaux d'encre.

Sujet parent: [Résolution des problèmes de mise en page et de contenu](#)

Concepts associés

[Nettoyage de la tête d'impression](#)

[Vérification des buses de la tête d'impression](#)

Références associées

[Paramètres de type de papier ou de média - Logiciel d'impression](#)

[Paramètres de type papier ou support - Panneau de commande](#)

Tâches associées

[Chargement du papier dans l'alimenteur de feuilles](#)

Les marges sont incorrectes sur les tirages

Si les marges de vos tirages sont incorrectes, essayez ces solutions :

- Assurez-vous d'avoir sélectionné les bons paramètres de taille du papier dans le programme duquel vous imprimez et dans le logiciel d'imprimante.
- Assurez-vous d'avoir sélectionné les marges adéquates pour la taille de votre papier dans le programme duquel vous imprimez.
- Assurez-vous que le papier est bien positionné pour l'alimentation dans le produit.

Vous pouvez utiliser l'option d'aperçu dans le logiciel d'impression pour vérifier les marges avant d'imprimer.

Sujet parent: [Résolution des problèmes de mise en page et de contenu](#)

Tâches associées

[Sélection des paramètres d'impression de base - Mac](#)

[Sélection des paramètres d'impression de base - Windows](#)

[Sélection des paramètres du format d'impression - Mac](#)

Une bordure blanche apparaît sur vos tirages sans marges

Si vous voyez une bordure sur des tirages sans marges, essayez ces solutions :

- Assurez-vous d'imprimer sur du papier sans marges de taille et de type compatibles.

Remarque: Pour les tailles de papier personnalisées, assurez-vous de sélectionner une largeur de page sans marges supportée.

- **Windows** : Assurez-vous d'avoir sélectionné le paramètre **Sans marges** dans le logiciel d'impression.
- **Mac** : Assurez-vous d'avoir coché la case **Sans marges** ou d'avoir sélectionné une taille de papier avec une option **Sans marges** dans le logiciel d'impression.
- Ajustez le paramètre **Agrandissement** pour régler la quantité d'extension de l'image sur les bords des tirages sans marges.
- Assurez-vous que la taille de l'image et le format du papier sont bien réglés; si l'image est petite, il est possible que l'agrandissement ne couvre pas tout le papier.
- Accédez à la Configuration avancée (Windows) ou Préférences d'impression (Mac) et sélectionnez **Supprimer la bordure blanche**.

Sujet parent: [Résolution des problèmes de mise en page et de contenu](#)

Tâches associées

[Sélection des paramètres d'impression de base - Mac](#)

[Sélection des paramètres d'impression de base - Windows](#)

Impression de caractères erronés

Si des caractères erronés apparaissent dans vos impressions, essayez ces solutions avant d'imprimer de nouveau :

- Assurez-vous que tous les câbles sont bien connectés aux deux extrémités.
- Sous Windows, supprimez tous les travaux d'impression à partir du spouleur Windows : cliquez sur **File d'attente** dans l'onglet Utilitaire de la fenêtre des paramètres d'impression, puis annulez tous les travaux d'impression suspendus.
- Si vous avez connecté votre produit à votre ordinateur au moyen d'un concentrateur USB, branchez votre produit directement à votre ordinateur.

- Si votre ordinateur est entré en mode veille durant votre dernier travail d'impression, le prochain travail d'impression (une fois le mode veille désactivé) pourrait contenir des caractères inintelligibles. Imprimez votre document à nouveau.
- Si des caractères erronés apparaissent toujours sur vos tirages, essayez de brancher votre produit à l'aide d'un câble différent.

Sujet parent: [Résolution des problèmes de mise en page et de contenu](#)

Tâches associées

[Sélection des paramètres d'impression de base - Mac](#)

[Sélection des paramètres d'impression de base - Windows](#)

[Sélection des paramètres du format d'impression - Mac](#)

Taille ou position de l'image incorrecte

Si la taille ou la position de votre image imprimée est incorrecte, essayez ces solutions :

- Assurez-vous d'avoir sélectionné les bons paramètres de taille du papier et de disposition dans le programme duquel vous imprimez et dans le logiciel d'impression.
- Assurez-vous que vous avez sélectionné la bonne taille de papier sur le panneau de commande du produit.
- Assurez-vous que le papier est bien positionné pour l'alimentation dans l'imprimante.
- Nettoyez la vitre d'exposition du scanner et le couvre-document.
- Si les bords d'une copie sont rognés, écartez légèrement l'original des bords de la vitre d'exposition du scanner.
- Assurez-vous d'avoir sélectionné les marges adéquates pour la taille de votre papier dans le programme duquel vous imprimez.
- Assurez-vous de sélectionner le paramètre **Format original** correspondant à votre original dans les paramètres de copie.

Vous pouvez utiliser l'option d'aperçu dans le logiciel d'impression pour vérifier les marges avant d'imprimer.

Sujet parent: [Résolution des problèmes de mise en page et de contenu](#)

Tâches associées

[Sélection des paramètres d'impression de base - Mac](#)

[Sélection des paramètres d'impression de base - Windows](#)

[Sélection des paramètres du format d'impression - Mac](#)

[Chargement du papier dans l'alimenteur de feuilles](#)

Tirage incliné

Si vos tirages sont inclinés, essayez ces solutions :

- Assurez-vous de placer le guide-papier contre le côté du papier.
- Sélectionnez un paramètre de qualité d'impression supérieur dans le logiciel d'impression.
- Désactivez tout paramètre d'impression à vitesse rapide dans le logiciel de votre produit.
- Alignez la tête d'impression.
- Assurez-vous que le produit n'est pas incliné lors de l'impression.

Sujet parent: [Résolution des problèmes de mise en page et de contenu](#)

Tâches associées

[Sélection des paramètres d'impression de base - Mac](#)

[Sélection des paramètres d'impression de base - Windows](#)

[Chargement du papier dans l'alimenteur de feuilles](#)

Résolution des problèmes de qualité d'impression

Consultez ces sections si vos tirages présentent un problème de qualité d'impression, mais que l'image semble correcte sur l'écran de votre ordinateur.

Remarque: Lorsque vous imprimez en utilisant AirPrint, les paramètres d'impression diffèrent de ceux mentionnés dans ce manuel. Consultez le site Web d'Apple pour obtenir des détails.

[Tirage présentant des lignes claires ou foncées](#)

[Tirage flou ou maculé](#)

[Tirage estompé ou comportant des vides](#)

[Tirage granuleux](#)

[Les couleurs du tirage sont incorrectes](#)

Sujet parent: [Résolution des problèmes](#)

Tirage présentant des lignes claires ou foncées

Si vous remarquez des lignes claires ou foncées sur vos tirages (aussi appelées « bandes »), essayez ces solutions avant d'imprimer de nouveau :

- Exécutez une vérification des buses pour voir si l'une des buses de la tête d'impression est bouchée. Ensuite, nettoyez la tête d'impression, au besoin.

- Assurez-vous que le paramètre de type de papier correspond bien au papier que vous avez chargé.
- Assurez-vous que la face d'impression du papier est chargée correctement selon votre produit.
- Désactivez tout paramètre d'impression à vitesse rapide dans le logiciel de votre produit.
- Ajustez la qualité d'impression dans le logiciel du produit.
- Il est peut-être temps de remplir l'encre. Vérifiez visuellement les niveaux d'encre.
- Si vous n'avez pas utilisé le produit depuis longtemps, exécutez l'utilitaire Nettoyage puissant.

Remarque: Le nettoyage puissant consomme une grande quantité d'encre. Ne l'utilisez que si vous n'arrivez pas à améliorer la qualité d'impression avec un nettoyage de la tête d'impression.

Sujet parent: [Résolution des problèmes de qualité d'impression](#)

Concepts associés

[Nettoyage de la tête d'impression](#)

[Vérification des buses de la tête d'impression](#)

[Alignement de la tête d'impression](#)

[Nettoyage puissant](#)

Références associées

[Paramètres de type de papier ou de média - Logiciel d'impression](#)

Tâches associées

[Sélection des options additionnelles de mise en page et d'impression - Windows](#)

[Sélection des préférences d'impression - Mac](#)

[Remplissage des réservoirs d'encre](#)

[Chargement du papier dans l'alimenteur de feuilles](#)

Tirage flou ou maculé

Si vos tirages sont flous ou maculés, essayez ces solutions :

- Assurez-vous que votre papier n'est pas humide, frisé, vieux ou chargé incorrectement dans votre produit.
- Pour les papiers spéciaux, utilisez une feuille de support ou chargez une seule feuille à la fois.
- Assurez-vous que votre papier est conforme aux spécifications pour votre produit.
- Utilisez des supports d'impression Epson pour assurer une bonne saturation et absorption des encres d'origine Epson.

- Assurez-vous que le paramètre de type de papier sélectionné dans le logiciel d'impression correspond bien au papier que vous avez chargé.
- Assurez-vous que la face d'impression du papier est chargée correctement selon votre produit.
- Retirez chaque feuille du bac de sortie dès l'impression terminée.
- Évitez de manipuler les tirages imprimés sur du papier glacé immédiatement après l'impression.
- Désactivez tout paramètre d'impression à vitesse rapide dans le logiciel de votre produit.
- Si vous utilisez du papier pour impression recto verso et que vous imprimez des images sombres ou fortement saturées au recto de la feuille, il se pourrait que votre tirage soit maculé au recto après l'impression au verso. Imprimez d'abord le côté avec l'image ou le texte le moins foncé pour éviter le maculage. Réglez les paramètres **Densité d'impression** et/ou **Augmentation du temps de séchage de l'encre**.
- Si les copies imprimées sont maculées, réduisez les paramètres de densité d'impression sur le panneau de commande du produit.
- Les niveaux d'encre pourraient être bas et vous pourriez devoir remplir l'encre. Vérifiez visuellement les niveaux d'encre.
- Exécutez une vérification des buses pour voir si l'une des buses de la tête d'impression est bouchée. Ensuite, nettoyez la tête d'impression, au besoin.
- Alignez la tête d'impression.
- Ajustez la qualité d'impression dans le logiciel du produit.
- Nettoyez le circuit papier.
- Si vous imprimez lorsque les niveaux d'encre sont si bas que vous ne pouvez pas voir l'encre à travers les fenêtres des réservoirs, remplissez les réservoirs jusqu'aux lignes du haut et exécutez l'utilitaire Nettoyage puissant à nouveau. Puis, effectuez une vérification des buses pour voir si la qualité d'impression s'est améliorée.
- Si vous n'avez pas utilisé le produit depuis longtemps, exécutez l'utilitaire Nettoyage puissant.

Remarque: Le nettoyage puissant consomme une grande quantité d'encre. Ne l'utilisez que si vous n'arrivez pas à améliorer la qualité d'impression avec un nettoyage de la tête d'impression.

Remarque: Le produit ne fonctionnera pas correctement s'il est incliné. Placez-le sur une surface plane, stable et plus grande que sa base vers tous les côtés.

Sujet parent: [Résolution des problèmes de qualité d'impression](#)

Concepts associés

[Nettoyage de la tête d'impression](#)

[Vérification des buses de la tête d'impression](#)

[Alignement de la tête d'impression](#)

Références associées

[Caractéristiques du papier](#)

[Papiers Epson disponibles](#)

Tâches associées

[Sélection des paramètres d'impression de base - Mac](#)

[Sélection des paramètres d'impression de base - Windows](#)

[Sélection des options additionnelles de mise en page et d'impression - Windows](#)

[Sélection des préférences d'impression - Mac](#)

[Sélection des paramètres étendus - Windows](#)

Tirage estompé ou comportant des vides

Si vos tirages sont estompés ou comportent des vides, essayez ces solutions :

- Exécutez une vérification des buses pour voir si l'une des buses de la tête d'impression est bouchée. Ensuite, nettoyez la tête d'impression, au besoin.
- Les niveaux d'encre sont peut-être bas. Vérifiez visuellement les niveaux d'encre.
- Assurez-vous que le paramètre de type de papier correspond bien au papier que vous avez chargé.
- Assurez-vous que votre papier n'est pas humide, frisé, vieux ou chargé incorrectement dans votre produit.
- Alignez la tête d'impression.
- Ajustez la qualité d'impression dans le logiciel du produit.
- Nettoyez le circuit papier.
- Si vous n'avez pas utilisé le produit depuis longtemps, exécutez l'utilitaire Nettoyage puissant.

Remarque: Le nettoyage puissant consomme une grande quantité d'encre. Ne l'utilisez que si vous n'arrivez pas à améliorer la qualité d'impression avec un nettoyage de la tête d'impression.

Sujet parent: [Résolution des problèmes de qualité d'impression](#)

Concepts associés

[Nettoyage de la tête d'impression](#)

[Alignement de la tête d'impression](#)

[Vérification des buses de la tête d'impression](#)

Références associées

[Paramètres de type de papier ou de média - Logiciel d'impression](#)

[Paramètres de type papier ou support - Panneau de commande](#)

Tâches associées

[Nettoyage du guide-papier](#)

[Remplissage des réservoirs d'encre](#)

[Chargement du papier dans l'alimenteur de feuilles](#)

Tirage granuleux

Si vos tirages sont granuleux, essayez ces solutions :

- Assurez-vous que la face d'impression du papier est chargée correctement selon votre produit.
- Sélectionnez un paramètre de qualité d'impression supérieur et désactivez tout paramètre d'impression à vitesse rapide dans le logiciel de votre produit.
- Exécutez une vérification des buses pour voir si l'une des buses de la tête d'impression est bouchée. Ensuite, nettoyez la tête d'impression, au besoin.
- Alignez la tête d'impression.
- Ajustez la qualité d'impression.
- Il pourrait être nécessaire d'augmenter la résolution de l'image ou d'imprimer dans un format plus petit; consultez la documentation du logiciel.

Remarque: La résolution des images provenant d'Internet pourrait être basse et résulter en des tirages de mauvaise qualité.

- Si vous comptez agrandir la taille de l'image dans un programme d'édition d'images, vous devez augmenter le paramètre de résolution afin d'obtenir une qualité d'image élevée. Augmentez la résolution de l'image proportionnellement au facteur d'agrandissement de sa taille. Par exemple, si la résolution de l'image est de 300 ppp (point par pouce) et que vous décidez de doubler la taille de l'image pour l'imprimer, modifiez le paramètre de résolution à 600 ppp.

Remarque: Les paramètres de résolution élevés augmentent la taille des fichiers, ce qui allonge les délais de traitement et d'impression. Prenez en considération les limitations de votre système informatique lorsque vous sélectionnez une résolution, et choisissez la résolution la plus basse possible de qualité acceptable afin d'obtenir des fichiers dont la taille est facile à traiter.

Sujet parent: [Résolution des problèmes de qualité d'impression](#)

Concepts associés

[Nettoyage de la tête d'impression](#)

[Alignement de la tête d'impression](#)

[Vérification des buses de la tête d'impression](#)

Tâches associées

[Sélection des paramètres d'impression de base - Mac](#)

[Sélection des paramètres d'impression de base - Windows](#)

[Sélection des options additionnelles de mise en page et d'impression - Windows](#)

[Sélection des préférences d'impression - Mac](#)

Les couleurs du tirage sont incorrectes

Si les couleurs de vos tirages sont incorrectes, essayez ces solutions :

- Assurez-vous que le paramètre de type de papier correspond bien au papier que vous avez chargé.
- Assurez-vous que le paramètre **Niveaux de gris** n'est pas sélectionné dans le logiciel d'impression.
- Si vous avez sélectionné **Standard-Vif** (Windows) ou **Normal-Vif** (Mac) au paramètre de qualité dans le logiciel d'impression, essayez de sélectionner **Standard** (Windows) ou **Normal** (Mac).
- Exécutez une vérification des buses pour voir si l'une des buses de la tête d'impression est bouchée. Ensuite, nettoyez la tête d'impression, au besoin.
- Les niveaux d'encre pourraient être bas et vous pourriez devoir remplir l'encre. Vérifiez visuellement les niveaux d'encre.
- Si vous imprimez lorsque les niveaux d'encre sont si bas que vous ne pouvez pas voir l'encre à travers les fenêtres des réservoirs, remplissez les réservoirs jusqu'aux lignes du haut et exécutez l'utilitaire Nettoyage puissant à nouveau. Puis, effectuez une vérification des buses pour voir si la qualité d'impression s'est améliorée.
- Après l'impression, les couleurs dans votre tirage doivent sécher. Au cours de cette période de séchage, les couleurs pourraient être différentes de ce à quoi vous vous attendiez. Pour accélérer le séchage, n'empilez pas vos tirages les uns sur les autres.

- Les couleurs imprimées ne correspondent jamais exactement aux couleurs affichées à l'écran. Cependant, vous pouvez utiliser un système de gestion des couleurs pour obtenir une concordance aussi précise que possible. Essayez d'utiliser les options de gestion des couleurs dans le logiciel d'impression.
- Pour de meilleurs résultats, utilisez toujours de l'encre et du papier d'origine Epson.
- Si vous n'avez pas utilisé le produit depuis longtemps, exécutez l'utilitaire Nettoyage puissant.

Remarque: Le nettoyage puissant consomme une grande quantité d'encre. Ne l'utilisez que si vous n'arrivez pas à améliorer la qualité d'impression avec un nettoyage de la tête d'impression.

Sujet parent: [Résolution des problèmes de qualité d'impression](#)

Concepts associés

[Nettoyage de la tête d'impression](#)

[Vérification des buses de la tête d'impression](#)

[Nettoyage puissant](#)

Références associées

[Papiers Epson disponibles](#)

Tâches associées

[Sélection des paramètres d'impression de base - Mac](#)

[Sélection des paramètres d'impression de base - Windows](#)

[Sélection des options additionnelles de mise en page et d'impression - Windows](#)

[Sélection des préférences d'impression - Mac](#)

[Gestion des couleurs - Mac](#)

[Remplissage des réservoirs d'encre](#)

Résolution des problèmes de numérisation

Consultez ces solutions si vous avez des problèmes de numérisation avec votre produit.

[Le logiciel de numérisation ne fonctionne pas correctement](#)

[Impossible de lancer Epson Scan 2](#)

Sujet parent: [Résolution des problèmes](#)

Le logiciel de numérisation ne fonctionne pas correctement

Si votre logiciel de numérisation ne fonctionne pas correctement, essayez ces solutions :

- Assurez-vous que votre ordinateur dispose de suffisamment de mémoire et qu'il satisfait les exigences système selon votre système d'exploitation.
- Assurez-vous que votre ordinateur n'est pas en mode d'économie d'énergie, soit en mode attente ou veille. Si c'est le cas, quittez le mode attente ou veille et redémarrez le logiciel de numérisation.
- Si vous avez mis à jour votre système d'exploitation, mais que vous n'avez pas réinstallé le logiciel de numérisation, essayez de le réinstaller.
- Sous Windows, assurez-vous que votre produit fait partie de la liste d'appareils valides dans le panneau de commande **Scanneurs et appareils photo**.

Sujet parent: [Résolution des problèmes de numérisation](#)

Concepts associés

[Désinstallation des logiciels du produit](#)

Références associées

[Exigences système - Windows](#)

[Exigences système - Mac](#)

Impossible de lancer Epson Scan 2

Si vous n'arrivez pas à lancer Epson Scan 2, essayez ces solutions :

- Assurez-vous que votre produit est sous tension et que les câbles d'interface sont bien connectés aux deux extrémités.
- Assurez-vous qu'Epson Scan 2 est bien sélectionné en tant que logiciel de numérisation.
- Assurez-vous que votre ordinateur n'est pas en mode d'économie d'énergie, soit en mode attente ou veille. Si c'est le cas, quittez le mode attente ou veille et redémarrez Epson Scan 2.
- Vérifiez les paramètres de connexion et testez la connexion en utilisant l'utilitaire Epson Scan 2 :

Windows 10 : Cliquez sur  et sélectionnez **EPSON > Epson Scan 2 Utility**. Assurez-vous que le bon produit est sélectionné. Si nécessaire, sélectionnez l'onglet **Autre** et cliquez sur **Réinitialiser**.

Windows 8.x : Naviguez vers l'écran **Applications** et sélectionnez **Epson Scan 2 Utility**. Assurez-vous que le bon produit est sélectionné. Si nécessaire, sélectionnez l'onglet **Autre** et cliquez sur **Réinitialiser**.

Windows (autres versions) : Cliquez sur  ou **Démarrer > Tous les programmes** ou **Programmes > EPSON > EPSON Scan 2 > Epson Scan 2 Utility**. Assurez-vous que le bon produit est sélectionné. Si nécessaire, sélectionnez l'onglet **Autre** et cliquez sur **Réinitialiser**.

Mac : Ouvrez le dossier **Applications**, cliquez sur **Epson Software** et cliquez sur **Epson Scan 2 Utility**. Assurez-vous que le bon produit est sélectionné. Si nécessaire, sélectionnez l'onglet **Autre** et cliquez sur **Réinitialiser**.

- Assurez-vous qu'il n'y a pas plusieurs versions d'Epson Scan 2 installées. Si c'est le cas, désinstallez toutes les versions et réinstallez une seule version.
- Si vous avez mis à jour votre système d'exploitation, mais que vous n'avez pas réinstallé le programme Epson Scan 2, essayez de le réinstaller.

Sujet parent: [Résolution des problèmes de numérisation](#)

Sujets reliés

[Lancement d'une numérisation](#)

Résolution des problèmes de qualité de l'image numérisée

Consultez ces sections si une image numérisée vers votre ordinateur présente un problème de qualité.

[L'image n'est constituée que de quelques points](#)

[Une ligne de points apparaît dans toutes les images numérisées](#)

[Les lignes droites d'une image apparaissent courbées](#)

[L'image est déformée ou floue](#)

[Les couleurs de l'image sont inégales sur les bords](#)

[L'image est trop sombre](#)

[Le verso du document original apparaît sur l'image numérisée](#)

[Des motifs d'ondulation apparaissent dans l'image](#)

[Les couleurs des images numérisées ne correspondent pas aux couleurs d'origine](#)

[Les bords de l'image numérisée sont rognés](#)

Sujet parent: [Résolution des problèmes](#)

L'image n'est constituée que de quelques points

Si votre image numérisée n'est constituée que de quelques points, essayez ces solutions :

- Assurez-vous que le document est bien placé sur la vitre d'exposition du scanner, face à numériser vers le bas.

- Si vous numérisiez en utilisant le paramètre **Noir & Blanc** d'Epson Scan 2, ajustez le paramètre **Seuil Noir/Blanc** et numérisez de nouveau.

Sujet parent: [Résolution des problèmes de qualité de l'image numérisée](#)

Une ligne de points apparaît dans toutes les images numérisées

Si une ligne de points apparaît dans toutes vos images numérisées, nettoyez la vitre d'exposition du scanner avec un chiffon doux, sec et non pelucheux ou utilisez une petite quantité de nettoyeur pour vitres sur le chiffon, au besoin. Les serviettes en papier ne sont pas recommandées.

Mise en garde: Ne vaporisez pas de nettoyeur directement sur la vitre d'exposition du scanner.

Sujet parent: [Résolution des problèmes de qualité de l'image numérisée](#)

Les lignes droites d'une image apparaissent courbées

Si les lignes droites d'un original semblent courbées dans l'image numérisée, assurez-vous de placer votre original bien droit lorsque vous le numérisiez.

Sujet parent: [Résolution des problèmes de qualité de l'image numérisée](#)

Tâches associées

[Positionnement des originaux sur la vitre d'exposition du scanner](#)

L'image est déformée ou floue

Si une image numérisée apparaît déformée ou floue, essayez ces solutions :

- Assurez-vous que votre original n'est pas froissé ou gondolé. Cela peut empêcher l'original de reposer à plat sur la vitre d'exposition du scanner.
- Ne déplacez pas votre original ou votre produit durant la numérisation.
- Le produit ne fonctionnera pas correctement s'il est incliné. Placez le produit sur une surface plane, stable et plus grande que sa base vers tous les côtés.
- Réglez ces paramètres Epson Scan 2 (si disponibles) et essayez de numériser de nouveau :
 - Augmentez le paramètre **Résolution**.
 - Si le paramètre **Type d'image** est réglé sur **Noir & Blanc**, ajustez le paramètre **Seuil**.
 - Sélectionnez le paramètre **Netteté**.

- Si le paramètre **Type d'image** est réglé sur **Noir & Blanc**, sélectionnez **Optimisation du texte**. Si le paramètre **Type d'image** est réglé sur **Couleur** ou **Niveaux de gris**, ajustez le paramètre **Optimisation du texte** à **Élevé**.

Sujet parent: [Résolution des problèmes de qualité de l'image numérisée](#)

Références associées

[Paramètres de numérisation additionnels - Onglet Paramètres principaux](#)

[Paramètres de numérisation additionnels - Onglet Paramètres avancés](#)

Les couleurs de l'image sont inégales sur les bords

Si vous numérisez un original épais ou déformé, couvrez ses bords avec du papier afin de bloquer la lumière extérieure lorsque vous le numérisez.

Sujet parent: [Résolution des problèmes de qualité de l'image numérisée](#)

L'image est trop sombre

Si votre image numérisée est trop sombre, essayez ces solutions :

- Sélectionnez l'onglet **Paramètres avancés** d'Epson Scan 2 et ajustez le paramètre **Luminosité**.
- Vérifiez les paramètres de luminosité et de contraste définis pour l'écran de votre ordinateur.

Sujet parent: [Résolution des problèmes de qualité de l'image numérisée](#)

Références associées

[Paramètres de numérisation additionnels - Onglet Paramètres principaux](#)

[Paramètres de numérisation additionnels - Onglet Paramètres avancés](#)

Le verso du document original apparaît sur l'image numérisée

Si l'image au dos d'un document original très mince apparaît sur votre image numérisée, essayez ces solutions :

- Placez une feuille de papier noire sur le dos de votre document original et numérisez-le à nouveau.
- Réglez ces paramètres Epson Scan 2 (si disponibles) et essayez de numériser de nouveau :
 - Sélectionnez l'onglet **Paramètres avancés** et ajustez le paramètre **Luminosité**.
 - Si le paramètre **Type d'image** est réglé sur **Noir & Blanc**, sélectionnez **Optimisation du texte**. Si le paramètre **Type d'image** est réglé sur **Couleur** ou **Niveaux de gris**, ajustez le paramètre **Optimisation du texte** à **Élevé**.

Sujet parent: [Résolution des problèmes de qualité de l'image numérisée](#)

Des motifs d'ondulation apparaissent dans l'image

Le motif d'ondulation (appelé « effet de moiré ») consiste en des hachures croisées apparaissant sur l'image numérisée d'un document imprimé. Des interférences créées par les différents angles de trame du scanner et la trame de demi-tons du document original en sont la cause. Pour réduire cet effet, ajustez les paramètres Epson Scan 2 suivants (si disponibles) et essayez de numériser à nouveau :

- Sélectionnez le paramètre **Détramage**.
- Sélectionnez un paramètre **Résolution** de valeur inférieure.

Sujet parent: [Résolution des problèmes de qualité de l'image numérisée](#)

Références associées

[Paramètres de numérisation additionnels - Onglet Paramètres principaux](#)

[Paramètres de numérisation additionnels - Onglet Paramètres avancés](#)

Les couleurs des images numérisées ne correspondent pas aux couleurs d'origine

Les couleurs imprimées ne pourront jamais correspondre exactement aux couleurs de votre moniteur d'ordinateur, car les imprimantes et les moniteurs utilisent des systèmes de couleurs différents : les moniteurs utilisent le système RGB (rouge, vert et bleu) et les imprimantes utilisent le système CMYK (cyan, magenta, jaune et noir).

Vérifiez les capacités de concordance des couleurs et de gestion des couleurs de l'ordinateur, de la carte graphique et du logiciel que vous utilisez afin de voir s'ils ont une incidence sur la palette de couleurs que vous voyez sur votre écran.

Pour ajuster les couleurs de votre image numérisée, réglez ces paramètres Epson Scan (si disponibles) et essayez de numériser de nouveau :

- Si le paramètre **Type d'image** est réglé sur **Couleur** ou **Niveaux de gris**, ajustez le paramètre **Contraste**.
- Si le paramètre **Type d'image** est réglé sur **Noir & Blanc** ou **Niveaux de gris**, ajustez le paramètre **Accentuer la couleur**.

Sujet parent: [Résolution des problèmes de qualité de l'image numérisée](#)

Références associées

[Paramètres de numérisation additionnels - Onglet Paramètres principaux](#)

[Paramètres de numérisation additionnels - Onglet Paramètres avancés](#)

Les bords de l'image numérisée sont rognés

Si les bords d'une image numérisée sont rognés, assurez-vous que votre original est bien placé pour la numérisation. Au besoin, éloignez légèrement votre original des bords de la vitre d'exposition du scanner.

Sujet parent: [Résolution des problèmes de qualité de l'image numérisée](#)

Tâches associées

[Positionnement des originaux sur la vitre d'exposition du scanner](#)

Résolution des problèmes de carte mémoire

Consultez ces solutions si vous avez des problèmes de carte mémoire avec votre produit.

[La carte mémoire ne s'insère pas dans la fente](#)

[Impossible de voir ou d'imprimer des photos depuis une carte mémoire ou un appareil](#)

[Impossible de transférer des photos vers ou depuis une carte mémoire ou un appareil](#)

Sujet parent: [Résolution des problèmes](#)

Références associées

[Impossible de transférer des photos vers ou depuis une carte mémoire ou un appareil](#)

La carte mémoire ne s'insère pas dans la fente

Si une carte mémoire ne s'insère pas correctement dans une fente, ne forcez pas. Il est possible qu'il faille utiliser un adaptateur avec la carte.

Sujet parent: [Résolution des problèmes de carte mémoire](#)

Références associées

[Types de cartes mémoire](#)

Impossible de voir ou d'imprimer des photos depuis une carte mémoire ou un appareil

Si vous ne pouvez pas voir ou imprimer des photos depuis une carte mémoire ou un appareil USB inséré dans votre produit, essayez ces solutions :

- Assurez-vous que votre carte mémoire ou votre appareil est compatible avec le produit.
- Assurez-vous que les fichiers sur votre carte mémoire ou votre appareil sont dans le bon format.
- Si vous avez trop de photos sur votre carte mémoire ou votre appareil, il est possible que vous ne voyiez pas toutes les photos. Vous pouvez aussi être invité à sélectionner un groupe de photos par

date. Réduisez le nombre de photos sur votre carte ou sélectionnez un groupe de photos à la fois. Vérifiez les spécifications pour le nombre maximal de photos permis.

Sujet parent: [Résolution des problèmes de carte mémoire](#)

Références associées

[Types de cartes mémoire](#)

[Spécifications des fichiers sur les cartes mémoire](#)

[Caractéristiques des cartes mémoire](#)

Impossible de transférer des photos vers ou depuis une carte mémoire ou un appareil

Si vous avez des problèmes avec le transfert des photos vers ou depuis une carte mémoire ou un appareil USB inséré dans votre produit, essayez ces solutions :

- Assurez-vous que votre carte mémoire ou votre appareil est compatible avec le produit.
- Assurez-vous que votre produit est bien connecté à votre ordinateur.
- Si vous transférez des photos sur une carte mémoire, vérifiez si la languette de protection en écriture de la carte mémoire permet l'écriture sur la carte.

Sujet parent: [Résolution des problèmes de carte mémoire](#)

Références associées

[Types de cartes mémoire](#)

Désinstallation des logiciels du produit

Si vous avez un problème qui nécessite de désinstaller et de réinstaller vos logiciels, suivez les instructions pour votre système d'exploitation.

[Désinstallation et réinstallation des logiciels du produit - Windows](#)

[Désinstallation des logiciels du produit - Mac](#)

Sujet parent: [Résolution des problèmes](#)

Désinstallation et réinstallation des logiciels du produit - Windows

Vous pouvez désinstaller et réinstaller les logiciels de votre produit pour résoudre certains problèmes.

1. Mettez le produit hors tension.
2. Débranchez tous les câbles d'interface.

3. Choisissez l'une des méthodes suivantes :

- **Windows 10** : Cliquez sur  et sélectionnez  (Paramètres) > **Applications** > **Applis et fonctions**. Puis, sélectionnez le programme que vous voulez désinstaller et sélectionnez **Désinstaller**.
- **Windows 8.x** : Naviguez vers l'écran **Applications** et sélectionnez **Panneau de configuration > Programmes > Programmes et fonctionnalités**. Sélectionnez l'option de désinstallation pour votre produit Epson, puis sélectionnez **Désinstaller/Modifier**.

Remarque: Si vous voyez une fenêtre **Contrôle de compte d'utilisateur**, cliquez sur **Oui** ou **Continuer**.

Sélectionnez votre produit de nouveau, au besoin, puis sélectionnez **OK**, et cliquez sur **Oui** pour confirmer la désinstallation.

- **Windows** (autres versions) : Cliquez sur  ou **Démarrer**, puis sélectionnez **Tous les programmes** ou **Programmes**. Sélectionnez **EPSON**, sélectionnez votre produit, puis cliquez sur **Désinstallation du pilote d'impression EPSON**.

Remarque: Si vous voyez une fenêtre **Contrôle de compte d'utilisateur**, cliquez sur **Oui** ou **Continuer**.

Dans la fenêtre suivante, sélectionnez votre produit et cliquez sur **OK**. Ensuite, suivez les instructions à l'écran.

4. Effectuez l'une des étapes suivantes pour désinstaller Epson Event Manager, puis suivez les instructions à l'écran :

- **Windows 10/8.x** : Sélectionnez **Epson Event Manager** et cliquez sur **Désinstaller**.
- **Windows 7/Windows Vista** : Ouvrez l'utilitaire **Panneau de configuration** de Windows. Sélectionnez **Programmes et Fonctionnalités**. (Si vous utilisez l'affichage classique, sélectionnez **Programmes** et cliquez sur **Désinstaller un programme**.) Sélectionnez **EPSON Event Manager** et cliquez sur **Ajout/Suppression de programmes**.

5. Effectuez l'une des étapes suivantes pour désinstaller Epson Scan 2, puis suivez les instructions à l'écran :

- **Windows 10** : Sélectionnez **Epson Scan 2** et cliquez sur **Désinstaller**.
- **Windows 8.x/Windows 7/Windows Vista** : Sélectionnez **Epson Scan 2** et cliquez sur **Désinstaller/Modifier**.

6. Redémarrez votre ordinateur et consultez l'affiche *Point de départ* pour réinstaller vos logiciels.

Remarque: Si la réinstallation des logiciels de votre produit ne résout pas le problème, communiquez avec Epson.

Sujet parent: [Désinstallation des logiciels du produit](#)

Désinstallation des logiciels du produit - Mac

Dans la plupart des cas, les utilisateurs de Mac n'ont pas besoin de désinstaller les logiciels du produit existants avant d'effectuer une réinstallation. Cependant, vous pouvez télécharger l'utilitaire Uninstaller depuis le site Web de soutien d'Epson pour désinstaller les logiciels du produit comme décrit ici.

Remarque: Si la réinstallation des logiciels de votre produit ne résout pas le problème, communiquez avec Epson.

1. Pour télécharger l'utilitaire Uninstaller, visitez le site Web epson.ca/soutien et sélectionnez votre produit.
2. Cliquez sur **Téléchargements**.
3. Sélectionnez votre système d'exploitation, cliquez sur **Utilitaires**, trouvez l'utilitaire Uninstaller dans la liste, puis cliquez sur **Télécharger**.
4. Lancez le fichier que vous avez téléchargé.
5. Double-cliquez sur l'icône **Uninstall**.
6. À l'écran Epson Uninstaller, cochez la case de chaque programme informatique que vous souhaitez désinstaller.
7. Cliquez sur **Désinstaller**.
8. Suivez les instructions à l'écran pour désinstaller les logiciels.
9. Réinstallez les logiciels du produit.

Remarque: Si vous désinstallez le pilote d'imprimante, mais que le nom de votre produit apparaît toujours dans la fenêtre **Imprimantes et fax** ou **Imprimantes et scanners**, sélectionnez le nom de votre produit et cliquez sur l'icône – (supprimer) pour l'enlever.

Sujet parent: [Désinstallation des logiciels du produit](#)

Comment obtenir de l'aide

Si vous avez besoin de contacter Epson pour obtenir des services de soutien technique, utilisez l'une des options suivantes :

Assistance via Internet

Visitez le site Web de soutien d'Epson à l'adresse epson.ca/soutien et sélectionnez votre produit pour obtenir des solutions aux problèmes courants. Vous pouvez y télécharger des pilotes et de la documentation en français, consulter une foire aux questions et des conseils de dépannage, ou envoyer vos questions par courriel à Epson.

Contacteur un représentant du soutien

Avant de communiquer avec Epson pour obtenir du soutien, ayez les informations suivantes sous la main :

- Nom de produit
- Numéro de série du produit (situé sur une étiquette sur le produit)
- Preuve d'achat (telle qu'un reçu de magasin) et date d'achat
- Configuration informatique
- Description du problème

Ensuite, composez le numéro suivant :

- États-Unis : 562 276-4382, de 6 h à 20 h, heure du Pacifique, du lundi au vendredi et de 7 h à 16 h, heure du Pacifique, le samedi.
- Canada : 905 709-3839, de 6 h à 20 h, heure du Pacifique, du lundi au vendredi et de 7 h à 16 h, heure du Pacifique, le samedi.

Les jours et les heures de service peuvent changer sans préavis. Des frais d'interurbain peuvent s'appliquer.

Achat de fournitures et d'accessoires

Vous pouvez acheter de l'encre et du papier d'origine Epson à l'adresse epson.com (États-Unis), epson.ca (Canada) ou epson.com.jm (Caraïbes). Vous pouvez également vous procurer d'autres fournitures auprès d'un revendeur Epson autorisé. Pour trouver le revendeur le plus près de chez vous, composez le 1 800 807-7766.

Sujet parent: [Résolution des problèmes](#)

Caractéristiques techniques

Les sections suivantes présentent les caractéristiques techniques de votre produit.

Remarque: Epson offre un programme de recyclage des produits Epson en fin de vie. Veuillez consulter [ce site](#) pour obtenir des informations sur la façon de retourner vos produits Epson pour une élimination appropriée.

[Exigences système - Windows](#)

[Exigences système - Mac](#)

[Caractéristiques du papier](#)

[Caractéristiques de la zone d'impression](#)

[Caractéristiques de la numérisation](#)

[Caractéristiques de l'encre](#)

[Caractéristiques des cartes mémoire](#)

[Caractéristiques des dimensions](#)

[Caractéristiques électriques](#)

[Caractéristiques environnementales](#)

[Caractéristiques de l'interface](#)

[Caractéristiques de l'interface réseau](#)

[Caractéristiques de normes et de conformité](#)

Exigences système - Windows

Pour utiliser votre produit et ses logiciels, votre ordinateur doit fonctionner sous l'un des systèmes d'exploitation Microsoft suivants :

- Windows 10
- Windows 8.x
- Windows 7
- Windows Vista
- Windows Server 2016
- Windows Server 2008 R2
- Windows Server 2008

- Windows Server 2003 R2
- Windows Server 2003 SP2 ou version ultérieure

Remarque: Pour obtenir les plus récentes versions des logiciels disponibles pour votre système d'exploitation, visitez le site de soutien d'Epson à l'adresse epson.ca/soutien, sélectionnez votre produit, puis cliquez sur **Téléchargements**.

Sujet parent: [Caractéristiques techniques](#)

Exigences système - Mac

Pour utiliser votre produit et ses logiciels, votre Mac doit fonctionner sous l'un des systèmes d'exploitation suivants :

- macOS 10.13.x
- macOS 10.12.x
- OS X 10.11.x
- OS X 10.10.x
- OS X 10.9.x
- OS X 10.8.x
- OS X 10.7.x
- OS X 10.6.8

Remarque: Pour obtenir les plus récentes versions des logiciels disponibles pour votre système d'exploitation, visitez le site de soutien d'Epson à l'adresse epson.ca/soutien, sélectionnez votre produit, puis cliquez sur **Téléchargements**.

Sujet parent: [Caractéristiques techniques](#)

Caractéristiques du papier

Remarque: Étant donné que la qualité d'une marque ou d'un type de papier peut être modifiée par le fabricant à tout moment, Epson ne peut garantir la qualité d'un type de papier de marque autre qu'Epson. Faites toujours l'essai du support d'impression avant d'acheter des quantités importantes ou d'imprimer des travaux à grand tirage.

Feuilles individuelles

Dimensions	A4 (8,3 × 11,7 po [210 × 297 mm]) A6 (4,1 × 5,8 po [105 × 148 mm]) Lettre (8,5 × 11 po [216 × 279 mm]) Légal (8,5 × 14 po [216 × 356 mm]) Folio (8,5 × 13 po [216 × 330 mm]) 4 × 6 po (102 × 152 mm) 5 × 7 po (127 × 178 mm) 8 × 10 po (203 × 254 mm) 3,5 × 5 po (89 × 127 mm) Exécutif (7,25 × 10,5 po [184 × 267 mm]) Rapport 16:9 (4 × 7,1 po [102 × 181 mm]) Demi-lettre (5,5 × 8,5 po [140 × 216 mm])
Types de papier	Papier ordinaire et papier distribué par Epson
Poids	17 lb (64 g/m ²) à 24 lb (90 g/m ²)

Enveloppes

Dimensions	N° 10 (4,1 × 9,5 po [105 × 241 mm])
Types de papier	Papier pour titres ordinaire
Poids	20 lb (75 g/m ²) à 24 lb (90 g/m ²)

Sujet parent: [Caractéristiques techniques](#)

Caractéristiques de la zone d'impression

Remarque: Lorsque vous imprimez avec la fonction sans marges, il se peut que la qualité d'impression se dégrade dans la zone d'impression agrandie.

Feuilles individuelles

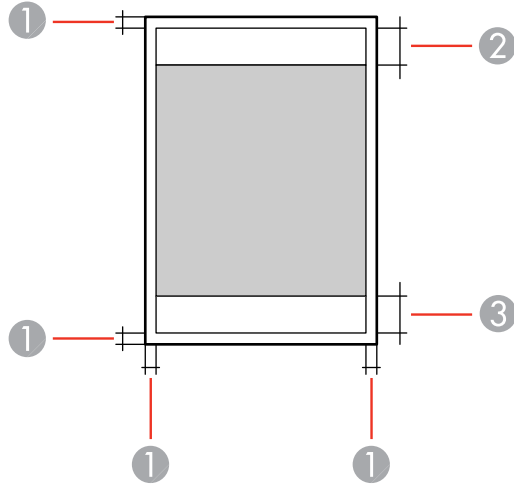

- 1 Bordures haut/bas : 0,12 po (3 mm)
- 2 Zone de qualité d'impression réduite/haut : 1,61 po (41 mm)
- 3 Zone de qualité d'impression réduite/bas : 1,46 po (37 mm)

Sans bordure

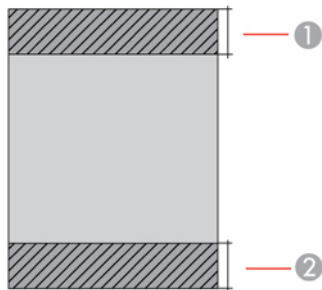

- 1 Zone de qualité d'impression réduite/haut : 1,73 po (44 mm)
- 2 Zone de qualité d'impression réduite/bas : 1,57 po (40 mm)

Enveloppes

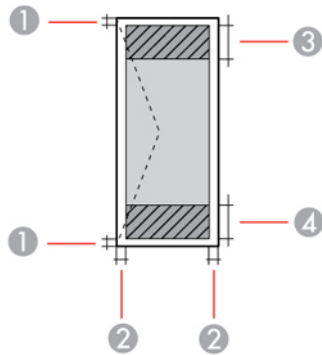

- 1 Bordures gauche/droite : 0,12 po (3 mm)
- 2 Haut/bas : 0,20 po (5 mm)
- 3 Zone de qualité d'impression réduite/gauche : 0,70 po (18 mm)
- 4 Zone de qualité d'impression réduite/droite : 1,61 po (41 mm)

Sujet parent: [Caractéristiques techniques](#)

Caractéristiques de la numérisation

Type de scanner	Couleur, à plat
Dispositif photoélectrique	Capteur de ligne CIS
Nombre de pixels effectifs	10 200 × 14 040 pixels (1200 ppp)
Taille du document	Maximum : 8,5 × 11,7 po (216 × 297 mm) Vitre d'exposition du scanner : lettre US ou A4
Résolution de numérisation	1200 ppp (numérisation principale) 2400 ppp (numérisation secondaire)
Résolution de sortie	50 à 9600 ppp par incréments de 1 ppp

Données d'image

Couleur :
48 bits par pixel interne (16 bits par pixel par couleur)
24 bits par pixel externe (8 bits par pixel par couleur)
Niveaux de gris :
16 bits par pixel interne
8 bits par pixel externe
Noir et blanc :
16 bits par pixel interne
1 bit par pixel externe

Source lumineuse

DEL

Sujet parent: [Caractéristiques techniques](#)

Caractéristiques de l'encre

Remarque: Ce produit est conçu pour être utilisé avec les encres d'origine Epson. L'encre qui n'est pas d'origine Epson ou toute autre encre qui n'a pas été créée pour cette imprimante pourrait causer des dommages qui ne sont pas couverts par les garanties Epson.

Les bouteilles d'encre initiales incluses doivent être utilisées pour la configuration de l'imprimante et ne peuvent pas être revendues. Des bouteilles d'encre pleines sont fournies avec l'imprimante, mais une partie de l'encre de ces bouteilles initiales est utilisée pour charger la tête d'impression. Le rendement varie considérablement selon les images imprimées, les paramètres d'impression, le type de papier, la fréquence d'utilisation et la température.

Couleur

Noir, Cyan, Magenta, Jaune

Durée de vie de l'encre

N'utilisez pas l'encre si la date d'expiration indiquée sur l'emballage est dépassée.

Température

Stockage : -4 à 104 °F (-20 à 40 °C)

1 mois à 104 °F (40 °C)

L'encre gèle à 5 °F (-15 °C).

L'encre dégèle et devient utilisable après environ 2 heures à 77 °F (25 °C).

Sujet parent: [Caractéristiques techniques](#)

Références associées

[Numéros de pièce des bouteilles d'encre](#)

Caractéristiques des cartes mémoire

Remarque: Les cartes marquées d'un astérisque (*) nécessitent un adaptateur; consultez la documentation de votre adaptateur pour des détails sur son utilisation.

Types compatibles et capacités maximum :	SD : 2 Go SDHC : 32 Go SDXC : 64 Go miniSD* : 2 Go miniSDHC* : 32 Go microSD* : 2 Go microSDHC* : 32 Go microSDXC* : 64 Go
Format de support DCF	Photos JPEG prises par un appareil photo numérique DCF (Design rule for Camera File), compatible avec la version 1.0 ou 2.0; les photos stockées dans la mémoire intégrée d'un appareil photo ne sont pas prises en charge.

Sujet parent: [Caractéristiques techniques](#)

Caractéristiques des dimensions

Hauteur	Stockage : 7,4 po (187 mm) Mode d'impression : 10,2 po (259 mm)
Largeur	Stockage : 14,8 po (375 mm) Mode impression : 14,8 po (375 mm)
Profondeur	Stockage : 13,7 po (347 mm) Mode impression : 22 po (558 mm)

Poids 12,1 lb (5,5 kg)
(sans l'encre ou le cordon
d'alimentation)

Sujet parent: [Caractéristiques techniques](#)

Caractéristiques électriques

Alimentation en électricité	100 à 240 V
Intervalle de fréquence nominale	50/60 Hz
Courant nominal	0,4 à 0,2 A
Consommation électrique (avec connexion USB)	Copie autonome : Environ 12 W (ISO/IEC24712) Mode prêt : Environ 4,3 W Mode veille : Environ 0,7 W Mode hors tension : Environ 0,2 W

Sujet parent: [Caractéristiques techniques](#)

Caractéristiques environnementales

Température	Fonctionnement : 50 à 95 °F (10 à 35 °C) Stockage : -4 à 104 °F (-20 à 40 °C) 1 mois à 104 °F (40 °C)
Humidité (sans condensation)	Fonctionnement : 20 à 80 % HR Stockage : 5 à 85 % HR

Sujet parent: [Caractéristiques techniques](#)

Caractéristiques de l'interface

Type d'interface	USB haute vitesse (classe de périphériques pour ordinateurs)
-------------------------	--

Sujet parent: [Caractéristiques techniques](#)

Caractéristiques de l'interface réseau

Standard	IEEE 802.11 b/g/n; conforme aux normes IEEE 802.11 b/g ou IEEE 802.11 b/g/n, selon l'endroit où l'appareil a été acheté.
Sécurité	WEP (64/128 bits) WPA2-PSK (AES); WPA2 compatible avec soutien pour WPA/WPA2 personnel
Bande de fréquence	2,4 GHz
Mode de communication	Mode infrastructure Wi-Fi Direct (Simple AP); non supporté pour IEEE 802.11b
Protocole de sécurité	SSL/TLS HTTPS Server/Client, IPPS
Alimentation de fréquence radio transmise maximale	19,8 dBm (EIRP)

Sujet parent: [Caractéristiques techniques](#)

Caractéristiques de normes et de conformité

États-Unis	Sécurité : UL60950-1 CEM : FCC partie 15 sous-partie B classe B
Canada	Sécurité : CAN/CSA C22.2 No. 60950-1 CEM : CAN/CSA-CEI/IEC CISPR 22 classe B

Cet équipement contient le module sans fil suivant :

- Fabricant : Askey Computer Corporation.
- Type : WLU6320-D69 (RoHS)

Ce produit est conforme au Chapitre 15 du Règlement FCC et CNR-210 du Règlement IC. Epson décline toute responsabilité en cas de non-respect des normes de sécurité suite à la modification non recommandée du produit. L'utilisation est soumise aux deux conditions suivantes : (1) le périphérique ne

peut pas causer d'interférences nuisibles et (2) l'appareil doit accepter toute interférence en réception, y compris les interférences causant un dysfonctionnement de l'appareil.

Pour éviter les interférences radio du service sous licence, l'appareil doit être utilisé à l'intérieur et être éloigné des fenêtres afin de garantir une protection optimale. Le matériel (ou l'antenne émettrice) placé à l'extérieur doit faire l'objet d'une autorisation.

Cet équipement est conforme aux limites d'exposition aux rayonnements FCC/IC énoncées pour un environnement non contrôlé et respecte les lignes directrices d'exposition aux fréquences radioélectriques (RF) de la FCC dans le Supplément C à OET65 et les règles d'exposition aux fréquences radioélectriques (RF) CNR-102 d'IC. Cet équipement doit être installé et utilisé en gardant une distance de 20 cm (7,9 po) ou plus entre le radiateur et le corps de l'utilisateur (à l'exception des extrémités : mains, poignets, pieds et chevilles).

Sujet parent: [Caractéristiques techniques](#)

Avis

Consultez ces sections pour des avis importants concernant votre produit.

Remarque: Epson offre un programme de recyclage des produits Epson en fin de vie. Veuillez consulter [ce site](#) pour obtenir des informations sur la façon de retourner vos produits Epson pour une élimination appropriée.

[Consignes de sécurité importantes](#)
[Déclaration de conformité avec la FCC](#)
[Arbitrage exécutoire et recours collectifs](#)
[Marques de commerce](#)
[Avis sur les droits d'auteur](#)

Consignes de sécurité importantes

Avant d'utiliser votre produit Epson, lisez et suivez les consignes de sécurité présentées dans les sections suivantes.

[Consignes de sécurité générales du produit](#)
[Consignes de sécurité concernant la connexion sans fil](#)
[Consignes de sécurité pour l'écran ACL](#)

Sujet parent: [Avis](#)

Consignes de sécurité générales du produit

- Respectez les instructions et les avertissements indiqués sur le produit.
- N'utilisez que le type de source d'alimentation indiqué sur l'étiquette du produit.
- N'utilisez que le cordon d'alimentation livré avec le produit. L'utilisation d'un autre cordon peut occasionner un incendie ou provoquer une décharge électrique. N'utilisez pas le cordon avec d'autres équipements.
- Placez le produit près d'une prise murale où la fiche peut être débranchée facilement.
- Évitez de brancher le produit dans une prise qui se trouve sur le même circuit qu'un photocopieur ou un système de conditionnement d'air qui s'allume et s'éteint à intervalles réguliers, ou une prise commandée par un interrupteur mural ou une minuterie.

- N'utilisez pas un cordon d'alimentation endommagé ou effiloché. Placez-le de manière à éviter l'usure, les coupures, les ondulations, l'effilochage et les torsions. Ne placez aucun objet sur le cordon d'alimentation et placez ce dernier de façon à éviter que l'on passe ou marche dessus. Prenez soin de placer le cordon afin qu'il soit droit à chaque extrémité.
- Si vous utilisez une rallonge avec le produit, assurez-vous que l'intensité nominale totale de tous les dispositifs branchés sur la rallonge ne dépasse pas la capacité nominale de cette dernière. Assurez-vous également que l'intensité nominale totale de tous les dispositifs branchés dans la prise murale ne dépasse pas la capacité nominale de cette dernière.
- Éteignez toujours le produit au moyen du bouton d'alimentation et attendez que le témoin d'alimentation cesse de clignoter avant de débrancher le produit ou d'interrompre le courant de la prise murale.
- Si vous prévoyez une longue période d'inutilisation de l'imprimante, débranchez le cordon d'alimentation de la prise de courant.
- Placez le produit sur une surface plane, stable et plus grande que sa base vers tous les côtés. Il ne fonctionnera pas correctement s'il est incliné.
- Laissez de l'espace derrière le produit pour les câbles et au-dessus du produit de manière à pouvoir ouvrir complètement le couvre-document.
- Laissez suffisamment d'espace à l'avant du produit pour permettre la sortie complète du papier.
- Évitez les emplacements soumis à des changements rapides de température ou d'humidité, aux chocs, aux vibrations ou à la poussière.
- Évitez de placer ou de ranger le produit à l'extérieur.
- Ne placez pas le produit près d'un radiateur, d'un évent de chauffage ou dans un endroit exposé à la lumière directe du soleil.
- Prévoyez suffisamment d'espace autour du produit pour assurer une ventilation adéquate. Ne bloquez pas ou ne recouvrez pas les ouvertures du boîtier du produit; n'insérez pas d'objets dans les fentes.
- Éloignez le produit des sources éventuelles d'interférence électromagnétique, comme les haut-parleurs ou les socles de téléphones sans fil.
- Gardez le produit à une distance d'au moins 8,7 po (22 cm) de tout stimulateur cardiaque afin d'éviter que les ondes radio du produit n'affectent le fonctionnement du stimulateur.
- Lorsque vous branchez le produit à un ordinateur ou un autre dispositif à l'aide d'un câble, assurez-vous que les connecteurs sont orientés correctement. Les connecteurs ne disposent que d'une seule orientation correcte. Si vous insérez un connecteur de manière incorrecte, vous risquez d'endommager les deux périphériques reliés à l'aide du câble.
- Ne touchez pas au câble plat blanc ou aux tubes d'encre à l'intérieur du produit.

- Pour éviter d'endommager le produit, ne déplacez jamais la tête d'impression manuellement.
- N'insérez pas votre main dans l'imprimante lorsqu'elle imprime.
- Ne déversez pas de liquide sur le produit et ne le manipulez pas avec des mains humides.
- N'utilisez pas de produits aérosols contenant des gaz inflammables à l'intérieur ou autour du produit. Cela risque de causer un incendie.
- N'exercez pas de pression excessive sur la vitre d'exposition du scanner lorsque vous placez les originaux.
- Ne soulevez pas la section du scanner du produit pendant la copie, l'impression, la numérisation ou lorsque toute autre fonction est en cours.
- Prenez garde de ne pas coincer vos doigts lorsque vous fermez le couvre-document.
- Sauf indication contraire dans la documentation, ne tentez pas de réparer ou de désassembler vous-même le produit.
- Débranchez le produit et consultez un technicien agréé dans les cas suivants : si la fiche ou le cordon d'alimentation est endommagé; si une substance liquide s'est infiltrée dans le produit; si le produit est tombé ou son boîtier a été endommagé; si le produit ne fonctionne pas correctement ou son rendement est en baisse. Ne réglez que les commandes dont il est question dans les directives de fonctionnement.
- Avant de transporter le produit, assurez-vous que la tête d'impression est bien immobilisée à droite.
- Pendant le stockage ou le transport du produit, ne le penchez pas, ne le placez pas sur ses côtés et ne le tournez pas à l'envers, car l'encre risque de fuir.

Sujet parent: [Consignes de sécurité importantes](#)

Consignes de sécurité concernant la connexion sans fil

Les ondes radio de ce produit pourraient perturber le fonctionnement de l'équipement médical ou des appareils contrôlés automatiquement tels que les stimulateurs cardiaques, les portes automatiques ou les alarmes d'incendie. Lorsque vous utilisez ce produit près de tels appareils ou dans un établissement médical, suivez les directives données par les membres du personnel autorisé de l'établissement, et suivez toutes les directives et tous les avertissements affichés sur l'appareil pour éviter de provoquer un accident.

Sujet parent: [Consignes de sécurité importantes](#)

Consignes de sécurité pour l'écran ACL

- Utilisez un chiffon sec et doux pour nettoyer l'écran ACL. N'utilisez pas de nettoyeurs liquides ou chimiques.

- Si l'écran ACL est endommagé, communiquez avec Epson. Si la solution à cristaux liquides entre en contact avec les mains, lavez-les bien avec de l'eau et du savon. Si vous recevez de la solution à cristaux liquides dans les yeux, rincez-les immédiatement avec de l'eau. Si vous éprouvez de l'inconfort ou des problèmes de vision après avoir rincé vos yeux, consultez immédiatement un médecin.
- N'appuyez pas trop fort sur l'écran ACL et ne le soumettez pas à des chocs violents.
- N'utilisez pas d'objets pointus tels qu'un crayon ou votre ongle lorsque vous utilisez l'écran ACL.
- Si l'écran ACL se morcelle ou fend, n'y touchez pas et n'essayez pas de retirer les pièces brisées; communiquez avec Epson pour obtenir de l'assistance.

Sujet parent: [Consignes de sécurité importantes](#)

Déclaration de conformité avec la FCC

Pour les utilisateurs américains

À l'issue des tests dont il a fait l'objet, cet appareil a été déclaré conforme aux normes des appareils numériques de classe B conformément à la partie 15 de la réglementation FCC. Ces normes sont destinées à assurer un niveau de protection raisonnable contre les interférences néfastes dans les installations résidentielles. Cet appareil produit, utilise et peut émettre des fréquences radioélectriques et, s'il n'est pas installé ou utilisé conformément aux directives, peut brouiller les ondes radio ou télévisuelles. Toutefois, il est impossible de garantir qu'aucune interférence ne se produira dans une installation particulière. Si cet équipement brouille la réception des ondes radio et télévisuelles, ce que vous pouvez déterminer en éteignant et en rallumant l'équipement, nous vous encourageons à prendre l'une ou plusieurs des mesures correctives suivantes :

- Réorientez ou déplacez l'antenne réceptrice.
- Éloignez l'appareil du récepteur.
- Branchez l'appareil à une autre prise ou sur un autre circuit que celui du récepteur.
- Demandez conseil au revendeur de l'appareil ou à un technicien radio/télévision expérimenté.

AVERTISSEMENT

Le branchement d'un câble d'interface non blindé à ce matériel entraînera l'annulation de l'homologation FCC de cet appareil et risque de causer des interférences dépassant les limites établies par la FCC pour ce matériel. Il incombe à l'utilisateur de se procurer et d'utiliser un câble d'interface blindé avec cet appareil. Si le matériel est doté de plusieurs connecteurs d'interface, évitez de connecter des câbles à des interfaces inutilisées. Toute modification non expressément autorisée par le fabricant peut annuler la permission d'utilisation du matériel.

Pour les utilisateurs du Canada

CAN ICES-3(B)/NMB-3(B)

Sujet parent: [Avis](#)

Arbitrage exécutoire et recours collectifs

1. DIFFÉRENDS, ARBITRAGE INDIVIDUEL EXÉCUTOIRE ET RENONCIATION À EXERCER DES RECOURS ET DES ARBITRAGES COLLECTIFS

1.1 Différends. Les dispositions du présent article 1 s'appliquent à tous les différends entre vous et Epson. Le terme « différend » doit être interprété de manière à donner le sens le plus large autorisé par la loi et inclut les différends, réclamations, controverses ou actions entre vous et Epson en lien avec le présent contrat, les produits de marque Epson (matériel et tout logiciel), ou toute autre opération conclue entre vous et Epson ou y ayant trait, qu'ils découlent d'un contrat, d'une garantie, d'une fausse déclaration, d'une fraude, d'un délit, d'un délit intentionnel, d'une loi, d'un règlement ou d'une ordonnance, en droit ou en equity. **UN « DIFFÉREND » N'INCLUT PAS LES RÉCLAMATIONS EN MATIÈRE DE PROPRIÉTÉ INTELLECTUELLE**, ou plus précisément, toute réclamation ou cause d'action pour (a) la contrefaçon ou la dilution d'une marque de commerce (b) la violation d'un brevet (c) la violation du droit d'auteur ou son utilisation abusive ou (d) l'usurpation d'un secret commercial (une « réclamation en matière de propriété intellectuelle »). Vous et Epson reconnaissez également, nonobstant le paragraphe 1.6, qu'un tribunal, et non un arbitre, peut décider si une réclamation ou une action constitue une réclamation en matière de propriété intellectuelle.

1.2 Arbitrage exécutoire. Vous et Epson acceptez de régler tous les différends par arbitrage exécutoire conformément aux dispositions du présent contrat. **L'ARBITRAGE SIGNIFIE QUE VOUS RENONCEZ À VOTRE DROIT À UN JUGE OU À UN JURY DANS LE CADRE D'UNE POURSUITE JUDICIAIRE ET QUE VOS MOTIFS D'APPEL SONT RESTREINTS.** En vertu du présent contrat, l'arbitrage exécutoire sera administré par JAMS, une autorité reconnue à l'échelle nationale en matière d'arbitrage, conformément à son code de procédure en vigueur pour les conflits liés aux consommateurs, à l'exception de toutes les règles qui autorisent les recours collectifs ou les arbitrages collectifs (pour plus de détails sur la procédure, consultez le paragraphe 1.6 ci-dessous). Vous et Epson comprenez et acceptez que (a) la loi Federal Arbitration Act (9 U.S.C. § 1 et suivants) régit l'interprétation et l'application du présent article 1 (b) que le présent contrat consigne une opération de commerce entre États et que (c) le présent article 1 demeurera en vigueur même après la résiliation du présent contrat.

1.3 Préparation à l'arbitrage et envoi d'un avis. Avant de soumettre une demande d'arbitrage, vous et Epson devez chacun accepter de vous efforcer de résoudre tout différend de façon informelle pendant soixante (60) jours. Si vous et Epson ne parvenez pas à un accord pour régler le différend dans les soixante (60) jours, vous ou Epson pouvez entamer le processus d'arbitrage. L'avis de différend à l'intention d'Epson doit être envoyé à cette adresse : Epson America, Inc., ATTN : Legal Department, 3840 Kilroy Airport Way, Long Beach, CA 90806 (l'« adresse d'Epson »). L'avis de différend vous sera

envoyé à votre adresse la plus récente dans les dossiers d'Epson. Pour cette raison, il est important de nous informer de tout changement d'adresse par courriel à l'adresse EAILEgal@ea.epson.com, ou par la poste à l'adresse d'Epson indiquée précédemment. L'avis de différend doit inclure le nom, l'adresse et les coordonnées de la partie qui l'envoie, les faits à l'origine du différend et la réparation demandée (l'« avis de différend »). Après avoir reçu l'avis de différend, vous et Epson vous engagez à agir de bonne foi pour tenter de résoudre le conflit avant de commencer l'arbitrage.

1.4 Cour des petites créances. Nonobstant ce qui précède, vous pouvez intenter une action individuelle à la Cour des petites créances de votre province ou municipalité si l'action relève de la compétence de ce tribunal et qu'elle est en instance uniquement dans cette cour.

1.5 RENONCIATION DE RECOURS COLLECTIF ET D'ARBITRAGE COLLECTIF. VOUS ET EPSON ACCEPTEZ QUE CHAQUE PARTIE PUISSE SOULEVER UN DIFFÉREND À L'ENCONTRE DE L'AUTRE PARTIE UNIQUEMENT À TITRE INDIVIDUEL ET NON COMME UN REQUÉRANT OU COMME MEMBRE D'UN GROUPE DANS UNE ACTION COLLECTIVE OU UNE PROCÉDURE REPRÉSENTATIVE, Y COMPRIS LES RECOURS COLLECTIFS FÉDÉRAUX, PROVINCIAUX OU TERRITORIAUX OU LES ARBITRAGES COLLECTIFS. LES RECOURS COLLECTIFS, LES ARBITRAGES COLLECTIFS, LES POURSUITES PRIVÉES ET TOUTE AUTRE PROCÉDURE OÙ UN INDIVIDU AGIT EN TANT QUE REPRÉSENTANT SONT INTERDITS. EN VERTU DES PROCÉDURES D'ARBITRAGE DÉCRITES DANS CET ARTICLE, L'ARBITRE NE PEUT COMBINER OU CONSOLIDER PLUS D'UNE RÉCLAMATION D'UNE PARTIE SANS LE CONSENTEMENT ÉCRIT DE TOUTES LES PARTIES CONCERNÉES PAR LA PROCÉDURE D'ARBITRAGE.

1.6 Procédure d'arbitrage. Si vous ou Epson entamez le processus d'arbitrage, l'arbitrage sera régi par les règlements de JAMS, en vigueur au moment où l'arbitrage est initié, à l'exception de tous les règlements qui permettent un recours ou un arbitrage collectif (les « règlements de JAMS »), et par les règles énoncées dans le présent contrat. On peut prendre connaissance des règlements de JAMS à l'adresse <http://www.jamsadr.com> ou en composant le 1 800 352-5267. Tous les différends doivent être résolus par un seul arbitre neutre, et les deux parties doivent avoir une possibilité raisonnable de participer à la sélection de l'arbitre. L'arbitre est lié par les conditions de ce contrat. L'arbitre, et non un tribunal ou un organisme fédéral, provincial, territorial ou local, détient le pouvoir exclusif de régler tous les différends découlant de l'interprétation, de l'applicabilité, du caractère exécutoire ou de la formation du présent contrat ou y étant liés, y compris toute déclaration indiquant qu'une partie ou l'intégralité du présent contrat est nulle ou annulable. Malgré cette vaste extension des pouvoirs de l'arbitre, un tribunal peut décider de ne se pencher que sur la question limitée visant à déterminer si une réclamation ou une cause d'action relève d'une réclamation en matière de propriété intellectuelle, ce qui est exclu de la définition du terme « différend » dans le paragraphe 1.1 ci-dessus. L'arbitre est habilité à accorder toute réparation qui serait offerte dans un tribunal en droit ou en equity. L'arbitre peut vous accorder les mêmes dommages-intérêts qu'un tribunal, et peut accorder un jugement de constatation ou une mesure injonctive seulement à un requérant individuel et uniquement dans la mesure nécessaire pour fournir la réparation garantie par la réclamation individuelle de cette partie. Dans certains cas, les frais d'arbitrage peuvent dépasser les coûts de procédure de litige, et le droit d'obtenir la communication peut être plus

limité dans la procédure d'arbitrage que devant les tribunaux. La décision de l'arbitre lie les parties et pourra être considérée comme un jugement dans n'importe quel tribunal compétent.

Vous pouvez décider de participer à des audiences d'arbitrage par téléphone. Les audiences d'arbitrage en personne doivent avoir lieu dans un endroit raisonnablement accessible à partir de votre résidence principale, ou à Orange County, en Californie, à votre discrétion.

a) Introduction de la procédure d'arbitrage. Si vous ou Epson décidez d'aller en arbitrage pour régler un différend, les deux parties consentent à suivre la procédure suivante :

(i) Rédigez une demande d'arbitrage. La demande doit comprendre une description du différend et la réparation demandée. Vous pouvez trouver un exemple d'une demande d'arbitrage sur le site <http://www.jamsadr.com> (la « demande d'arbitrage »).

(ii) Envoyez trois exemplaires de la demande d'arbitrage, ainsi que les droits de dépôt appropriés à l'adresse : JAMS, 500 North State College Blvd., Suite 600, Orange, CA 92868, U.S.A.

(iii) Envoyez un exemplaire de la demande d'arbitrage à l'autre partie (à la même adresse que l'avis de différend), ou selon ce que les parties auront convenu.

b) Formule de l'audience. Pendant l'arbitrage, la somme de toute offre de règlement ne doit pas être divulguée à l'arbitre avant que celui-ci ne convienne de la somme, s'il y a lieu, à laquelle Epson a droit. Le partage ou l'échange de renseignements non confidentiels se rapportant au différend peuvent être autorisés pendant l'arbitrage.

c) Frais d'arbitrage. Epson doit payer ou, s'il y a lieu, vous rembourser tous les frais de dépôt et d'arbitre de JAMS pour un arbitrage entamé (par vous ou par Epson), conformément aux dispositions du présent contrat.

d) Décision en votre faveur. Pour ce qui est des différends dans lesquels vous ou Epson réclamez 75 000 \$ ou moins en dommages-intérêts à l'exclusion des honoraires d'avocat et frais engagés, si la sentence de l'arbitre vous octroie une réparation d'un montant plus élevé que la dernière offre écrite d'Epson dans le but de régler le différend, le cas échéant, Epson s'engage à : (i) vous payer le montant le plus élevé entre 1 000 \$ et le montant de la réparation (ii) vous payer le double du montant de vos honoraires d'avocat raisonnables, le cas échéant, et (iii) vous rembourser les frais (y compris les honoraires et coûts d'experts témoins) ayant été engagés raisonnablement par votre avocat pour l'analyse, la préparation et la présentation du différend en arbitrage. Sauf entente à l'effet contraire conclue par écrit entre vous et Epson, l'arbitre déterminera le montant des frais, des coûts et des dépenses à être payés par Epson conformément au présent alinéa 1.6d).

e) Honoraires d'avocat. Epson ne réclamera pas les honoraires d'avocat et les dépenses engagées pour tout arbitrage entamé à propos d'un différend conformément au présent contrat. Votre droit d'obtenir le remboursement des honoraires d'avocat et des dépenses énoncé à l'alinéa 1.6d) ci-dessus ne limite pas vos droits d'obtenir le remboursement des honoraires d'avocat et des dépenses en vertu des lois applicables.

1.7 Retrait. Vous pouvez choisir de vous retirer (vous exclure) de la procédure d'arbitrage individuelle, exécutoire et finale, et de la renonciation des procédures de recours collectif et des mesures représentatives mentionnées dans le présent contrat en adressant une lettre à l'adresse d'Epson dans les trente (30) jours à compter de votre acceptation du présent contrat (y compris l'achat, le téléchargement, l'installation de logiciel ou toute autre utilisation applicable des appareils, produits et services d'Epson) dans laquelle figurent (i) votre nom (ii) votre adresse postale et (iii) votre demande d'être exclu de la procédure d'arbitrage finale, exécutoire et individuelle et de la renonciation des procédures de recours collectif et de mesures représentatives indiquées dans le présent article 1. Dans le cas où vous choisissez de vous retirer de la procédure décrite ci-dessus, toutes les autres conditions continuent de s'appliquer, y compris l'obligation de fournir un avis préalable à un différend.

1.8 Modifications apportées à l'article 1. Nonobstant toute disposition à l'effet contraire dans le présent contrat, vous et Epson convenez que si Epson modifie la procédure de règlement des différends et les dispositions de la renonciation de recours collectif dans le présent contrat (sauf en cas de modification de l'adresse d'Epson), Epson obtiendra votre consentement relativement à la modification applicable. Si vous refusez la modification applicable, vous acceptez d'arbitrer tout différend entre les parties en fonction du libellé du présent article 1 (ou de résoudre les différends conformément au paragraphe 1.7, si vous vous êtes retiré en respectant le délai de rigueur pour ce faire à compter de votre acceptation initiale du présent contrat).

1.9 Dissociabilité. Si l'une ou l'autre des dispositions du présent article 1 est déclarée inexécutoire, cette disposition est retirée et le reste du présent contrat demeure en vigueur. **Ce qui précède ne s'applique pas à l'interdiction d'intenter des recours collectifs conformément au paragraphe 1.5. Cela signifie que si le paragraphe 1.5 est jugé inexécutoire, la totalité de l'article 1 (mais seulement l'article 1) sera nulle.**

Sujet parent: [Avis](#)

Marques de commerce

EPSON® est une marque de commerce, EPSON Exceed Your Vision est un logotype déposé et Epson Connect^{MC} est une marque de commerce de Seiko Epson Corporation.

Epson Store^{MS} est une marque de service d'Epson America, Inc.

Epson iPrint^{MC} et Remote Print^{MC} sont des marques de commerce de Seiko Epson Corporation.

Apple, App Store, AirPrint, le logo AirPrint, iPad, iPhone, iPod touch, Mac, macOS et OS X sont des marques de commerce d'Apple Inc., enregistrées aux É.-U. et dans d'autres pays.

Google® est une marque de commerce déposée et Android^{MC}, Chromebook^{MC}, Gmail^{MC}, Google Chrome^{MC}, Google Cloud Print^{MC}, Google Drive^{MC} et Google Play^{MC} sont des marques de commerce de Google Inc.

Wi-Fi Direct® est une marque de commerce déposée de Wi-Fi Alliance®.

Avis général : les autres noms de produit figurant dans le présent document ne sont cités qu'à titre d'identification et peuvent être des marques de commerce de leurs propriétaires respectifs. Epson renonce à tous les droits associés à ces marques.



Sujet parent: [Avis](#)

Avis sur les droits d'auteur

Tous droits réservés. Il est interdit de reproduire, de conserver dans un système central ou de transmettre le contenu de cette publication sous quelque forme et par quelque moyen que ce soit – reproduction électronique ou mécanique, photocopie, enregistrement ou autre – sans la permission écrite préalable de Seiko Epson Corporation. L'information contenue dans la présente ne peut être utilisée qu'avec ce produit Epson. Epson décline toute responsabilité en cas d'utilisation de cette information avec d'autres produits.

Ni Seiko Epson Corporation ni ses sociétés affiliées ne peuvent être tenues responsables par l'acheteur de ce produit ou par des tiers de tout dommage, pertes, frais ou dépenses encourus par l'acheteur ou les tiers suite à : un accident, le mauvais usage ou l'usage abusif de ce produit, ou de modifications, réparations ou altérations non autorisées du produit, ou (sauf aux É.-U.) du manquement à respecter strictement les instructions d'utilisation et d'entretien de Seiko Epson Corporation.

Seiko Epson Corporation décline toute responsabilité en cas de dommages ou de problèmes découlant de l'utilisation d'options ou de produits consommables autres que les produits désignés comme produits d'origine Epson ou comme produits approuvés pour Epson par Seiko Epson Corporation.

Seiko Epson Corporation ne pourra être tenue responsable des dommages résultant des interférences électromagnétiques se produisant à la suite de l'utilisation de câbles d'interface autres que ceux désignés par Seiko Epson Corporation comme étant des produits approuvés par Epson.

L'information contenue dans ce guide peut être modifiée sans préavis.

[Accord pour le logiciel LibTIFF](#)

[Note concernant l'utilisation responsable du matériel protégé par les lois sur les droits d'auteur](#)

[Délai par défaut avant l'activation du mode d'économie d'énergie des produits Epson](#)

[Attribution des droits réservés](#)

Sujet parent: [Avis](#)

Accord pour le logiciel LibTIFF

Droits d'auteur (c) 1988-1997 Sam Leffler

Droits d'auteur (c) 1991-1997 Silicon Graphics, Inc.

Le droit d'utiliser, de copier, de modifier, de diffuser et de vendre le présent logiciel et sa documentation est gracieusement accordé en vertu des présentes, sous réserve que (i) les avis de droits d'auteur ci-dessus et le présent avis d'autorisation figurent dans chaque exemplaire du logiciel et de la documentation connexe, et (ii) que les noms Sam Leffler et Silicon Graphics ne soient mentionnés dans aucune publicité ou promotion du logiciel sans autorisation expresse, préalable et écrite de Sam Leffler et de Silicon Graphics.

LE LOGICIEL EST FOURNI EN L'ÉTAT ET SANS GARANTIE D'AUCUNE SORTE, EXPRESSE, IMPLICITE OU AUTRE, Y COMPRIS, MAIS SANS S'Y LIMITER, TOUTE GARANTIE DE QUALITÉ MARCHANDE OU D'APTITUDE À UNE FIN PARTICULIÈRE.

EN AUCUN CAS SAM LEFFLER OU SILICON GRAPHICS NE POURRONT ÊTRE TENUS RESPONSABLES DE DOMMAGES SPÉCIAUX, ACCIDENTELS, INDIRECTS OU ACCESSOIRES D'AUCUNE SORTE, OU DE DOMMAGES QUELCONQUES RÉSULTANT DE LA PERTE D'EXPLOITATION, DE DONNÉES OU DE PROFITS, QUE LA POSSIBILITÉ DE TELS DOMMAGES AIT ÉTÉ ANNONCÉE OU NON, QUELLE QUE PUISSE ÊTRE LA PRÉSOMPTION DE RESPONSABILITÉ, RÉSULTANTE OU SOUS-JACENTE À L'UTILISATION OU AUX PERFORMANCES DE CE LOGICIEL.

Sujet parent: [Avis sur les droits d'auteur](#)

Note concernant l'utilisation responsable du matériel protégé par les lois sur les droits d'auteur

Epson encourage les utilisateurs de ses produits à faire preuve de responsabilité et à respecter les lois sur les droits d'auteur. Dans certains pays, la loi permet une reproduction ou réutilisation limitée de matériel protégé dans certaines circonstances, mais ces dernières sont parfois moins étendues que le croient certaines personnes. Pour toute question relative aux droits d'auteur, communiquez avec votre conseiller juridique.

Sujet parent: [Avis sur les droits d'auteur](#)

Délai par défaut avant l'activation du mode d'économie d'énergie des produits Epson

Ce produit passera en mode veille après une certaine période de non-utilisation. Cela permet d'assurer que le produit répond aux normes d'Energy Star en matière d'efficacité énergétique. Il est possible d'économiser plus d'énergie en diminuant l'intervalle avant la mise en veille du produit.

Sujet parent: [Avis sur les droits d'auteur](#)

Attribution des droits réservés

© 2018 Epson America, Inc.

2/18

CPD-53994R1

Sujet parent: [Avis sur les droits d'auteur](#)